

Том 14. № 3
2017

ПСИХОЛОГИЯ

Журнал Высшей школы экономики

ISSN 1813-8918; e-ISSN: 2541-9226

Учредитель

Национальный исследовательский университет «Высшая школа экономики»

Главный редактор

В.А. Петровский (НИУ ВШЭ)

Редакционная коллегия

Дж. Берри (Университет Куинс, Канада)
Г.М. Бреслав (Балтийская международная академия, Латвия)
Я. Вальсинер (Ольборгский университет, Дания)
Е.Л. Григоренко (МГУ им. М.В. Ломоносова и Центр ребенка Йельского университета, США)
В.А. Ключарев (НИУ ВШЭ)
Д.А. Леонтьев (НИУ ВШЭ и МГУ им. М.В. Ломоносова)
М. Линч (Рочестерский университет, США)
Д.В. Люсин (НИУ ВШЭ и ИП РАН)
Е.Н. Осин (НИУ ВШЭ)
А.Н. Поддьяков (НИУ ВШЭ)
Д.В. Ушаков (зам. глав. ред.) (ИП РАН)
А.В. Хархурин (Американский университет Шарджи, ОАЭ)
В.Д. Шадриков (зам. глав. ред.) (НИУ ВШЭ)
С.Р. Язolkовский (зам. глав. ред.) (НИУ ВШЭ)

Экспертный совет

К.А. Абулханова-Славская (НИУ ВШЭ и ИП РАН)
Н.А. Алмаев (ИП РАН)
В.А. Барабанищikov (ИП РАН и МГППУ)
Т.Ю. Базаров (НИУ ВШЭ и МГУ им. М.В. Ломоносова)
А.К. Болотова (НИУ ВШЭ)
А.Н. Гусев (МГУ им. М.В. Ломоносова)
А.Л. Журавлев (ИП РАН)
А.В. Карпов (Ярославский государственный университет им. П.Г. Демидова)
А. Лэнгле (НИУ ВШЭ)
А.Б. Орлов (НИУ ВШЭ)
В.Ф. Петренко (МГУ им. М.В. Ломоносова)
В.М. Розин (ИФ РАН)
И.Н. Семенов (НИУ ВШЭ)
Е.А. Сергиенко (ИП РАН)
Е.Б. Старовойтенко (НИУ ВШЭ)
Т.Н. Ушакова (ИП РАН)
А.М. Черноризов (МГУ им. М.В. Ломоносова)
А.Г. Шмелев (МГУ им. М.В. Ломоносова)
П. Шмидт (НИУ ВШЭ и Гиссенский университет, Германия)

«Психология. Журнал Высшей школы экономики» издается с 2004 г. Национальным исследовательским университетом «Высшая школа экономики» и поддерживается департаментом психологии НИУ ВШЭ. Миссия журнала — это

- повышение статуса психологии как фундаментальной и практико-ориентированной науки;
- формирование новых предметов и программ развития психологии как междисциплинарной сферы исследований;
- интеграция основных достижений российской и мировой психологической мысли;
- формирование новых дискурсов и направлений исследований;
- предоставление площадки для обмена идеями, результатами исследований, а также дискуссий по основным проблемам современной психологии.

В журнале публикуются научные статьи по следующим основным темам:

- достижения и стратегии развития когнитивной, социальной и организационной психологии, психологии личности, персонологии, нейронаук;
- методология, история и теория психологии;
- методы и методики исследования в психологии;
- междисциплинарные исследования;
- дискуссии по актуальным проблемам фундаментальных и прикладных исследований в области психологии и смежных наук.

Целевая аудитория журнала включает профессиональных психологов, работников образования, представителей органов государственного управления, бизнеса, экспертных сообществ, студентов, а также всех тех, кто интересуется проблемами и достижениями психологической науки.

Журнал выходит 1 раз в квартал и распространяется в России и за рубежом.

Выпускающий редактор *Ю.В. Брицева*
Редакторы *О.В. Шапошникова*, *О.В. Петровская*,
Д. Вонсбро. Корректурa *Н.С. Самбу*
Переводы на английский язык *К.А. Чистопольская*,
Е.Н. Гаевская
Компьютерная верстка *Е.А. Валуевой*

Адрес редакции:
101000, г. Москва, Армянский пер. 4, корп. 2.
E-mail: psychology.hse@gmail.com
Сайт: <http://psy-journal.hse.ru/>

Перепечатка материалов только по согласованию с редакцией.

© НИУ ВШЭ, 2017 г.

Том 14. № 3
2017

ПСИХОЛОГИЯ
Журнал Высшей школы экономики

СОДЕРЖАНИЕ

Специальная тема выпуска. Общая персонология

- В.А. Петровский.** Феноменология и фактология личности: конвергенция перспектив (вступительные заметки)405
- Е.Б. Старовойтенко.** Продуктивность диалогического отношения Я – Другой408
- Д.А. Леонтьев, Л.С. Кифак, О.В. Митина, В.А. Петровский, Ж.С. Тихобразова.** Состоятельность как психологический конструкт: опыт психометрической валидизации433

Статьи

- В.А. Бажанов.** Противостояние психологизма и антипсихологизма. Подводить итоги рано453
- А.А. Бочавер, А.Н. Корзун, К.Н. Поливанова.** Уличный досуг детей и подростков470
- Е.А. Валужева, С.С. Белова, О.А. Морозова.** Культурная востребованность способностей и психометрические свойства когнитивных тестов491
- Л.Я. Дорфман, К.В. Злоказов.** Метаиндивидуальная модель деструктивности. Сообщение 2501
- А.Н. Татарко, Г.Я. Родионов.** Взаимосвязь доверия и аккультурационных ожиданий принимающего населения519
- Е.Р. Агадуллина, А.В. Ловаков.** Подходы к пониманию целостности группы: есть ли реальные различия? *(на английском языке)*536

Короткие сообщения

- М.Р. Хачатурова, С.К. Нартова-Бочавер.** Домашняя среда как ресурс совладающего поведения в юношеском возрасте *(на английском языке)*555

Vol. 14. No 3
2017

PSYCHOLOGY

Journal of the Higher School of Economics

Publisher

National Research University
Higher School of Economics

ISSN 1813-8918; e-ISSN: 2541-9226

Editor-in-Chief

Vadim Petrovsky, HSE, Russian Federation

Editorial board

John Berry, Queen's University, Canada

Gershons Breslavs, Baltic International Academy, Latvia

Elena Grigorenko, Lomonosov MSU, Russian Federation, and Yale Child Study Center, USA

Vasily Klucharev, HSE, Russian Federation

Anatoly Kharkhurin, American University of Sharjah, UAE

Dmitry Leontiev, HSE and Lomonosov MSU, Russian Federation

Martin Lynch, University of Rochester, USA

Dmitry Lyusin, HSE and Institute of Psychology of RAS, Russian Federation

Evgeny Osin, HSE, Russian Federation

Alexander Poddiakov, HSE, Russian Federation

Vladimir Shadrikov, Deputy Editor-in-Chief, HSE, Russian Federation

Dmitry Ushakov, Deputy Editor-in-Chief, Institute of Psychology of RAS, Russian Federation

Jaan Valsiner, Aalborg University, Denmark

Sergey Yagolkovskiy, Deputy Editor-in-Chief, HSE, Russian Federation

Editorial council

Ksenia Abulkhanova-Slavskaja, HSE and Institute of Psychology of RAS, Russian Federation

Nikolai Almaev, Institute of Psychology of RAS, Russian Federation

Vladimir Barabanshikov, Institute of Psychology of RAS and Moscow University of Psychology and Education, Russian Federation

Takhir Bazarov, HSE and Lomonosov MSU, Russian Federation

Alla Bolotova, HSE, Russian Federation

Alexander Chemorisorov, Lomonosov MSU, Russian Federation

Alexey Gusev, Lomonosov MSU, Russian Federation

Anatoly Karpov, Demidov Yaroslavl State University, Russian Federation

Alfried Längle, HSE, Russian Federation

Alexander Orlov, HSE, Russian Federation

Victor Petrenko, Lomonosov MSU, Russian Federation

Vadim Rozin, Institute of Philosophy of RAS, Russian Federation

Igor Semenov, HSE, Russian Federation

Elena Sergienko, Institute of Psychology of RAS, Russian Federation

Alexander Shmelev, Lomonosov MSU, Russian Federation

Peter Schmidt, HSE, Russian Federation, and Giessen University, Germany

Elena Starovoytenko, HSE, Russian Federation

Tatiana Ushakova, Institute of Psychology of RAS, Russian Federation

Anatoly Zhuravlev, Institute of Psychology of RAS, Russian Federation

«Psychology. Journal of the Higher School of Economics» was established by the National Research University «Higher School of Economics» (HSE) in 2004 and is administered by the School of Psychology of HSE.

Our mission is to promote psychology both as a fundamental and applied science within and outside Russia. We provide a platform for development of new research topics and agenda for psychological science, integrating Russian and international achievements in the field, and opening a space for psychological discussions of current issues that concern individuals and society as a whole.

Principal themes of the journal include:

- methodology, history, and theory of psychology
- new tools for psychological assessment;
- interdisciplinary studies connecting psychology with economics, sociology, cultural anthropology, and other sciences;
- new achievements and trends in various fields of psychology;
- models and methods for practice in organizations and individual work;
- bridging the gap between science and practice, psychological problems associated with innovations;
- discussions on pressing issues in fundamental and applied research within psychology and related sciences.

Primary audience of the journal includes researchers and practitioners specializing in psychology, sociology, cultural studies, education, neuroscience, and management, as well as teachers and students of higher education institutions. The journal publishes 4 issues per year. It is distributed around Russia and worldwide.

Managing editor *Yu.V. Briseva*

Copy editing *O.V. Shaposhnikova, O.V. Petrovskaya,*

N.S. Sambu, D. Wansbrough

Translation into English *K.A. Chistopolskaya,*

E.N. Gaevskaya

Page settings *E.A. Valueva*

Editorial office's address:

4 Armyanskiy pereulok, build. 2, 101000, Moscow, Russia.

E-mail: psychology.hse@gmail.com

Website: <http://psy-journal.hse.ru/>

No part of this publication may be reproduced without the prior permission of the copyright owner

© HSE, 2017 r.

CONTENTS

Special Theme of the Issue. General Personology

- V.A. Petrovsky.** The Phenomenology and Factology of Personality:
The Convergence of Prospects (Introductory Notes) (*in Russian*)405
- E.B. Starovoytenko.** Productivity of the Dialogical Relationships
I – Other (*in Russian*)408
- D.A. Leontiev, L.S. Kifak, O.V. Mitina, V.A. Petrovskiy,
Zh.S. Tikhobrazova.** Possibleness as a Psychological Construct:
Psychometric Validation (*in Russian*)433

Articles

- V.A. Bazhanov.** Opposition of Psychologism and Antipsychologism.
Too Early to Sum Up the Outcome (*in Russian*)453
- A.A. Bochaver, A.N. Korzun, K.N. Polivanova.** Outdoor Pastimes
of Children and Teenagers (*in Russian*)470
- E.A. Valueva, S.S. Belova, O.A. Morozova.** Cultural Relevance of Abilities
and Psychometric Properties of Cognitive Tests (*in Russian*)491
- L.Ya. Dorfman, K.V. Zlokazov.** A Meta-Individual Model of Destructive
Patterns. Report 2 (*in Russian*)501
- A.N. Tatarko, G.Ya. Rodionov.** Social and Psychological Capital and
Acculturation Expectations of the Host Population (*in Russian*)519
- E.R. Agadullina, A.V. Lovakov.** Understanding Entitativity: Are There
Real Differences between Approaches?536

Work in Progress

- M.R. Khachaturova, S.K. Nartova-Bochaver.** The Home Environment
as a Resource of Coping Behaviour in Youth555

*Специальная тема выпуска:
Общая персонология*

**ФЕНОМЕНОЛОГИЯ И ФАКТОЛОГИЯ ЛИЧНОСТИ:
КОНВЕРГЕНЦИЯ ПЕРСПЕКТИВ
(ВСТУПИТЕЛЬНЫЕ ЗАМЕТКИ)**

Да, в своеобразном положении находится автор вступительного слова к спецтеме журнала! Непросто мне было взглянуть на содержание данного раздела извне, с позиции отстраненного наблюдателя и аналитика. Это относится к обеим статьям.

Статья Е.Б.Старовойтенко. Причина моих трудностей в том, что многие годы, работая рядом и вместе друг с другом, вовлекая студентов в совместное думание, мы с автором этой статьи были озабочены общим кругом идей, развивая их, конечно, по-разному, в несовпадающих культурных контекстах. То общее, что нас, по-моему, объединяет, — это инобытие человека в человеке, идеальная представленность в себе и другом, бытие «внутри» и «между», «отраженная и возвращенная субъектность», «вклады» и много другое, что является предметом нашего общего интереса. Все в статье вызывает во мне сильный отклик, все

представляется мне исключительно значимым. Как размышлять об этом вчуже? И тут же – вопрос: не субъективен ли я, не пристрастен ли, говоря об этой работе?

А вторая статья — совместная, написанная Д.А. Леонтьевым, О.В. Митиной, Л.С. Кифак, Ж.С. Тихобровой и мной, она посвящена оценке моей методики психологической состоятельности личности. Ну как тут сохранить объективность и, по М.М. Бахтину, «вненаходимость» позиции?!

Да и не взялся бы я писать о двух этих работах, если бы не одно примечательное обстоятельство, ради которого я подготовил эти вступительные заметки. Я имею в виду глубокую общность перспектив развития каждой из затронутых тем.

Так, на первый взгляд, работа Е.Б. Старовойтенко, в которой по-новому раскрываются ее собственные многолетние разработки проблем

рефлексии, являет собой исключительно феноменологическое исследование. Но это только на первый взгляд. Богатые ссылки на философские и культурологические источники не должны заслонять от нас тот факт, что сам автор видит в своих разработках повод к будущим эмпирическим исследованиям. Для меня как читателя-психолога текст статьи Е.Б. Старовойтенко — изобилие, я бы сказал, провокаций для использования и разработки новых методов, позволяющих, как говаривал в свое время М.Г. Ярошевский, «поймать в ловушку опыта» ускользающие, превращающиеся друг в друга «сущности», такие как «я», «Я-в-другом», «Другой-во-мне», «Я-вместе с другим» и пр. Однако невольно задумываешься: а хватит ли у нас, психологов, собственных исследовательских средств для изучения этих ипостасей самосознания, а если хватит, то каким мог бы быть эмпирический «инструментарий», превосходящий возможности постижения всех этих «сущностей» философами, культурологами, герменевтиками, поэтами, писателями, драматургами или хотя бы сравнимый с ними?

С другой стороны, разве не видим мы, психологи по профессии, разницы между конструктами, живущими в культуре («субъект», «я», «личность» и пр.), и реалиями индивидуальной жизни? К примеру, «субъект». Культура подсказывает нам представление о субъекта как существе целеустремленном, свободном и развивающемся. Но существует ли наяву нечто такое, что может быть названо субъектом? В плане сравнения: единорог из сказки для взрослых Питера Бигля существует в про-

странстве вымысла, но мы не встретим его ни на воле, ни в зоопарке. Так и в случае «субъекта»: появляется сомнение, насколько перечисленные атрибуты субъектности применимы к конкретным Петру, Павлу, Ольге, Людмиле... Или, положим, «я». Является ли наше «я» действующей причиной (полноценным субъектом), а поведение (или переживаемые отношения) — ее следствием, или «я» есть культурный знак подразумеваемого, но не существующего денотата?

Вот почему хотелось бы подчеркнуть особо: статья Е.Б. Старовойтенко, обращающая нас первоначально к культурным репрезентациям идеи Я, в сущности ориентирована на построение моделей психологических исследований, наделяющих весом фактичности понятия, раскрываемые герменевтически (именно об этом — концовка статьи, указывающая на перспективы исследования).

Обратимся к следующей в разделе статье, подготовленной пятью авторам. В ней, казалось бы, мы не увидим какой-либо общности — ни содержательной, ни жанровой — с первой статьей. Дизайн работы не оставляет сомнений: перед нами исследование, имеющее исключительно эмпирический (мы бы сказали — фактографический характер). Типичная работа в позитивистском духе, не правда ли? Но заметим, не случайно ведь речь в ней идет о проверке феноменологической модели саморегуляции. И в самом деле, базовый конструкт «состоятельность», рассматриваемый авторами, заключает в себе стимул к специальному феноменологическому осмыслению — идею общности возможностей

человека и их побудительной ценности, чувство единства «могу и хочу». Потребовалось найти особый термин, маркирующий взаимосвязь переживаемых способностей к действию и стремления их осуществить. Математика взаимоотношений между моментами «могу» и «стремлюсь» – это, если вдуматься, экзистенциальная математика: каждый символ, входящий в формулу состоятельности, должен получить здесь свое имя на живом языке, свой феноменологический эквивалент. Так, представители естественных наук, имея дело с математическими символами, раскрывают их «физический смысл». Иногда это непросто. Например, весьма необычный символ – \supset . Формально он соответствует материальной импликации в математической логике, но фактически не имеет ничего общего с логической связкой «если..., то...». Требуется дополнительные пояснения к его расшифровке. Удалось ли авторам, использующим математические формулы, достичь интуитивного соответствия между означающими (сим-

волами x, y, F, s, z, U, Δ) и означаемыми («интенция», «доступность», «установка», «иррациональные ожидания», «здравомыслие», «самоконтроль», «волютаризм»)? На этот вопрос читатели смогли бы ответить уже сегодня, прочитав статью. «Уроком на завтра» для авторов будет проведение феноменологических исследований, отвечающих на этот вопрос (о чем говорится в заключительной части статьи).

Возможно, это примета времени: культурно-феноменологические разработки содержат в себе перспективу будущих эмпирических исследований, а строго эмпирические разработки потенцируют феноменологические продолжения. Вот и в данном случае мы имеем дело с конвергенцией перспектив, порождающих то, что в разное время авторами этой спецтемы называлось по-разному – «общая персонология», «новая персонология», «возможностная персонология», «постнеклассическая персонология», «наука личности».

В.А. Петровский

ПРОДУКТИВНОСТЬ ДИАЛОГИЧНОГО ОТНОШЕНИЯ Я – ДРУГОЙ

Е.Б. СТАРОВОЙТЕНКО^а

^а *Национальный исследовательский университет «Высшая школа экономики», 101000, Россия, Москва, ул. Мясницкая, д. 20*

Резюме

В статье представлены результаты применения методов герменевтики, теоретической реконструкции и моделирования при исследовании проблемы многоаспектной продуктивности отношения личности к Другому. На основе герменевтического анализа и синтеза релевантных идей С.Л. Рубинштейна, М.М. Бахтина, М. Бубера, П. Тиллиха, М. Мерло-Понти, Д. Винникотта, Ж. Лакана, Г. Херманса впервые эксплицированы критерии продуктивности отношения «Я – Другой» в связи с его диалогичностью: многоплановость Я, вовлеченного в отношение; реальное взаимодействие Я и Другого, повышающее телесные возможности каждого; диалогичность отношения, предполагающая взаимодействие «между», активность Я-в-Другом, данность Другого-в-Я, обращенность Я к себе; рефлексивность Я при реализации диалогичного отношения к Другому; множественность Других, вовлеченных в отношение Я к конкретному другому человеку; ценностный характер отношения Я к Другому; сложная психологическая структура отношения; раскрытие и согласование потенциалов сознания и бессознательного в отношении; творческая активность Я, направленная на Другого, себя, объекты в контексте культуры; знание и конструктивное разрешение противоречий отношения; позитивные изменения Я и Другого в динамике диалогичного отношения; создание и обновление объектов, вовлеченных в отношение; расширение диапазона и повышение качества связей Я со многими другими людьми как эффект диалогичного отношения к Другому; полнота субъективного проживания и саморазвитие Я в отношении к Другому – становление «диалогического Я»; создание «текстов Я», адресованных Другому и другим (исповедей, жизнеописаний, устных нарративов и т.д.); авторские вклады личности в культуру как субъекта отношения к Другому. С учетом выделенных критериев разработана теоретическая модель продуктивного отношения «Я – Другой», объединяющая диалогичные Я-позиции личности в измерениях «Между-Я-и-Другим», «Я-в-Другом», «Другой-в-Я», «Я-в-себе-с-Другим». Модель представляет собой содержательно-операциональную основу для создания новых рефлексивных техник, которые могут иметь форму интервью, опросника, методики самопознания, техники самоисследования, нарратива. Новизна авторского подхода состоит в раскрытии и детальном обосновании связи продуктивности и диалогичности отношения «Я – Другой», которая в генезе, многосторонности, конструктивных эффектах не освещена с достаточной полнотой в философско-психологических классических трудах, современных исследованиях и практических разработках.

Ключевые слова: Я, Другой, отношение, диалог, творчество, продуктивность, другие, культура, герменевтика, модель, рефлексия.

Введение

Данное исследование посвящено проблеме поиска ресурсов продуктивности, заключенных в диалогическом отношении личности к другому человеку, а также применения релевантных методов обнаружения этого ресурса. Обосновываются возможности методов герменевтики и теоретического синтеза идей о продуктивности отношения личности к Другому при изучении действующих субъектов, структуры, динамики, потенциалов, личностных и трансличностных эффектов отношения. В исследовании впервые теоретически систематизированы основные психологические условия продуктивности отношения: активность Я и Другого в отношении; взаимодействие Я и Другого, реализующее телесные потенциалы каждого; разноплановая психическая активность Я в отношении; высокая рефлексивность Я; ценностный, в частности эстетический, характер отношения к Другому; моменты творчества в отношении; реализация отношения Я в полноте и единстве его рефлексивно-диалогичных измерений: «Я — Между-Я-и-Другим», «Я — Я-в-Другом», «Я — Другой-в-Я», «Я — Я-в-себе-с-Другим»; наличие оппозиций известных и неизвестных, сознательных и бессознательных аспектов отношения Я к Другому; конструктивное рефлексивное обращение с оппозициями; позитивные изменения Я и Другого; продуктивный выход личности за границы конкретного отношения «Я — Другой» в мир объектов, многих других людей и всеобщего Я. На этой основе построена концептуальная модель развития продуктивности диалогического отно-

шения «Я — Другой». Модель представляет собой систему рефлексивных позиций личности в отношении «Я — Другой», которые при переводе в приемы индивидуальной рефлексии могут способствовать более полной реализации ресурса интересубъективности личности, наращиванию потенциала ее социальности и развитию отношения к себе. В этом плане модель имеет многоплановую практическую перспективу.

Теоретический контекст моделирования разработан путем интерпретации произведений философской и психологической классики, представляющих различные направления в познании личности: онтологическое, диалогическое, экзистенциальное, психоаналитическое. Эксплицированы приемы и результаты анализа и синтеза релевантных идей, получивших развитие в трудах С.Л. Рубинштейна, М.М. Бахтина, М. Бубера, П. Тиллиха, М. Мерло-Понти, Д. Винникотта, Ж. Лакана, J.L. Caughey, H.J.M. Hermans, D.P. McAdams. Новизна авторского подхода обусловлена акцентом на связь продуктивности и диалогичности отношения «Я — Другой», которая в генезе, многосторонности, конструктивных эффектах, а также в аспекте способов ее изучения не освещена с достаточной полнотой в философских и психологических классических трудах, современных исследованиях и практических разработках.

Проблематизация отношения «Я — Другой» в теоретической ретроспективе

Что в данном исследовании понимается под «диалогом»?

Имеется в виду **диалог личностей** как совместное порождение, взаимодействие, внешний и внутренний обмен, конфликт и согласование актов сознания и рефлексии, впечатлений и идей, символов и высказываний, текстов и действий. Это «жизненный диалог», возможный при встречах личностей, в их **отношениях** друг к другу. Под «отношением» в контексте исследования подразумевается сознательно-рефлексивная и деятельная активность личности, направленная на жизнеутверждение и развитие Другого как **значимости**, включенной в ее собственную жизнь. Диалог, осуществляемый в развертке отношения, имплицитно **диалогичное отношение** личности к Другому.

В этом понимании «диалога» и «отношения» мы основываемся на идеях онтологической концепции личности С.Л. Рубинштейна и диалогической концепции отношений М.М. Бахтина. Согласно их теоретическим построениям, личность встает в «отношение», прежде всего, в качестве Я или реального, телесного, индивидуального человека, который ощущает, осознает и воссоздает свою внешне-внутреннюю целостность, обозначая ее знаком «Я». «Это сознательно действующее лицо, субъект как жизни вообще, так, в частности, и познания, осознания мира и самого себя как сознательного существа, осознающего мир... и изменяющего его в качестве действующего лица...» (Рубинштейн, 1973, с. 335).

Я в своем общем отношении к Другому может одновременно реализовать отношения к другому человеку и себе самому как объектам для себя; отношения к себе и другому человеку как объектам для Другого;

отношения к своему Я и Другому как субъектам для себя и отношения к себе и другому человеку как субъектам для Другого (Петровский, 2013). Я ставит себя в активное отношение к Другому, знает и вызывает в отношении субъектность Другого, знает его объектность в своем отношении к нему и принимает собственную объектность во внешнем взаимодействии с Другим и в его внутреннем мире. Отношение «Я — Другой», в котором реализуется **полнота** личностных положений и позиций «объекта» и «субъекта», их взаимных связей и превращений, становится диалогичным отношением.

В жизненном диалоге двух личностей конкретное отношение «Я — Другой» предполагает явное и неявное присутствие множества **других Я**, каждое из которых является объектом и субъектом для других. Я в диалогичном отношении к Другому выступает условием существования и самовыражения многих других личностей, открывает через них свою причастность к Мы, взаимодействует и достигает со-творчества в социуме, узнает свое подобие и единственность в среде других людей, трансцендирует к всеобщему Я. Все Я во множественных отношениях друг к другу обратимы, определяются через эти отношения, в которых обретают самих себя (Там же). Диалогичное отношение Я к Другому является реальным пространством, неотъемлемой частью, одной из бесчисленных движущих сил становления продуктивных человеческих общностей.

Другой человек в контексте диалогичного отношения выступает **Другим** не в смысле его абсолютной

инаковости, противоположности или приоритета в сравнении с Я, а в смысле позиции, которую он занимает, исходя от Я (Там же). Другой независим от Я и является частью Я, как Я является его частью, и каждый может отнестись к себе как к другому и к другому как к себе. Диалог предполагает автономию Я и Другого, взаимную значимость друг для друга, бытие «напротив» друг друга, взаимную идентификацию, внутренний поиск и нахождение себя друг в друге, порождение эффектов «между» и «вместе», вхождение процессов, структур и содержания состоявшегося взаимодействия в строение и динамику последующих индивидуальных и межличностных событий.

Какой именно Другой может выступать в качестве значимого субъекта и объекта в диалогическом, внешнем и внутреннем, отношении Я? Различные философские, культурологические и психологические концепции выделяют в этом плане «другую индивидуальную личность», «социум», «ближнее окружение», «культуру как мир творцов», «символическое», «высшую личность», «бессознательное». Предметы, способы, средства и эффекты отношения в каждом из этих случаев являются специфическими. Однако в полноте активности Я, адресованной определенному «другому», может обнаружиться присутствие множества различных Других. Так, в отношении Я к другой индивидуальной личности может быть вовлечено реальное и ментальное участие близких людей, групп, общества, культуры, Абсолюта, к которым Я также встает в отношения.

Каждый момент диалогического отношения Я к другой личности предполагает интенцию Я к восполнению наличных возможностей Другого при порождении встречной интенции Другого к восполнению возможностей Я. При внутренней и внешней реализации сознательных интенций обеих личностей отношение, наряду с воспроизводством своих констант, приобретает качество непрерывного обновления в аспектах свойств субъектов, архитектоники, достигаемых в мире результатов, самопознания. Отношение, считает М.М. Бахтин, «всегда носит **творческий, продуктивный** характер» (Бахтин, 1986, с. 10). Истинные события творчества «конституируются отношением одного сознания к другому сознанию» (Там же, с. 83). Творческое отношение к Другому конституируется Я как **автором отношений**, способным к рефлексии и самопродвижению в диалоге и действии.

Творческая позиция автора отношения и отношение как творчество закономерно соединяют личность и Другого с миром **ценностей**. Следуя размышлениям С.Л. Рубинштейна (Рубинштейн, 1973), полагаем, что в индивидуальном отношении к Другому могут соединяться момент уникального этического отношения или любви одного человека к другому, момент познавательного отношения или раскрытия личностью Другого и своей связи с ним «такими, какие они есть на самом деле», момент неповторимого эстетического отношения или взгляда, воображения, действия Я, улавливающих и усиливающих красоту Другого,

момент эвристичного рефлексивного отношения как открытия персональной ценности бытия с Другим и возможности быть собой в транспозициях «между», «в-Другом», «с-Другим-в-себе» и «в-себе-самом». Воплощение и обогащение ценностей в мире посредством диалога «Я-автор — Другой», рождающего новые формы мыслей, чувств, деятельности, новые тексты, изображения, вещи и т.д., указывают на культурную продуктивность отношения в мире, расширяющую его индивидуально-жизненный контекст.

Творческий характер отношения к Другому глубоко раскрывается в системе идей М.М. Бахтина об **эстетическом отношении** личности. На наш взгляд, эти идеи обладают фундаментальным значением в плане понимания продуктивной сущности диалогического отношения «Я — Другой». Покажем, как они преломляются в концептуальном обосновании нашей модели.

Исходным условием продуктивности отношения «Я — Другой» является **«телесная внеаходимость»** личностей в их реальном взаимодействии, в динамике событий «между» («Два разных мира отражаются в наших зрачках...»). Здесь Я обладает избытком видения тела Другого по сравнению с видением собственного тела. От этого избытка и в его рефлексии Я приобретает возможность исключительной активности по отношению к Другому, т.е. возможность совершать «совокупность таких внутренних и внешних действий, которые только Я может совершить по отношению к другому, ему самому со своего места вне Я совершенно недоступных, дей-

ствий, восполняющих другого именно в тех моментах, где сам он себя восполнить не может» (Бахтин, 1986, с. 26). Наружность Другого, телесные знаки его душевных состояний, телесная экспрессия могут быть тонко поняты Я, а также творчески проинтерпретированы им и включены в контекст собственной активности, благодаря определенным диалогичным **актам отношения** «Я — Другой». Эти акты состоят в том, чтобы сосредоточить взгляд на Другом; вчувствоваться в Другого; встать на место Другого; увидеть мир Другого изнутри, как он его видит; осуществить вживание и познание мира Другого; вернуться на свое место; восполнить его видение самого себя и мира избытком своего авторского видения; создать границы Другого или «обрамляющее и завершающее окружение» (Там же, с. 27); симпатически сопереживать, любить его; подражать Другому; погрузиться в его образ-в-Я; потерять свою точку внеаходимости; творчески в воображении, тексте или реальности поместить Другого в ситуации его неповторимой активности и самовыражения, позволяющие приобрести позицию «вне» Другого или «использования привилегии своего единственного места вне других людей» (Там же, с. 84). Здесь Бахтиным намечается архитектоника продуктивного отношения к Другому, включающая восприятие и воображение, переживания и интуицию, мышление и чувства, речь и творческое действие.

Эстетический характер отношения «Я — Другой» состоит в возможности Я воспринять тело другой личности как конкретный простран-

ственно-временной объект мира, который Я может осознать во всех его внешних границах и увидеть важнейшей частью живописно-пластического мира людей, улучшающегося благодаря присутствию Другого. Кроме того, в связи с тем, что динамика отношения предполагает разносторонние позиции Я, помещающие его в пространство внешнего взаимодействия, во внутренний мир Другого, в свой внутренний мир с представленным в нем Другим, в воссоздаваемый Я мир Другого, в мир себя-самого, эстетический план отношения Я может обогащаться созданной им объемной историей душевно-практической жизни Другого как «героя» внутреннего и внешнего **авторского текста**.

Согласно концепции Бахтина, отношение автора к Другому-герою в имплицитном или эксплицитном тексте может приобретать те или иные доминанты. Транспонируя его идеи в план нашего рассмотрения отношения «Я — Другой», увидим, во-первых, что «Другой может владеть Я», когда отношение сосредоточено на восприятии и проживании внешней деятельности Другого, смещенной к речевому поведению, диалогам, монологам. При этом «тайна Другого» ускользает от Я. Во-вторых, «Я может владеть Другим», когда Я актуализирует достоинства наружности, разнообразные переживания, мысли и речь Другого, который вместе с тем не знает «тайны себя», доступной только Я. В-третьих, «Я и Другой совпадают», когда доминантой в отношении становится Я-сам, который в самопознании, отражающем знание, оценку и целостный образ себя, созданные

Другим, стремится к раскрытию «тайны себя» и относительной «самозавершенности».

Авторство Я в репрезентации себя, и прежде всего своего тела, значительно ограничено в связи с невозможностью занять позицию полной венаходимости по отношению к себе. Для его эстетического самовосприятия и самовыражения необходим Другой в его внешнем или внутреннем соприсутствии и избыточном видении Я. Другой выступает как «живое зеркало», обладающее субъектностью, которую Я может осознать как условие продуктивной реализации отношения «между». Отражаясь в «Другом», Я может узнать характер своей телесно выраженной эмоционально-волевой установки; воспринять впечатление, произведенное своей внешностью на Другого; может сделать предположение о возможной оценке своей наружности Другим; найти во взгляде Другого следы своего отношения (удовлетворения или неудовлетворенности) к этой возможной оценке; раскрыть в Другом телесные отклики, продолжения и дополнения собственной позы, действий и перемещений, т.е. себя-внешнего в динамике и пластике; усмотреть в Другом «авторитетного автора» своей наружности, знающего и выражающего свои ожидания по поводу достижения Я своего наилучшего облика; может уловить готовность Другого создавать, изображать, любоваться этим обликом. При этом у Я всегда сохраняются осознание и неосознанные догадки о своей телесной неотраженности в Другом, связанной с «глубинным телом» как единством внутрителесных ощущений, доступным только

Я. В попытках экстериоризации этого тела Я встречается со «слепотой» Другого, своим одиночеством и отсутствием продуктивности для других. Но вместе с тем в этом «внутреннем теле» заключен и может быть найден прекрасный чувственный потенциал «тела, любимого Другим». «С детства формирующая человека любовь матери и других людей на протяжении всей его жизни оплотняет его внутреннее тело, не дает ему, правда, интуитивно наглядного образа его внешней личности, но делает его обладателем потенциальной ценности этого тела, могущей быть реализованной только другим человеком» (Там же, с. 51). Продуктивным продолжением и осуществлением этой потенциальной ценности является собственная телесно транслируемая «формирующая любовь» Я к Другому.

Продуктивное отношение «Я — Другой» в пространстве «между» предполагает действия личности, вызывающие к реализации лучшие возможности Другого в совместной деятельности, включая его телесные потенциалы. Иногда путь к продуктивности отношения связан с усилиями Я подняться до недостижимого ранее уровня умения, мастерства, дарования Другого. В диалоге встречных действий рождаются неординарные красивые продукты, задающие перспективу их применения, воссоздания и усовершенствования для Я, Другого, культуры, многих других.

Эстетический план отношения к Другому может найти многостороннее выражение в литературном тексте как форме продуктивности, дающей возможность автору выразить

все ценностные аспекты отношения к другой личности. Усилия автора направлены здесь на **создание Другого** в целостности его возможной жизни и его возможной личности. В понимании Бахтина, авторское творение художественного текста предполагает **разгадку тайны**, во-первых, «пространственного целого» Другого — тела, наружности, окружения, кругозора, предметов деятельности, образов его существования в других людях. Во-вторых, «временного целого» Другого — внешней и внутренней жизни, протекающей во времени, его Я, рефлексивно меняющегося во времени, его «отраженной» жизни, протекающей во внутреннем времени других людей. В-третьих, «смыслового целого» Другого, воплощенного в его характере, общем жизненном положении, принадлежности к определенному типу людей, индивидуальности, поступке, исповеди, биографии, автобиографии.

В **биографии** может быть представлен тот Другой, кем Я бывает одержим в жизни, кто влияет на Я даже в воображаемом присутствии, кто бывает с Я в мечтах о славе, кто руководит поступками Я, с кем находится в движении жизнь Я, кто может неуловимо для Я стать его двойником, кто может сделать жизнь Я и выдающейся, и роковой, кто влияет на отношение Я к своему прошлому и настоящему. Напротив, в **исповеди** Я-автор стремится сопротивляться своей возможной идентичности с авторитетным Другим, полагает себя не в прошлом и настоящем, а в будущем, в своей незавершенности, но при этом не может не нуждаться в принятии других, кото-

рые услышали его и могут занять по отношению к его истории позицию вменяемости и поиска идентичности.

Разгадка тайны личности является не только авторским художественным открытием, но и проектом возможного осуществления Другого во множестве тех, у кого произойдет встреча с текстом о нем.

В эстетически формируемом и выражаемом диалогическом отношении «Я — Другой» реализуются различные ценностные позиции личности. Познавательная позиция находит выражение во внутреннем создании и экспликации впечатляющих образа, идеи и истории Другого, отмеченных знанием, пониманием и юмором. Этическая позиция находит выражение в любви, милости, сочувствии Другому. Рефлексивная позиция находит выражение в субъективном построении личностью мира своего внешнего и внутреннего взаимодействия с Другим и в расширении его границ в сферу обширных социальных связей.

Конструктивность идей М.М. Бахтина для психологического исследования продуктивности диалогического отношения «Я — Другой» состоит в акцентировании, во-первых, телесного взаимодействия субъектов, а также событий эстетического восприятия и творчества в этом взаимодействии; во-вторых, этапов построения и содержания образа Другого-в-Я, реализации его в разнообразных творческих продуктах, задающих время жизни Другого в культурно-ценностном пространстве; в-третьих, закономерностей развития самопознания и Я при непосредственном присутствии

Другого, или «без Другого», или при открытии себя-в-Другом, или при сосредоточении в-себе.

Продолжая концептуальное обоснование нашей модели, дополним его идеями экзистенциальных теорий М. Бубера, П. Тиллиха, Э. Левинаса и М. Мерло-Понти.

Жизненные отношения (к миру, вещам, человеческим множествам, Богу, своей самости) составляют, по мысли М. Бубера (Бубер, 1993, 1995), основную форму самобытия, экзистенции человека. При этом «фундаментальным фактом человеческой экзистенции является отношение человек-с-человеком» (Бубер, 1995, с. 230). Человек, который стоит в отношении к другому человеку, способен к подлинному, личному участию в бытии. Экзистенциальная полнота отношения к Другому достигается при его осуществлении в качестве отношения «Я — Ты», или **диалога**, где Я обращается к другой личности как избранной «мною», причастной субъективно к «моей» жизни, выступающей «моим» необходимым внешним и внутренним **собеседником**. Именно рефлексивное обращение Я к Ты превращает взаимодействие с Другим в «отношение», неотъемлемой чертой которого является диалогизм. Диалогическое отношение Я к Другому — «колыбель действительной жизни».

«Отношение» противоположно взаимодействию с Оно, или объектом, не имеющим субъективной близости, избранности со стороны Я. «Ты» во взаимодействии с другим человеком приходит из значимой **встречи**, из происходящего «между», из открывшегося «Мы», когда Я находит «другого себя» в мире

Другого. Завязывается диалог как процесс и эффект разрыва, различения Я и Другого, Я и другого Я, когда в попеременном обращении к другому человеку, к себе, к себе-в-Другом происходит изменение Я во времени, переживаемое им как возможность становиться **личностью**. Наличие «Ты» с его активностью в отношении непрерывно расширяет личный мир Я, давая ему все новое и новое место в бытии.

Отношение к Другому является длящейся внешней и внутренней встречей, свидетельствующей о реализации врожденного «изначального Ты», утаенного в **глубинной самости** личности. Поиск Я этого Ты состоит в попытках услышать слово **духа**, которое раз за разом, в движении отношения-диалога превращается в жизнь и самоосуществление личности. Когда «Ты» духа остается неуслышанным, Я может стать ограниченным только собой, и отношения к другим людям остаются нереализованными или бесплодными. «Если человек не подтверждает в мире априори отношения, если не проявляет и не осуществляет врожденное Ты во встреченном, то отношение, уходя внутрь, развертывается только в Я» (Там же, с. 55).

Путь от потаенного Ты к реальному Ты другой личности поддерживается **культурой**, которая «зиждется на некоем изначальном событии — Встрече, на ответе, обращенном к Ты, который прозвучал некогда у ее истока, на сущностном акте духа» (Там же, с. 46). В реальном отношении Я к конкретному Другому живут, находятся в диалогах и действуют «Ты» духа, культуры, множества других как «Мы» и собственной

самости, раскрывшейся в отношении к себе. Диалоги «Я — Ты» внутри отношения к Другому ведутся как взаимное познание и переживание, речевой обмен, совместное творчество. При этом каждое мгновение диалога нерасчленимо и единственно в смысле вновь и вновь приходящих к Я состояний понимания, сочувствия, благодарности, ответственности, нежности, готовности помогать и создавать («Ребенок взял тебя за руку, и ты ответствен за это прикосновение»).

На наш взгляд, для концептуального обоснования продуктивности диалогического отношения «Я — Другой» наиболее важны акценты М. Бубера на меняющийся во времени интимный, внутриличностный план диалога, на потенциал его истоков, находящихся в глубинной и действительной жизни, на феноменологическую динамику диалога, состоящую в проживаемой и осознаваемой встрече, избрании, близком общении с Другим, на безграничность познания Я со стороны Ты в сравнении с самопознанием, на возможность только в отношении «Я — Ты» открыть свой дар творческого участия в бытии значимого другого, других, культуры, духа и собственном бытии, на ценность одиночества как состояния приготовления к плодотворной встрече, испытания себя перед встречей и вступления в новое отношение «Я — Ты».

В размышлениях П. Тиллиха (Тиллих, 1998, 2011) о человеке и его отношениях в бытии важен момент определения «личности», «персоны» как **автора отношения** или «экзистенции», ярко выступающей, выдающейся в бытии, вставшей над

бытием, превращающей его потенциальность в реальную возможность и вскрывающей неизвестные потенциалы бытия. Личность, находясь в отношениях, обнаруживает и связывает оппозиционные стороны своей жизни: уже-бытие и еще-небытие, задействованность и отстраненность, объективность и субъективность, обретение себя и самоотчуждение. «Только в персоне полярности бытия полны. Только персона является полностью индивидуализированной, и поэтому персона способна участвовать в своем мире беспредельно. Только персона имеет неограниченную силу самотрансцендентности... Только персона является конечной свободой, которая придает ей силу противопоставить себя себе самой и возвращаться в саму себя...» (Тиллих, 1998, с. 480). В этом плане наибольшая экзистенциальная полнота, продуктивность отношения должна быть присуща художникам, поэтам, способным осмыслить и феноменологически выразить противоречия бытия, раскрыть в них реальные силы собственного творчества и творчества других.

Э. Левинас (1998) исследует тонкую диалектику индивидуального отношения к себе, отношения к Другому и отношения к другим, влияющую на их жизненную эффективность.

Становление **отношения к себе** состоит в возникновении, рефлексии и преодолении **противоречий** между Я-существующим и Я-существованием, Я-ставшим и Я-изменчивым, Я-прикованным к себе и Я-исходящим от себя, свободой Я и бременем «себя для себя», одиночеством субъекта и его вовлеченностью в мир дру-

гих людей, «пользованием миром» и занятием собой, заброшенностью, отчаянием одиночества субъекта и его гордостью, мужеством, гениальностью, возможностью «взять жизнь на себя» и невозможностью «взять на себя смерть». Отношением, в бытийном движении которого Я может разрешить противоречия в пользу и себя, и других, является **любовь** к Другому. В любви Я получает таинственное бытие в Другом; в движении от себя к «себе в Другом» приобретает лучшее время жизни; в связи с погруженностью Другого в неизвестную для Я «социальность», познает и расширяет пространство отношений и жизни **«с другими»**; открывает лучшие свойства одиночества, благодаря которым возможны обновляющие возвраты к Другому и самому себе; преодолевает безысходность смерти, оставаясь ценностью в мире Другого. Согласно логике концепции Левинаса, продуктивным началом отношения «Я — Другой» является проживание любви, актуализирующее позитивный потенциал противоречий Я и ведущее его к достижению единства с Другим и другими.

М. Мерло-Понти (Мерло-Понти, 1992, 1999) на опыте **феноменологического** анализа живописного творчества раскрыл важнейшие закономерности отношения Я к реальным, визуально данным объектам, включая **тело** другого человека и собственное тело. Преломляя результаты его подхода в обосновании продуктивности диалогического отношения «Я — Другой», получаем ряд положений, дополняющих изложенные взгляды других исследователей.

В отношении к Другому, обладающему телесностью и видимостью,

вступает Я, обладающее видимым и видящим телом. В изначальном «есть», в местоположении «вместе», в пространстве «между» Я и Другой встают на почву чувственно данного и оформленного мира, частью которого является тело каждого из них. Все, что видит Я, воспринимая Другого, принадлежит его телесному «могу», опыту и проектам его действий, его достижениям. Видящее и действующее телесное Я в отношении к Другому создает его образ как переплетение своих **движений** и **видения**. При этом в Я пробуждаются и «ассоциированные тела» **других**, причастных к жизни Я, захваченных им и захватывающих его. В образе Другого представлена живая, действующая телесность Я и множества воспринятых Я людей.

Я видит мир, включающий Другого, и отсчет в этом мире ведется от него самого как нулевой точки или уровня пространственности. Я не осматривает мир извне, с точки зрения внешнего охвата; он видится ему изнутри и целиком его в себя включает. Я-видящий посредством «концентрации» в видимом Другом рождается в нем, возвращается к себе из видимого, становится видимым для себя и вновь направляет взгляд на Другого.

Я, видящее Другого, принадлежит тому, что видит, и в самосознании погружается в видимое, находя там самого себя. Быть видимым Другим — значит получать **новое видение** себя. То ранее невидимое, что было для Я в его активном теле, приобретает возможность наделять «собой» другие видимые тела, отражающие его. Имея черты телесности, заимствованные у многих конкрет-

ных Других, Я может вновь и вновь субъективно превращать свое тело в телесную ткань людей, с которыми разделяет бытие. В мире множества реализующихся отношений «Я — Другой» человек для человека становится живым, творящим **зеркалом**.

Творческий уровень видения Другого достигается в **эстетическом отношении**, когда, появившись в среде видимого благодаря своему телу, принадлежащему этому видимому, Я не присваивает себе Другого как часть среды, не оценивает, а только приближает его к себе взглядом и постигает невидимое. У Я появляется взгляд художника, направленный на «тайный и неуловимо скоротечный генезис» Другого в своем теле. Я обращается к своему видению, которое знает все и не столько произведено им, сколько производится в нем. Это видение может возникать как затопление и проникновение, может проецироваться вовне в изображении, тексте, действии, раскрывающих красоту и впечатляющее влияние на Я «живой плоти» Другого.

Выдающееся живописное произведение, изображающее человека, передает телам бесчисленного множества зрителей силу действующего и видящего тела художника, пробужденную телесной жизнью Другого, запечатленного на картине. Так, говорит Мерло-Понти, улыбка давно умершего монарха, которая производится и продолжает существовать на полотне, пребывает там в виде образа: она здесь, перед нами и в нас, сама как таковая со всем тем, что в ней было наиболее живого, стоит только нам взглянуть на картину.

Продуктивность отношения «Я — Другой», с позиций феноменологии

М. Мерло-Понти, выступает в измерении «встречи», «диалога» телесного действия и видения двух человек. Эта встреча рождает видящего в видимом и производит в видящем динамичный образ видимого, обладающий ранее невидимыми свойствами. Я может знать о силе взаимных превращений телесности и реализовать ее в самопознании и самовыражении, в творении образа Другого для себя, в создании художественных изображений Другого, влияющих на телесную жизнь множества людей.

Полагаем, что ценным вкладом в обоснование продуктивной сущности отношения личности к Другому могут стать те исследования психоаналитического направления, которые акцентируют творческие потенциалы данного отношения. Следует выделить в этом плане работы Д. Винникотта, позволяющие рассматривать продуктивность отношения «Я — Другой» как способ и эффект раннего вхождения ребенка в мир культуры посредством связей с матерью.

Используя категорию «объектные отношения» и выходя за пределы ее традиционного психологического применения, Д. Винникотт (Винникотт, 2002) предложил модель **генеза** отношения «Я — Другой», обосновывающую трансформацию отношения ребенка к матери в отношения к иным значимым другим. Реконструкция этой модели в контексте нашего исследования представляет собой выделение **пространств** становления продуктивного отношения к Другому, а также **стадий** освоения субъектом этих пространств. Подчеркивается переход отношения

от «объектной» формы к субъектной форме взаимной диалогичности Я и Другого в процессах освоения культуры и культурного творчества.

Вопрос о пространствах, в которых осуществляется генез отношения к Другому, — это вопрос о том, где личность находится в своей собственной жизни. Это ее фиксированная внешняя реальность; индивидуальное внутреннее пространство (наследственные факторы, структура личности, интроекция факторов окружения, идентификации с другими, проекции личностных особенностей); пространство на границе внешнего и внутреннего (в детстве это место игры ребенка и освоения им культуры); пространство отношений родителей и других людей к личности в плане ознакомления ее с культурным опытом и пробуждения ее доверия к культуре; пространство «между» личностью и другими людьми, вводящими ее в мир культуры и помогающими ей приобрести автономное Я и творческую продуктивность.

Стадии генеза отношения «Я — Другой», имеющего перспективу продуктивности, выстраиваются в следующий континуум:

- Пробуждение глубинного «субъективного Я» на основе телесного слияния с матерью и ощущения ребенком своего всемогущества.

- Стадия «Я существую», или отделения от матери, осознания себя самостоятельным субъектом.

- Открытие матери в качестве «инога», «объекта», «не-Я», «Другого», с которым существует близость и доверие и который можно создавать.

- Примирение с инаковостью Другого; применение «замещающих»

переходных объектов, связанных и дистанцирующих от матери.

- Динамичное обращение Я с переходными объектами (вещью, словом, действием, жестом): от восприятия к представлению, от сбережения к изменению, от разрушения к восстановлению.

- Игра как способ взаимодействия с переходными объектами, поддержания идентичности с матерью как любящим «зеркалом» игры, сепарация как переход к игре в одиночку.

- Реализация возможности самостоятельной игры Я во внутреннем присутствии матери как значимого Другого.

- Расширение круга объектов, используемых в игре; их внешние и внутренние преобразования, указывающие ребенку путь к творчеству. «Ребенок по отношению к каждому объекту является первооткрывателем. Дайте ребенку такую возможность, и он начнет творить, используя для этого все окружающие его объекты. Если же ребенку не дать такого шанса, то он лишится того пространства, где могла бы быть игра или переживания, связанные с культурой; соответственно, будет потеряна связь с культурным наследием, и творчество этого ребенка не станет достоянием культуры в целом» (Там же, с. 156).

- Встреча играющего Я с культурой как «матерью», как сокровищницей вещей, образов, символов, как источником творческого воображения и преобразования объектов.

- Построение отношений с иными, чем мать, Другими, значимо вовлеченными в жизнь, игру, освоение культурных объектов, в сферу «Я делаю» субъекта.

- Овладение способностью к перекрестным идентификациям с Другим: субъект видит Другого; знает свое бытие в Другом, ставит себя на место Другого, чувствует внутреннее присутствие Другого.

- «Применение» и изменение Другого, себя, объекта деятельности или взросление на основе освоения и приращения культурного опыта.

- Принятие Я культурных вкладов Другого в себя и свой мир отношений и действий.

Каждая из намеченных стадий становления отношения «Я — Другой» не отменяет достижений предыдущих стадий, вбирая их и заключая возможности воссоздания условий их умножения.

Модель Д. Винникотта, глубоко проникающая в связи «бытия ребенка в мире» — «Я» — «Другого» — «объекта» — «игры» — «творчества» — «культуры», включает идею об **опосредующей** роли отношения Я к Другому в развитии отношений к себе и другим объектам, ставящим перед личностью задачи жизненной адаптации и выхода за ее границы. Эта идея в русле психоаналитической традиции находит освещение и в трудах Ж. Лакана (Лакан, 1999; 2009), особенно в проведенной им герменевтике Я при исследовании теории З. Фрейда (Лакан, 2009). Герменевтический подход Лакана открывает новые аспекты в проблеме продуктивности отношения «Я — Другой».

Здесь наиболее интересны акценты на децентрацию Я, которое всегда является в движении жизни «другим для себя», всегда попадает в мир другого человека и «другого Я», всегда находит себя в этом мире и внутрен-

не полагает себя по образу «Другого» и самоотражения в нем. Весь наш опыт, говорит Лакан, лежит в рамках **интерсубъективности**.

Вследствие непрерывных трансформаций Я в «Другого» и «в Другом» происходит размежевание его **планов существования**. Я существует в качестве «реального Я», скрытого от самосознания, открытого для восприятия других людей, включая выражения неосознаваемых личностью свойств, желаний и способностей действий; в качестве «воображаемого Я», или «внутреннего себя», по сути идентичного другим людям и создаваемого другими; в качестве «символического Я», или Я-субъекта, вступающего в пространство реального и воображаемого взаимодействия с другими людьми посредством **речевого дискурса**, оперирующего символами сознания и бессознательного. «Символы» здесь — способы введения личностью своих ощущений, переживаний, мыслей и представлений в регистр абстрактных, созданных культурой форм, где Я получает возможность обрести и выразить индивидуальность.

«Другой» в соотношении с Я выступает не только в роли конкретного «значимого Другого» и роли «сам как Другой», но и в ролях «отца», «общества», «нации», а также «символического мира культуры» и «символов бессознательного». Связи, которые устанавливаются между множественными «планами Я» и множеством Других в случае их взаимодействия, взаимного замещения основных действующих элементов и согласования, начинают проникать в отношения Я к любым **объектам**, участвующим в реализации

его адаптивных функций — преобразования и связывания энергии, повторения, сопротивления поиску удовольствия, ослабления энергии негативных влечений или неизжитых травм. «Чтобы отношение к объекту имело место, необходимо, чтобы налицо уже было мое отношение к “другому”» (Лакан, 2009, с. 136).

Объектами для Я могут быть вещи, другие люди, «Я сам». Иногда сознательные и внесознательные фантазия и воображение субъекта могут отнять у объекта признаки реальности. Происходит символическое означивание его, а затем «потеря» объекта в «символическом Я», в «Другом-всеобщем дискурсе», в «Другом-бессознательном». Получение нового доступа к объекту как реальности возможно на путях **повторения**.

В свойственной Я функции повторения заключена возможность воссоздания реальных встреч с объектом не только в ситуациях адаптации, но и дезадаптации — неудач, фрустраций, незавершенных действий, нерешенных задач. Объект начинает осознаваться как **проблема**, разрешение которой может перевести его из сферы жизненных неудач в сферу **достижений**. Решение может прийти на основе «нового вторжения символического регистра» при творческих прорывах в речевом дискурсе со значимым Другим — во взаимодействии с другим человеком по поводу изменения объекта. Объект посредством Другого открывается заново в своей реальности. Повторение становится не только фактором адаптации, но и фактором воспроизводства событий продуктивности.

Обновление отношения Я к объекту сопровождается отношением к конкретному Другому, реализующимся в форме **речевого диалога**, который в результате «повторения» получает неповторимые нюансы символических значений индивидуальной проблемной ситуации и может быть переведен в план успешных действий с объектом, важных для Я и данного Другого. При этом в отношении Я к объекту вовлекаются многие формы существования Другого, определяя динамику реального, воображаемого и символического планов Я с позитивными эффектами выхода субъекта за границы адаптации. Я в диалоге с конкретным Другим не всегда знает, кто именно говорит с ним: этот Другой, родитель, общество, культура, бессознательное, Я-сам. Творческой задачей развития отношения к Другому является познание личностью своих явных и раскрытие своих неузнанных **собеседников**.

Для понимания продуктивной сущности диалогического отношения к другому человеку особое значение имеют положения Лакана, позволяющие заключить, что Я в данном отношении и одновременно в отношениях к множеству различных Других приобретает новое отношение к объекту, раскрывающему свои неизвестные свойства в контексте речевого диалога с конкретным Другим (в частности, психоаналитиком), благодаря актуализации и интеграции реального, воображаемого и символического Я.

Остановившись на релевантных идеях авторов различных теоретических взглядов на отношение «Я — Другой», объединим ключевые из

них в **концептуальной модели** развития продуктивности данного отношения. Модель разрабатывается как содержательно-операциональная основа рефлексивных техник, которые могут иметь форму интервью, опросника, методики самопознания, самоисследования, нарратива, экспериментальной модели активности Я в диалоге.

Модель развития продуктивности диалогического отношения Я — Другой

По результатам теоретической герменевтики, а также ранее проведенных в наших исследованиях (Старовойтенко 2013а, 2013б, 2013в, 2015) герменевтических реконструкций и моделирования отношений «Я — Другой» (Рикер, 2008; Сартр, 2002; Мамардашвили, 1997), мы эксплицировали условия и формы продуктивности данного отношения, что позволило наметить ряд **критериев** ее достижения. Это многоплановость Я, вовлеченного в отношение; реальное взаимодействие Я и Другого, повышающее телесные возможности каждого; диалогичность отношения; рефлексивность Я при реализации диалогического отношения к Другому; множественность Других, вовлеченных в отношение Я к конкретному другому человеку; ценностный характер отношения Я к Другому; сложная психологическая структура отношения; раскрытие и согласование потенциалов сознания и бессознательного в отношении; творческая активность Я, направленная на Другого, себя, объекты в контексте культуры; знание и конструктивное разрешение противоречий отноше-

ния; позитивные изменения Я и Другого в динамике диалогического отношения; создание и обновление объектов, вовлеченных в отношение; расширение диапазона и повышение качества связей Я со многими другими людьми как эффект диалогического отношения к Другому; полнота субъективного проживания и саморазвитие Я в отношении к Другому — становление «диалогического Я» (Hermans, Kempen, 1993; Hermans, 2001); создание «текстов Я» (исповедей, жизнеописаний, устных нарративов), адресованных Другому и другим; авторские вклады личности в культуру как субъекта отношения «Я — Другой».

Из числа данных критериев мы выделяем в качестве ведущих, во-первых, обоснованную в наших исследованиях (Старовойтенко, 2013а, 2013б, 2013в, 2015, 2016) **диалогичную реализацию** отношения в измерениях Между-Я-и-Другим, Я-в-Другом, Другой-в-Я, Я-в-себе-с-Другим, во-вторых, **рефлексивность Я**, позволяющую устанавливать и удерживать единство связей Я — Между-Я-и-Другим, Я — Я-в-Другом, Я — Другой-в-Я, Я — Я-в-себе-с-Другим, в-третьих, **целостное проживание Я** своего отношения к Другому, всесторонне воссоединяющее Я с собой и умножающее опыт его социальной и культурной диалогичности. Данные критерии продуктивности наряду с остальными учитываются и преломляются в модели как конкретные **Я-позиции** в каждом из измерений диалогического отношения.

Между-Я-и-Другим

Я находится в реальном, опосредованном множеством объектов

взаимодействии с Другим, в познании, близком общении, социальной практике, профессиональной деятельности и творчестве. Я вместе с Другим присутствует во внешнем мире как реальное, фактическое, телесное, а также наращающее витальное, со-ощущающее и со-воспринимающее, со-представляющее и сопереживающее, обменивающееся жестами, взглядами, движениями, действиями и высказываниями с Другим. Я подхватывает телесные знаки и послания Другого, инициирует или разделяет совместную активность. Я регулирует свою деятельность в аспектах ее смысла — собственных возможностей — мотивации — переживаний — целей — планов — операциональных средств — процессов исполнения — результатов — личных достижений. Я делится с Другим избытком собственного видения его, транслирует и творчески выражает принимающий, эстетический взгляд на него. Я принимает и поддерживает субъектные проявления Другого, придает совместным действиям интеллектуальный, этический и эстетический характер, заботится о принятии Другим своих ценностей и способов деятельности. Я активно сопереживает Другому, не растворяясь в его внутренней жизни. Я, благодаря своим способностям, вовлекает Другого в совместное творчество, несущее вклады в объективно существующие сферы жизни. Я вступает в реальные диалоги с Другим, где оба продвигаются в совместном познании и действии. Я, обращаясь к своим глубинным силам, открывает неизвестные возможности для поддержания реального отношения «Я — Другой». Я обращается к

Другому как реальному собеседнику, как «Ты», в высказываниях которого надеется умножить знание о нем и о себе. Я в присутствии Другого переживает подъем сил, вдохновение, интенции к риску и обновлению жизни. Я осознает оппозиции во взаимодействии, устанавливает конструктивные связи между ними, разрешает их противоречия в пользу реально-продуктивного отношения с Другим. В отношении Я с Другим, в диалогах, содействии, взаимопонимании и сопереживании рождается эффект «Мы», усиливающий потенциалы каждого и хорошо согласующийся с конкретными ситуациями со-бытия. Я осознает и оценивает свое реальное взаимодействие с Другим, проявление своих свойств, свои влияния и отклики Другого, свои изменения в пространстве Между-Я-и-Другим. Я видит и учитывает изменения Другого во времени взаимодействия. Я испытывает согласие со своими позициями в отношении «Я – Другой» и причастностью к Мы. Обращаясь к рефлексии, Я познает, как совместное бытие с Другим в реальном мире представлено для других людей в плане эффективности, этического и эстетического «веса», пополнения культурного и социального опыта, развития обоих субъектов и их отношения.

Я-в-Другом

Я осознает активное присутствие Другого в своей жизни, собственную значимость для него, свою данность во внутреннем мире Другого. Я понимает, что собственная реальность подтверждается присутствием в бытии Другого. Я представляет и

понимает свою активность в-Другом, чувствует ее принятие Другим. Я рефлексивно открывает формы своей активности, значимые для Другого, в числе которых могут быть память, восприятие, мышление, воображение, интуиция, переживания, практическая деятельность, творчество. Я, встав на место Другого, познает его образы, мысли, фантазии, связанные с ним. Я рассматривает Другого в качестве своего воображаемого или тайного собеседника, который внутренне обращается к Я как к Ты, говорит ему что-то значимое о нем. Я делает предположения о знании и оценке его качеств Другим, стремится понять ожидания, желания, переживания Другого, адресованные ему. Я представляет свою наружность, телесную силу и динамику во взгляде, видении и оценке Другого. Я оценивает свои возможности в плане того, чтобы «быть» и «действовать» во внутреннем мире Другого. Я делает предположения о себе-известном и себе-неизвестном во внутреннем мире Другого. Я открывает Другого как «зеркало», в котором отражены его телесные, психические и практические потенциалы. Я узнает, что некоторые свойства его индивидуальности известны только Другому как носителю его «тайны». Я осознает, в каких своих ценных свойствах отсутствует в-Другом. Я переживает согласие с характером своего присутствия или со своим отсутствием в-Другом. Я различает значение своего присутствия в-Другом для него и для себя. Я гипотетически или на опыте диалога осознает свои ценностные влияния на Другого. Я знает о принимающем, ценящем, любящем отно-

шении Другого, а также испытывает готовность к поддержанию в Другом внутренней интенции к свободе, автономии в отношении. Я с места Другого всматривается в себя, видимого и знакомого Другим. Я инициирует воображаемые диалоги с собой-в-Другом с позиции «Я-вместо-Другого», обращается к Я как Ты. Я стараюсь понять свою роль во внутренней жизни Другого, делает откровенный самоотчет о смысле и ценности своего бытия для Другого. Я ищет присутствие образа Мы в сознании Другого. Я рефлексивно и деятельно переносит ценные эффекты, возникающие в измерении Я-в-Другом, в измерение Между-Я-и-Другим. Я стремится больше и глубже узнать себя посредством «расширения себя» в-Другом. Я находит себя в-Другом путем знакомства с его изобразительным, литературным, поэтическим, эпистолярным, автобиографическим творчеством. Я обращается к другим людям (к Третьему) для подтверждения и расширения знания о своей представленности в Другом. Я предвидит, в каком образе может жить в-Другом после своего ухода из жизни.

Другой-в-Я

Я свободно, рефлексивно входит в измерение Другой-в-Я. Я испытывает и осознает внутреннее присутствие Другого в форме яркого, телесного представления, воображаемого образа, фантазийной картины, повествования, символа. Я ценит и знание, и незнание о своем «внутреннем Другом». Я переживает притягательность загадки Другого, его высокую значимость, необходимость прояснения для себя сути его бытия. Я внут-

ренне находит в Другом большие возможности развития, которые можно разделить с ним, самому приобрести во взаимодействии с ним или дополнить собственными возможностями. Я открывает Другого в качестве интимного Ты, с которым возможна внутренняя близость. Я отдает Другому свободу существования, наряду с признанием его частью себя. Я ценит Другого как активного субъекта представления, мысли, переживания, высказывания, обращенных к Я во внутреннем общении. Я находится в диалогах с Другим, выступающим для Я внутренним собеседником в ипостасях «воображаемого», «идеального», «тайного», который обладает высокой субъектностью. Я ценит позитивные качества, способности и потенциалы Другого и избирает их ориентирами собственного развития. Я знает то, что Другой смог реализовать, сделать во взаимодействии с ним. Я проживает внутренние встречи с Другим в его ипостасях друга, помощника, учителя, советника, наставника, подсказчика, психотерапевта и т.д. Я создает образ Другого с опорой на взгляды людей, для которых Другой является значимостью. Я чувствует себя свободно в общении, диалогах с «внутренним Другим». Я находит в Другом свое внутреннее «зеркало», где ясно в разных вариантах отражаются его собственные телесные и душевные свойства, действия и поступки. Я во внутреннем общении переживает любовь, дружбу, чувствует восхищение, благодарность к Другому. Я осознает и принимает влияние на себя Другого как внутреннего образца, идеала, побудителя своих жизненных действий и открывателя своих

возможностей. Я испытывает во внутреннем обращении к Другому, в диалогах с ним сомнения и коллизии, которые стремится конструктивно разрешить. Я рассматривает Другого как «фигуру» внутренней идентификации, сравнения, различия с собой. Я знает о несовпадениях и противоречиях между реальным Другим и своим «внутренним Другим». Я внутренне занимает воображаемую позицию «как если бы Я был Другим» и смотрит на себя с этой новой стороны, находя то, что «только Другой может видеть». Я улавливает в себе внутренние интеллектуальные, этические, эстетические эффекты «Мы», объединяющие его с Другим. Я сообщает другим (Третьему) о своем понимании Другого в его ценных свойствах, значимых для многих. Я обращается к своему «внутреннему Другому» как субъекту творческих достижений и вдохновителю творчества. Я стремится быть автором нового образа Другого как героя своего воображения и внутреннего текста. Я создает образ Другого для воплощения в художественном, литературном, эпистолярном творчестве. Я открывает, что его душевный опыт может быть умножен и распространен Другим в бытии многих людей. Я осознает незаместимое присутствие Другого в своем внутреннем мире и знает, что оно не исчезнет с его смертью. Я преломляет становящийся образ Другого-в-Я в пространствах Между-Я-и-Другим и Я-в-Другом, обогащая их.

Я-в-себе-с-Другим

Я рефлексивно осваивает отдельные пространства отношения «Я —

Другой». Я охватывает в рефлексии все пространства данного отношения. Я в ощущениях, образах, символах, понятиях репрезентирует и обобщает в-себе значимые моменты внешнего и внутреннего взаимодействия «Я — Другой». Я открывает в себе способность быть собственным собеседником, быть множественным «другим Я», быть близким Ты-для-себя. Я ведет проблемные, конструктивные диалоги с собой, побуждающие к разнообразной жизни с Другим. Я в контексте внутреннего отношения к Другому выступает в качестве собственного наставника, советника, критика, помощника, психотерапевта. Я познает свои качества и возможности во внешнем и внутреннем отношении к Другому, оценивает перспективы их реализации. Я проживает и осознает состояния самопринятия, самопознания, самопереживания, самооценки, самоосмысления, конструктивных сомнений в себе, критики себя, сфокусированных на внешнем и внутреннем отношении к Другому. Я развивает общее отношение к себе в аспектах телесности, психических потенциалов, практической деятельности и социальной активности, вовлеченных во взаимодействие с Другим. Я проясняет следующие моменты активного отношения к Другому: «Я имею смысл», «Я хочу», «Я могу», «Я имею цель», «Я делаю», «Я достигаю», «Я умножаю смыслы других». Я порождает замыслы самостоятельности, самовыражения, создания себя в отношении к Другому. Я обладает отдаленным смыслом своего отношения к Другому, задающим перспективу отношения. Я проживает удовлетворенность своей жизнью

«с Другим». Я понимает, что многого не знает о себе в своем отношении к Другому, что есть «неизвестное Я», о котором знает или может догадываться Другой. Я понимает и разрешает свои противоречия, возникающие между Я-сам, Я-в-Другом и Я-с-внутренним Другим. Я осознает идентичность, общность, совпадение с Другим, испытывает чувство Я-как-Другой. Я знает, что становится более аутентичным себе, испытывает повышение телесной активности в присутствии и взаимодействии с Другим. Я переживает повышение самооценки, отражая отношение Другого. Я постигает собственную свободу и индивидуальность в принимающих, ценящих откликах Другого. Я проживает впечатление, что становится «лучше и больше самого себя» в причастности к жизни Другого и диалоге с ним. Я обретает новое, более сильное и интегрированное «другое Я» во взаимодействии с Другим. Я принимает свою зависимость от Другого как результат его помогающего, поддерживающего участия в своей жизни. Я находит себя в отдаче, развитии, поддержке Другого. Я знает «возможное Я», представляет «идеальное Я», создает «проект Я», предвидит свою перспективу в будущем отношении к Другому. Я понимает, что может «прийти к себе», «достичь себя», «встать над собой», «выйти за пределы себя» посредством Другого. Я заботится о познании и принятии себя посредством множества внешних оценок его отношения к Другому. Я улавливает позитивные изменения себя, происходящие в динамике отношения к Другому, становится «другим» по отношению к

себе. Я открывает свои новые возможности для непосредственного взаимодействия с Другим в измерении «между». Я обращается к другим людям (Третьему), чтобы утвердиться или усомниться в образе себя, созданном в контексте отношения к Другому. Я открывает себя по-новому во множественном социальном Мы, благодаря развитию отношения к Другому. Я может выдерживать одиночество, посвящая его реализации и наращиванию своих возможностей. Я идет на уединение ради самопознания и творчества, чтобы на новом уровне вернуться к Другому. Я создает рефлексивный текст, посвященный истории себя в отношениях с Другим, творит себя в культурной перспективе.

Покажем далее, как активная рефлексия, осуществляемая в различных измерениях, может феноменологически реализовать и выражать продуктивно-диалогичное отношение «Я – Другой». Приведем примеры из герменевтики «Сонетов» В. Шекспира.

Я вовлечен в достойную жизнь Другого: «Я приобщен к твоей счастливой доле... коль твои блага вижу наяву». **Я открывает многих, видя Другого:** «Их образы в твоём лице нося, ты с ними мне отныне все и вся». **Я видит себя во внешности Другого:** «Вот мой сын, в нём старости моей прощенье... И снова лик мой миру зацветет». **Я стремится открыть нового себя в Другом:** «О если бы в твоих глазах я мог, любовью согретый, обновиться!» **Я внутренне живет Другим и его красотой:** «Ведь блеск твоей небесной красоты лишь одеянье сердца моего». **Я создает Другого в-себе:** «Мой взор, как живописец, закрепил твои черты в сокровищнице чувства». **Я творит, благодаря**

Другому: «Благовари себя, коль что-нибудь я написал достойное внимания». **Я воплощает Другого в своих произведениях:** «Пока есть в людях чувства и мечты, живет мой стих, а вместе с ним и ты». **Я навек создает Другого:** «В моих стихах твой памятник прочней, чем пышные надгробия царей».

В движении к продуктивной диалогичности отношения к Другому Я может осваивать различные измерения с разной степенью активности и рефлексивности. На разных этапах возможны: отсутствие тех или иных измерений отношения к Другому или выраженность их всех, непроходимость границ между некоторыми измерениями (задержки «тока жизни» в каких-то из них) или легкость переходов Я из одного измерения в другое, противоречия разных измерений отношения «Я – Другой» или их согласованность и уравновешенность, аккумуляция напряжения в каких-то из них или свободная активность и появление новых возможностей во всех измерениях отношения, неререфлексивность Я в определенных измерениях или активная рефлексия Я в каждом из них, устоявшиеся способы Я-реализации измерений отношения к Другому или творчески обновляющиеся способы их освоения.

Рефлексивность Я как условие и эффект продуктивного отношения «Я – Другой» характеризуется богатством операционального состава и архитектоники рефлексии; активностью самопознания во всех измерениях отношения; множе-

ственностью и гибкостью Я-позиций в каждом измерении; содержательностью и структурированностью знания о себе в соотношении с Другим, полученного в разных измерениях; проблематизацией себя, поиском Я-неизвестного в различных измерениях отношения; ценностной направленностью рефлексии в отношении; самополаганием в аспектах причастности к активной и продуктивной социальной жизни посредством Другого («Всего человека в себе и другом не найти»); интеграцией усилиями Я эффектов самопознания во всех измерениях диалогического отношения к Другому.

В перспективе персонологического перевода содержания рассмотренной модели в **методические приемы** индивидуальной рефлексии (Петровский, Старовойтенко, 2012; Старовойтенко, 2015) возможно представление намеченных Я-позиций в форме вопросов личности к себе или в форме рефлексивных высказываний, которые личность может соотнести с собой, или в форме заданных тем рассказов личности о себе, или в форме возможных проблем самоисследования, к которым личность может отнести как своим, включаясь в поиск их решения. Кроме того, приведенная модель может служить «матрицей» для интерпретации личностных нарративов, посвященных отношению «Я – Другой», с целью психологической оценки и проблематизации его диалогичности и продуктивности¹.

¹ В сравнении с известными моделями анализа диалогичных Я-нарративов, в частности, разработанной Г. Хермансом (Hermans, Hermans-Jansen, 1995), представленная модель предполагает введение параметров активности и эффективности Я в различных измерениях отношения к Другому.

Литература

- Бахтин, М. М. (1986). *Эстетика словесного творчества*. М.: Искусство.
- Бубер, М. (1993). *Я и Ты*. М.: Высшая школа.
- Бубер, М. (1995). *Два образа веры*. М.: Республика.
- Винникотт, Д. (2002). *Игра и реальность*. М.: Институт общегуманитарных исследований.
- Лакан, Ж. (1999). *Стадия зеркала и ее роль в формировании функции Я*. М.: Логос.
- Лакан, Ж. (2009). *«Я» в теории Фрейда и технике психоанализа*. М.: Гнозис.
- Левинас, Э. (1998). *Время и Другой*. СПб.: Высшая религиозно-философская школа.
- Мамардашвили, М. К. (1997). *Психологическая топология пути*. СПб.: РХГИ.
- Мерло-Понти, М. (1992). *Око и Дух*. М.: Искусство.
- Мерло-Понти, М. (1999). *Феноменология восприятия*. СПб.: Ювента.
- Петровский, В. А. (2013). *«Я» в персонологической перспективе*. М.: Издательский дом НИУ ВШЭ.
- Петровский, В. А., Старовойтенко, Е. Б. (2012). Наука личности: четыре проекта общей персонологии. *Психология. Журнал Высшей школы экономики*, 9(1), 21–39.
- Рикер, П. (2008). *Я-сам как другой*. М.: Изд-во гуманитарной литературы.
- Рубинштейн, С. Л. (1973). *Проблемы общей психологии*. М.: Просвещение.
- Сартр, Ж.-П. (2002). *Бытие и ничто. Опыт феноменологической онтологии*. М.: ТЕРРА – Книжный клуб: Республика.
- Старовойтенко, Е. Б. (2013а). Возможности Я в диалоге с Другим. *Мир психологии*, 4, 189–204.
- Старовойтенко, Е. Б. (2013б). Возможности Я в отношении к Другому: герменевтика и рефлексия. *Психология. Журнал Высшей школы экономики*, 10(4), 121–143.
- Старовойтенко, Е. Б. (2013в). Достижение себя в отношении к Другому. *Мир психологии*, 2, 71–85.
- Старовойтенко, Е. Б. (2015). *Персонология: жизнь личности в культуре*. М.: Академический проект.
- Старовойтенко, Е. Б. (2016). Генез Я в отношении к Другому. В кн. М. И. Воловикова, А. Л. Журавлев, Н. Е. Харламенкова (ред.), *Психологические исследования личности: история, современное состояние, перспективы* (с. 117–135). М.: Изд-во «Институт психологии РАН».
- Тиллих, П. (1998). *Систематическое богословие*. СПб.: Алетейя.
- Тиллих, П. (2011). *Мужество быть*. М.: Модерн.
- Шекспир, У. (2010). *Сонеты*. М.: ОЛМА Медиа Групп.

Ссылки на зарубежные источники см. в разделе *References* после англоязычного блока.



Старовойтенко Елена Борисовна — заведующая кафедрой психологии личности, департамент психологии, факультет социальных наук, Национальный исследовательский университет «Высшая школа экономики», доктор психологических наук, профессор.
Сфера научных интересов: методология психологии, теоретическая психология личности, персонология, психология жизненных отношений личности, культурная психология личности, психология познания, психология рефлексии.
Контакты: heletstaOS@yandex.ru

Productivity of the Dialogical Relationships I – Other

E.B. Starovoytenko

^a National Research University Higher School of Economics, 20 Myasnitskaya Str., Moscow, 101000, Russian Federation

Abstract

The article presents the results of the application of the hermeneutical, reconstruction and modelling methods in studying the issue of the multi-aspect productivity of the relationships of the personality with the Other. Based on the hermeneutical analysis and synthesis of the relevant ideas by Sergey Rubinshtein, Mikhail Bakhtin, Martin Buber, Paul Tillich, Maurice Merleau-Ponty, Donald Winnicott, Jacques Lacan, for the first time the following criteria of productivity of the relationships I – the Other in connection with its dialogicality are explicated: multitude of aspects of I involved into the relationships; real interaction of I and the Other, enhancing bodily capabilities of each; dialogicality of the relationships; providing for interaction «in between»; activity of I in the Other; turning of I to self; reflexivity of I in realization of dialogical relation to the Other; multitude of others involved in relationships of I with a specific person; value based nature of the relationships of I with the Other; complex psychological nature of the relationship; revelation and coordination of the potentials of consciousness and unconsciousness in the relationship; creative activity of I aimed at the Other, self and objects in cultural context; knowledge and productive arrangement of the relationship controversies; positive changes of I and the Other in the dynamics of dialogical relationship; creation and renewal of objects involved into the relationship; expansion of spectrum and improvement of quality of links of I with numerous persons as the effect of dialogical relationship with the Other; fullness of subjective living and self-development of I in relation to the Other or establishment of the “dialogical Self”; creation of I-texts addressed to the Other and others (confessions, autobiographies, narrations etc.); authorial contributions of personality to culture as those of a subject of relationship with the Other. Based on the singled out criteria there has been developed a theoretical model of productive relationship I – the -Other which unites dialogical I-positions of personality in dimensions Between-I – and – the Other, I – in – the Other, the Other – in – I, I – in – self – with – the Other. The model constitutes substantial and operational basis to create new reflexive techniques which can take the form of an interview, questionnaire, self-cognition method etc. The novelty of the author’s approach is in the discovery and detailed justification of the connection between productivity and dialogicality of the relationship I and the Other, which is not sufficiently studied in classical psychological and philosophical texts, modern studies, applied works from such points of view as genesis, multiple approaches, constructive effects.

Keywords: Self, Other, relation, dialog, creativity, productivity, other, culture, hermeneutics, model, reflection.

- Bakhtin, M. M. (1986). *Estetika slovesnogo tvorchestva* [The aesthetics of verbal creativity]. Moscow: Iskusstvo.
- Buber, M. (1993). *Ya i Ty* [I and Thou]. Moscow: Vysshaya shkola. (Transl. of: Buber, M. (1971). *I and Thou*. New York: Scribner's).
- Buber, M. (1995). *Dva obraza very* [Two ways of belief]. Moscow: Respublika. (Transl. of: Buber, M. (1950). *Zwei Glaubensweisen* [Two ways of belief]. Zürich: Manesse Verlag. (in German)).
- Caughey, J. L. (1984). *Imaginary social worlds: A cultural approach*. Lincoln, NE: University of Nebraska Press.
- Hermans, H. J. M. (2001). The dialogical Self: Toward a theory of personal and cultural positioning. *Culture and Psychology*, 7(3), 243–281.
- Hermans, H. J. M., & Hermans-Jansen, E. (1995). *Self-narratives: The construction of meaning in psychotherapy*. New York: Guilford Press.
- Hermans, H. J. M., & Kempen, H. J. G. (1993). *The dialogical Self: Meaning as movement*. San Diego, CA: Academic Press.
- Lacan, J. (1999). *Stadiya zerkala i ee rol' v formirovanii funktsii Ya* [The mirror stage and its role in forming of the function of I]. Moscow: Logos. (Transl. of: Lacan, J. (1977). *The mirror stage as formative of the function of the I*. London: Tavistock).
- Lacan, J. (2009). *“Ya” v teorii Freida i tekhnike psikoanaliza* [The Ego in the Freud's theory and in the technique of psychoanalysis]. Moscow: Gnozis. (Transl. of: Lacan, J. (1988). *The Seminar of Jacques Lacan: Book II. The Ego in Freud's theory and in the technique of psychoanalysis*. New York: Norton).
- Levinas, E. (1998). *Vremya i Drugoi* [Time and the Other]. Saint Petersburg: Vysshaya religioznofilosofskaya shkola. (Transl. of: Levinas, E. (1987). *Time and the Other*. Pittsburgh, PA: Duquesne University Press).
- Mamardashvili, M. K. (1997). *Psikhologicheskaya topologiya puti* [The psychological topology of the road]. Saint Petersburg: RHGI.
- McAdams, D. P. (1985). *Power, intimacy, and the life story: Personological inquiries into identity*. Chicago: Dorsey Press.
- Merleau-Ponty, M. (1992). *Oko i Dukh* [Eye and the spirit]. Moscow: Iskusstvo. (Transl. of: Merleau-Ponty, M. (1966). *Sens et non-sens* [Sense and non-sense]. Paris: Nagel. (in French)).
- Merleau-Ponty, M. (1999). *Fenomenologiya vospriyatiya* [The phenomenology of perception]. Saint Petersburg: Yuventa. (Transl. of: Merleau-Ponty, M. (1945). *Phénoménologie de la perception* [The phenomenology of perception]. Paris: Gallimard. (in French)).
- Petrovsky, V. A. (2013). *“Ya” v personologicheskoi perspektive* [Self in the personological perspective]. Moscow: HSE Publishing House.
- Petrovsky, V. A., & Starovoytenko, E. B. (2012). The science of personality: Four projects of general personology. *Psychology. Journal of Higher School of Economics*, 9(1), 21–39. (in Russian)
- Ricœur, P. (2008). *Ya-sam kak drugoi* [Oneself as Another]. Moscow: Izdatel'stvo gumanitarnoi literatury. (Transl. of: Ricœur, P. (1990). *Soi-même comme un autre* [Oneself as Another]. Paris: Seuil. (in French)).
- Rubinshtein, S. L. (1973). *Problemy obshchei psikhologii* [The issues of general psychology]. Moscow: Prosveshchenie.
- Sartre, J.-P. (2002). *Bytie i nichto. Opyt fenomenologicheskoi ontologii* [Being and nothingness. An essay on phenomenological ontology]. Moscow: TERRA – Knizhnyi klub: Respublika. (Transl. of: Sartre, J.-P. (1976). *Being and nothingness. An essay on phenomenological ontology*. New York: A Philosophical Library)

- Shakespeare, W. (1996). *The Sonnets*. Cambridge, UK: Cambridge University Press.
- Starovoytenko, E. B. (2013b). Capacities of the I in relationship with the Other: Hermeneutics and reflection. *Psychology. Journal of Higher School of Economics*, 10(4), 121–143. (in Russian)
- Starovoytenko, E. B. (2013c). A model of “Achieving Oneself” in relationship to the Other. *Mir Psikhologii*, 2, 71–85. (in Russian)
- Starovoytenko, E. B. (2015). *Personologiya: zhizn' lichnosti v kul'ture* [Personology: the life of an individual in culture]. Moscow: Akademicheskii Proekt.
- Starovoytenko, E. B. (2013a). Possibilities for the I in a dialogue with the Other. *Mir Psikhologii*, 4, 189–204. (in Russian)
- Starovoytenko, E. B. (2016). *Genез Ya v otnoshenii k Drugomu* [Genesis of I in relation to the Other]. In M. I. Volovikova, A. L. Zhuravlev, & N. E. Kharlamenkova (Eds.), *Psikhologicheskie issledovaniya lichnosti: istoriya, sovremennoe sostoyanie, perspektivy* [Psychological studies of personality: History, current status, perspectives] (pp. 117–135). Moscow: Institute of Psychology of Russian Academy of Sciences.
- Tillich, P. (1998). *Sistematischeskoe bogoslovie* [Systematic theology]. Saint Petersburg: Aleteiya. (Transl. of: Tillich, P. (1955/58/66). *Systematische Theologie* [Systematic theology] (3 Bände). Stuttgart: Evangelisches Verlagswerk. (in German)).
- Tillich, P. (2011). *Muzhestvo byt'* [The courage to be]. Moscow: Modern. (Transl. of: Tillich, P. (1952). *The courage to be*. New Haven, CT/London, UK: Yale University Press).
- Winnicott, D. (2002). *Igra i real'nost'* [Playing and reality]. Moscow: Institut obshchegumanitarnykh issledovaniy. (Transl. of: Winnicott, D. (1989). *Playing and reality*. London: Tavistock).

Elena B. Starovoytenko — professor, head of the Department of Personality Psychology, School of Psychology, Faculty of Social Sciences, National Research University Higher School of Economics, D.Sc.

Research area: methodology of psychology, theoretical psychology of personality, personology, psychology of life relationships of personality, cultural personality psychology, psychology of cognition, psychology of reflection.

E-mail: helestaOS@yandex.ru

СОСТОЯТЕЛЬНОСТЬ КАК ПСИХОЛОГИЧЕСКИЙ КОНСТРУКТ: ОПЫТ ПСИХОМЕТРИЧЕСКОЙ ВАЛИДИЗАЦИИ

Д.А. ЛЕОНТЬЕВ^а, Л.С. КИФАК^б, О.В. МИТИНА^б,
В.А. ПЕТРОВСКИЙ^а, Ж.С. ТИХОБРАЗОВА^б

^а *Национальный исследовательский университет «Высшая школа экономики», 101000, Россия, Москва, ул. Мясницкая, д. 20*

^б *МГУ имени М.В. Ломоносова, 119991, Россия, Москва, Ленинские горы, д. 1*

Резюме

Цель данного исследования — психометрическая апробация показателей методики «Психологическая состоятельность личности» (ПСЛ) В.А. Петровского, построенной на основе авторской метаимпликативной модели экзистенциального выбора с использованием формул булевой алгебры (Петровский, 2013). Исследование было проведено на двух выборках: студентах 1-го курса факультета психологии (N = 88) и девушках — профессиональных моделях (N = 57), близких по социально-демографическим характеристикам, но радикально различающихся по образу жизни и вытекающим из него требованиям к саморегуляции личности. Помимо методики «Психологическая состоятельность личности» использовались также традиционные психометрические методики личностного потенциала: Шкала удовлетворенности жизнью Э. Динера, Общий опросник самооэффективности Р. Шварцера и др. Обработка результатов включала в себя сравнение шести показателей методики для двух разных типов задач, задаваемых инструкцией, а также для двух выборок; дисперсионный анализ влияния этих двух переменных на показатели ПСЛ и корреляционный анализ связей показателей методики ПСЛ с показателями двух дополнительных методик. Установлено, что в выборке моделей ни один из показателей ПСЛ не различается значимо для двух типов задач, в то время как в выборке студентов значимые (в большинстве случаев высокосignificant) различия обнаруживаются для всех показателей, кроме доступности задачи. У студентов корреляции всех показателей ПСЛ с удовлетворенности жизнью значимо не различаются для двух типов задач. Интенция и волюнтаризм у них связаны с удовлетворенностью жизнью положительно, здравомыслие и самоконтроль — отрицательно, а доступность и установка — незначимо. У моделей значимых корреляций существенно меньше; исключение — значимая положительная корреляция со здравомыслием и отрицательная с волюнтаризмом для «задачи по вкусу». Полученные данные позволяют говорить об эвристичности феноменологической модели состоятельности и о конструктивной валидности методики ПСЛ.

Ключевые слова: саморегуляция, психологическая состоятельность, метаимпликативная модель, удовлетворенность жизнью, самооэффективность.

На данный момент понятия регуляции и саморегуляции все чаще обсуждаются в мировой психологической литературе. Можно говорить о ключевой роли этих процессов для всего психологического знания. Понятия регуляции и саморегуляции характеризуют динамику поведения сложных целенаправленных систем управления параметрами системы в соответствии с внутренними критериями и актуальным состоянием внешней среды. В основе этого управления лежит регулярно поступающая в реальном времени информация о текущих параметрах самой системы и об окружающей среде, с которой эта система взаимодействует. Понятие регуляции объединяет две тесно взаимосвязанные стороны одного процесса: это поддержание стабильности, самосохранение системы и ее адаптация к внешним условиям.

Общепринято выделение пяти основных элементов любого контура регуляции: сам процесс, критерии, в соответствии с которыми оценивается его ход, механизм обратной связи, который обеспечивает систему информацией об актуальном состоянии процесса, механизм сличения текущего состояния с критериями и управляющее воздействие на процесс с целью восстановить соответствие критерию (подробнее см.: Леонтьев, 2006, 2011). О саморегуляции мы говорим тогда, когда система регулирует сама себя, реагируя на отклонения процесса от заданных параметров. Если же источник управляющего воздействия находится вне самого процесса, речь идет о регуляции.

Обзор многочисленных исследований саморегуляции в современной

психологии не входит в задачи данной работы (см., в частности: Carver, Sheier, 1998; Леонтьев, 2011; Моросанова, 2012; и др.). Данное исследование направлено на проверку следствий, вытекающих из одной конкретной модели, а именно из модели В.А. Петровского (2010, 2013).

Феноменологическая модель саморегуляции В.А. Петровского и конструктор психологической состоятельности

В рассматриваемой концепции состоятельность определяется как средоточие возможностей, побуждающих активность. Состоятельность объединяет два аспекта: достижения человека и стремление воспользоваться ими; с одной стороны — результаты действия, с другой — импульсы к его продолжению.

Автор модели предложил под этим углом зрения интерпретацию модели выбора риска Дж. Аткинсона, эффекта «настойчивого поведения» Н. Физера, гипотетических феноменов рефлексивной возгонки влечения и оптимума в соотношении доверия и контроля («доверяй, но проверяй»), взлетов и падений в переживаниях влюбленных и др. (Петровский, 2013). Анализируя известную модель выбора риска Дж. Аткинсона (Atkinson, 1957), В.А. Петровский показал, что предложенная модель совершенной саморегуляции дает более точный прогноз выборов уровня трудности задач и имеет более простое строение, чем модель Аткинсона.

На основе этой модели ее автором была разработана методика «Психо-

логическая состоятельность личности».

Предполагается, что ощутить свою состоятельность человеку позволяет участие в решении задач различного рода. В настоящем исследовании использовались задачи двух типов: «Задача дня» и «Задача по вкусу». Задачи дня относятся к категории повседневных задач; говорят, что такие задачи ставит перед человеком «сама жизнь»; чтобы взяться за решение этих задач, от человека требуется согласие. Задачи по вкусу — ставит перед собой человек сам; они полностью отвечают его склонностям и интересам.

В методику включены два опросника, соответствующие двум названным типам задач. Содержание вопросов в «Задаче дня» и «Задаче по вкусу» идентично, различие заключается лишь в инструкции, предлагаемой человеку перед заполнением. Подчеркивается, что в одном случае речь идет о задаче, выбранной и поставленной самостоятельно (задача по вкусу), а в другом — об одной из задач, которые могут возникать перед человеком в силу внешних причин (задача дня) (см. Приложение).

В начале опросника поставлен общий вопрос: «Как часто при решении такой задачи вы...», а далее следует восемь утверждений, касающихся частоты переживаний и мыслей, сопутствующих решению такой задачи; ответ испытуемого — это метка на графической шкале «редко — часто». При обработке ответов метка, поставленная в начало шкалы (крайнюю левую точку), соответствует значению 0%, а в конец шкалы (крайнюю правую точку) — значе-

нию 100% (промежуточные значения вычисляются в процентах как результаты деления длины отрезка от начала шкалы до метки на общую длину шкалы).

Утверждения составлены таким образом, что в них зашифрованы 3 элемента состоятельности: «интенция» (x), «доступность задачи» (y) и «иррациональные ожидания» («вера в чудо») (s). Возможные проявления каждого из элементов — наличие или отсутствие. Каждый из элементов представлен позитивным (наличие) или негативным (отсутствие) полюсом; наличие или отсутствие маркируется соответственно через приписываемые значения 1 и 0.

О разных аспектах состоятельности дают представление восемь регуляторных состояний, отображенных в таблице 1 (названия регуляторных состояний несколько изменены по сравнению с более ранними: Петровский, 2013). В таблице для каждого регуляторного состояния указана выраженность каждого элемента состоятельности, которая задается дискретно, посредством бинарной переменной, принимающей значения {0, 1}.

Предполагается, что уровень проявлений этих элементов в продвижении к успеху определяется частотой их присутствия в сознании. Иными словами, речь могла бы идти о выраженности присутствия в сознании склонности действовать, прогнозировать доступность задачи, надеяться на успех. Эмпирически этому соответствует то, насколько часто, в представлении субъекта, он действует, подчиняясь мотиву (x), ощущает доступность желаемого (y), верит за пределами рационального расчета (s).

Таблица 1

Вопросы методики, соответствующие им регуляторные состояния и выраженность трех основных элементов состоятельности

№	x	y	s	Регуляторное состояние	Формулировка вопроса методики
f1	0	0	0	«в тупике»	7. Вам не хочется ничего делать, нет никаких идей, не испытываете ничего, кроме ощущения полной бесперспективности?
f2	0	0	1	«авось»	6. Отказываетесь решать задачу по-старому, «отстраиваетесь» от ситуации, внутренне подготавливаете к новому решению («переключаетесь»)?
f3	0	1	0	«ответ в конце задачника»	4. Думаете: вот бы пришел кто-нибудь и сказал, что делать дальше (да только, увы, не будет этого)?
f4	0	1	1	«сама пойдет»	2. Считаете нужным дожидаться «того самого» счастливого случая, когда ситуация сама подскажет, как быть и что делать (полагаетесь на удачное стечение обстоятельств, как бы наталкивающее на открытие)?
f5	1	0	0	«вопреки»	3. Исходите из необходимости «отмести» версии, кажущиеся вам сомнительными?
f6	1	0	1	«ищите и обряцете»	1. Перепроверяете себя, пытаетесь удостовериться в правильности своих догадок и предположений (как бы «испытывая их на прочность»)?
f7	1	1	0	«забудь сомнения»	8. Думаете: «Надо попробовать!», хотя и чувствуете, что это совершенно напрасно?
f8	1	1	1	«вперед к победе»	5. Верите в то, что не совершите ошибки, действуя так, а не как-то иначе?

Примечание. № – № регуляторного состояния, x – «интенция» («буду»), y – «доступность» («посильно»), s – «иррациональные ожидания» («верю»).

В результате «интенция» (x) определяется тем, насколько часто испытуемый, по его мнению, склонен предпринимать активные действия, в которых присутствует элемент x (см. таблицу 1), ведущие к решению, чему соответствуют частота состояний «вопреки», «ищите и обряцете», «забудь сомнения», «вперед к победе». При подсчете суммируются субъективные частоты регуляторных

состояний, в которых $x = 1$: $f_5(1,0,0)$, $f_6(1,0,1)$, $f_7(1,1,0)$, $f_8(1,1,1)$. Эти состояния соответствуют вопросам 1, 3, 5, 8 методики. Далее определяется доля субъективной встречаемости позитивного полюса мотива действия из расчета: $x = (f_5 + f_6 + f_7 + f_8) / \sum_1^8 f_i$, где $\sum_1^8 f_i$ – сумма частот проявления всех состояний вообще.

О «доступности задачи» (y) мы судим по тому, насколько часто у

испытуемых возникает ощущение, мысль, что «решение идет в руки» «ответ в конце задачника», «сама пойдет», «забудь сомнения», «вперед к победе» (чем чаще такая мысль возникает, тем субъективно доступнее решение, податливее задача), Так же, как и в случае оценки x , подсчитывается средняя доля субъективной встречаемости переживания доступности задачи: $y = (f_3 + f_4 + f_7 + f_8) / \sum_i f_i$. Эти состояния соответствуют вопросам 2, 4, 5, 8 методики.

«Иррациональные ожидания» (s) (ничем не подтвержденная вера в то, что удастся найти решение) характеризуются частотой переживания таких состояний, как «авось», «сама пойдет», «ищите и обряцете», «вперед, к победе». Соответственно $s = (f_6 + f_4 + f_8 + f_2) / \sum_i f_i$. Эти состояния соответствуют вопросам 1, 2, 5, 6 методики.

Таким образом, три основных показателя определяются феноменологическим «весом» соответствующих переживаний по отношению ко всем актуальным переживаниям. Все они лежат в диапазоне от 0 до 1 (включая 0 — полное отсутствие выраженности данного элемента, 1 — полное присутствие выраженности данного элемента).

На основе этих трех основных показателей вычисляются производ-

ные показатели. Для вычислений используются формулы булевой алгебры. Так, например, на основании показателей a и b вычисляется формула $a \supset b$. В булевой алгебре, где все переменные могут принимать значения 0 и 1, эта операция называется материальной импликацией, и определяется она так, как представлено в таблице 2.

Таким образом, значение формулы на бинарных переменных будет равно нулю тогда и только тогда, когда интенция высокая (равна 1), а податливость низкая (равна 0). Это соответствует ситуации «хочу, но не могу». Во всех остальных случаях значение функции равно 1.

Мы предполагаем, что эта связка, выраженная в данном случае переменной F , обозначает установку как проявление «полевого» (К. Левин) управления действием без прямого участия сознания (Д.Н. Узнадзе), что выражается переживаниями «надо», «необходимо», «тянет». Человек при этом действует как бы на автопилоте.

Поскольку в булевой алгебре верно следующее равенство:

$$F = x \supset y = 1 - x + xy \quad (1)$$

(читатель может проверить это самостоятельно), то мы можем расширить

Таблица 2

Значение операции импликации для дихотомических переменных

a	b	$a \supset b$
1	1	1
1	0	0
0	1	1
0	0	1

эту формулу на область значений $\{x, y\} \in [0, 1]$. Из этого следует, что с повышением доступности задачи усиливается установочная регуляция деятельности; при низкой интенции деятельность протекает без осознанной цели независимо от доступности задачи.

Если переписать формулу (1) в виде:

$$F = 1 - x(1 - y), \quad (2)$$

то видим, что при высоком значении x (осознанное «хочу») снижается значение F (ощущение «надо»). При этом чем доступнее задача y , тем дольше сохраняет свои высокие значения F .

Для элемента s – иррационального ожидания введем антонимичный ему элемент $z = 1 - s$.

Подобно остальным элементам, z лежит в диапазоне $[0, 1]$. Чем больше s – иррациональных ожиданий, тем меньше z . Вполне логично это переживание назвать здравомыслием.

Свяжем теперь импликацией установку и здравомыслие, введя показатель внутренней цензуры (самоконтроля) U :

$$U = F \supset z \quad (3)$$

Исходя из правил, представленных в таблице 2, установка, полностью основанная на иррациональных ожиданиях (в отсутствие здравомыслия), предполагает полное

отсутствие самоконтроля ($U = 0$), а во всех остальных случаях U равна 1, т.е. высокий показатель здравомыслия в любом случае обеспечивает высокое значение U , а при низком F самоконтроль будет высоким ($U = 1$) даже при низком здравомыслии.

Если теперь подставить в формулу (3) значения для F и преобразовать ее аналогично формуле (1), то получим:

$$U = (x \supset y) \supset z = z + (1 - z)(1 - y)x^t \quad (4)$$

С ростом интенции растет U , т.е. самоконтроль, задачей которого является сдерживание своих желаний. При этом скорость роста этого контроля уменьшается по мере увеличения доступности, с одной стороны, и здравомыслия – с другой. Эти два компонента вполне могут «компенсировать» необходимость самоконтроля.

Перепишем теперь формулу (4) следующим образом:

$$U = z + x - zx - yx(1 - z) \quad (5)$$

Ее можно интерпретировать так: с ростом доступности необходимость во внутренней цензуре уменьшается, при этом чем больше интенция и меньше здравомыслие, тем быстрее это уменьшение. Чем больше здравомыслия, тем больше самоцензуры.

Еще один компонент переживания $\Delta = x - U$.

¹ Читателям, знакомым с рефлексивной теорией В.А. Лефевра (Лефевр, 1996, 2004), очевидна связь этого выражения с формулой «готовности субъекта к биполярному выбору»; преемственность и своеобразие модели состоятельности анализируется в книге В.А. Петровского «Я» в персонологической перспективе» (Петровский, 2013).

Формула отражает меру «подавления» желаний внутренним цензором. Чем меньше выраженность этого цензора (самоконтроля), тем больше значение Δ . Логично назвать этот показатель *волюнтаризмом*. Он лежит в диапазоне $[-1, 1]$. Если $x < U$, то $\Delta < 0$ – т.е. самоконтроль, подавляя желания, способствует снижению волюнтаризма. Минимальное значение $\Delta = -1$ реализуется при $x = 0$ и $U = 1$ (что возможно только при $z = 1$: желаний нет, одно здравомыслие).

Феноменологическая модель предполагает, что все указанные показатели методики (три основных и три производных) действительно отражают определенные эффекты саморегуляции деятельности. Как следует из изложенного выше, логические следствия из исходных положений и вводных условий модели хорошо согласуются как со здравым смыслом, так и с психологическими знаниями. Однако этого недостаточно для верификации модели, поэтому с целью валидации модели психологической состоятельности личности и феноменологической методики ее диагностики нами было проведено описываемое далее эмпирическое исследование.

Поскольку сама модель основана на чисто теоретических соображениях, мы поставили в настоящем исследовании задачу ее конструктивной валидации на основе сопоставления переживаний, возникающих в двух видах задач и у двух категорий респондентов. «Задача по вкусу» – это задача, выбираемая самим респондентом в соответствии с его интенцией, индивидуальными особенностями и личными предпочтениями; «Задача дня» – это задача,

которую социально-нормативный образ жизни (А.Г. Асмолов) вынуждает респондента постоянно выполнять вне зависимости от его интенции, индивидуальных особенностей и личных предпочтений. Две выборки участниц исследования составили студентки 1-го курса МГУ, образ жизни которых не предполагает особенного давления обстоятельств, напряженной целенаправленности и конкурентности, и близких к ним по возрасту и образовательному уровню девушек – профессиональных моделей, образ жизни которых предполагает повышенные требования к саморегуляции, высокую конкурентность и сильную зависимость от внешних постоянно меняющихся условий.

В частности, в числе следствий из модели, которые выступают эмпирически проверяемыми в нашем исследовании гипотезами, выступают следующие.

1. В выборке студенток показатели состоятельности для двух типов задач будут больше различаться, чем в выборке моделей, поскольку для них более ощутим разрыв между выбираемыми и навязываемыми занятиями.

2. У студенток при решении задачи по вкусу показатели интенции и волюнтаризма должны быть выше, а показатели здравомыслия и самоконтроля ниже, чем у девушек-моделей.

3. Показатели состоятельности, за исключением доступности, будут связаны с удовлетворенностью жизнью и с общей самоэффективностью. Эти связи будут более выражены у студенток по сравнению с моделями и в «задаче по вкусу» по сравнению с «задачей дня».

Методики и организация исследования

Участниками исследования выступили 88 студенток 1-го курса факультета психологии МГУ имени М.В. Ломоносова и 57 профессионально работающих девушек-моделей со стажем профессиональной деятельности не менее двух лет, всего 145 человек, все женского пола. Возраст участников — в диапазоне от 17 до 35 лет. Средний возраст студенток составил 18 лет (стандартное отклонение — 0.6 года), средний возраст моделей 22 (стандартное отклонение — 3.6 года). Мы ставили задачу сравнить две контрастные группы — студенток, которых пока не слишком напрягают вопросы карьерных достижений и самоутверждения, и девушек, работающих в напряженной высококонкурентной атмосфере с высокими требованиями к саморегуляции. Подразумевалась, что студентки обладают большим простором выбора решаемых задач, среди которых встречаются «задачи по вкусу», чем модели, чьи «вкусы» (предпочитаемые задачи) в значительной мере предопределяются необходимостью придерживаться строгого режима самоограничения, продиктованного «задачами дня».

Проверялись гипотезы о связях между параметрами, определяемыми методикой психологической состоятельности личности, с одной стороны, и показателями удовлетворенности жизнью и самооффективности, с другой стороны.

Процедура исследования. Участникам предъявлялся для заполнения набор методик, позволяющий оценить состоятельность личности,

удовлетворенность жизнью и самооффективность личности. Бланки каждый респондент заполнял индивидуально.

В исследовании были использованы:

1. Методика «Психологическая состоятельность личности» (ПСЛ) (В.А. Петровский). Подробное описание методики приведено выше.

2. «Шкала общей самооффективности» (ШОС) — опубликованная русскоязычная адаптация (Шварцер и др., 1996) шкалы общей самооффективности Р. Шварцера (Schwartz, 1993), измеряющей самооффективность как генерализованное убеждение индивида в его способности достигать целей в различных ситуациях. Опросник содержит 10 утверждений, которые оцениваются по 4-балльной шкале.

3. Методика «Шкала удовлетворенности жизнью» (ШУДЖ), адаптация (Д.А. Леонтьев, Е.Н. Осин) методики SWLS (Satisfaction With Life Scale) Э. Динера и др. (Diener et al., 1985). Опубликована частично (Леонтьев, 2004; Осин, Леонтьев, 2008). Содержит пять пунктов, оцениваемых по 7-балльной шкале. Единственный показатель оценивает степень интегральной оценки удовлетворенности жизнью в целом.

Обработка данных проводилась с помощью статистического пакета SPSS 20.

Результаты и обсуждение

Начнем с анализа данных методики ПСЛ. На основании выполнения методики мы имеем шесть измеряемых показателей (интенция, доступность, здравомыслие, установка,

самоконтроль, волюнтаризм), определенных в подвыборках по двум независимым переменным. Первая – это тип задачи («задача по вкусу» и «задача дня») с повторными измерениями (каждый респондент отвечал на вопросы, касающиеся обоих типов задач). Вторая переменная отражает характер деятельности и образ жизни (студентки и работающие девушки-модели), она разбивает данные на две подвыборки, каждая с двумя типами задач и шестью индикаторами. Все шесть показателей являются нормально распределенными в четырех подвыборках. В таблице 3 приведены их описательные статистики.

В последнем столбце представлены p -значения результатов сравне-

ния двух разных типов задач и в той, и в другой выборке (значение по парному t -критерию Стьюдента для связанных выборок). В столбцах, содержащих средние, в ряде случаев в скобках стоят указания p -значений, это означает, что различия по выраженности данного показателя в подвыборках моделей и студенток статистически значимы.

Отметим, что в студенческой выборке значения всех показателей, за исключением показателя доступности, значительно различаются для разных типов задач, иными словами, заданное инструкцией условие выбора одного из двух типов задач оказало большое влияние на результаты. Напротив, в выборке моделей значения всех шести показателей для двух

Таблица 3

Средние и стандартные отклонения по шести показателям в ситуации «задачи дня» и «задачи по вкусу» в выборках студенток и моделей

	«Задача дня»		«Задача по вкусу»		p для двух типов задач
	M	SD	M	SD	
<i>Студентки</i>					
Интенция	0.576	0.100	0.664 ($p = 0.001$)	0.097	0.000
Доступность	0.481	0.092	0.478	0.115	0.727
Здравомыслие	0.471	0.088	0.395 ($p = 0.036$)	0.110	0.000
Установка	0.702	0.074	0.653 ($p = 0.007$)	0.095	0.000
Самоконтроль	0.630	0.068	0.607	0.084	0.036
Волюнтаризм	-0.054	0.112	0.056 ($p = 0.002$)	0.121	0.000
<i>Модели</i>					
Интенция	0.593	0.103	0.601	0.121	0.607
Доступность	0.480	0.098	0.504	0.106	0.067
Здравомыслие	0.453	0.088	0.433	0.098	0.114
Установка	0.688	0.088	0.698	0.098	0.448
Самоконтроль	0.626	0.067	0.607	0.079	0.066
Волюнтаризм	-0.033	0.104	-0.005	0.108	0.062

типов задач значимо не различаются. Это подтверждает высказанную выше гипотезу 1.

При сравнении двух выборок мы получили результаты, показывающие, что средние при решении «задачи дня» в двух выборках не отличаются, а у студенток различия проявились по четырем показателям из шести. При решении «задачи по вкусу» у них значимо выше интенция и волюнтаризм и ниже значения здравомыслия и установки. Таким образом, эти данные подтверждают гипотезу 2 лишь отчасти (по отношению к показателю интенции).

Также был проведен двухфакторный дисперсионный анализ, в котором в роли факторов выступали и принадлежность к одной из двух групп, и тип задачи, а зависимыми переменными служили показатели методики ПСЛ. Данный вид анализа позволяет учесть оба фактора в комплексе и оценить межфакторное взаимодействие, т.е. выявить структурно-динамические особенности соотношения между ресурсами участников исследования и особенностями задач разного типа.

По наличию взаимодействия двух факторов показатели разделились на две группы. Первую группу образовали показатели интенции, здравомыслия, установки, волюнтаризма, в которых взаимодействие факторов было явным и высокозначимым ($p < 0.01$ во всех четырех случаях). Как видно, в частности, на рисунке 1а, в, г, е, у девушек-моделей оба показателя слабо различаются для двух типов задач, в то время как у студенток они значимо меняются для «задачи дня» по сравнению с «задачей по вкусу».

Во вторую группу вошли показатели «доступность задачи» и «самоконтроль», для которых взаимодействие факторов было незначимым. Показатель «самоконтроль» (рисунок 1д) в обеих выборках снижается при переходе от «задачи дня» к «задаче по вкусу». Для студенток это снижение значимо, для моделей значимость снижения ($p = 0.066$) несколько превышает приемлемый уровень. Показатель «доступность задачи» (рисунок 1б) у моделей для «задачи по вкусу» растет по сравнению с результатами студенток, однако эти различия в нашем исследовании выражены в лучшем случае на уровне тенденции.

Теперь перейдем к анализу соотношения между показателями методики ПСЛ, вычисленными в соответствии с алгоритмами исходной теоретической модели, и показателями других методик, сделанных по традиционной психометрической методологии.

При вычислении итоговых показателей по шкалам Удовлетворенности жизнью и Самоэффективности была проверена согласованность пунктов с помощью показателя альфа Кронбаха. В первом случае согласованность равна 0.820, во втором 0.851, что служит косвенным подтверждением репрезентативности данной выборки. У моделей удовлетворенность жизнью была выше, чем у студенток (по критерию Стьюдента $p = 0.02$), различий в самоэффективности обнаружено не было.

Для проверки гипотез 1 и 2 был проведен корреляционный анализ показателей методики психологической состоятельности личности для

Рисунок 1

Графики выраженности показателей ПСЛ в зависимости от типа задачи в подвыборках моделей и студентов

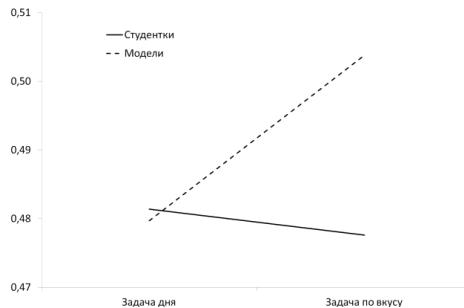
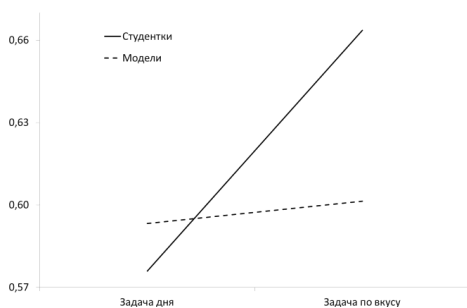

а) интенция, p -значение межфакторного взаимодействия < 0.001

б) доступность, p -значение межфакторного взаимодействия = 0.103

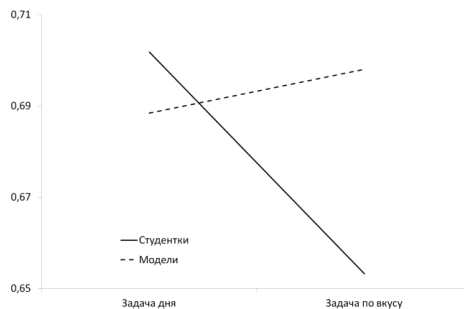
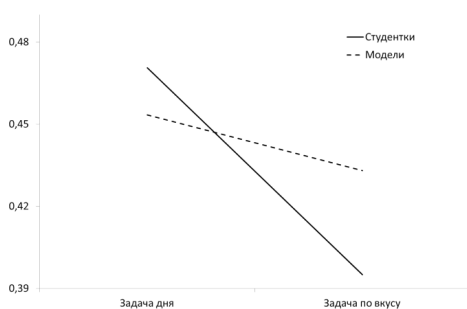

в) здравое, p -значение межфакторного взаимодействия = 0.003

г) установка, p -значение межфакторного взаимодействия = 0.001

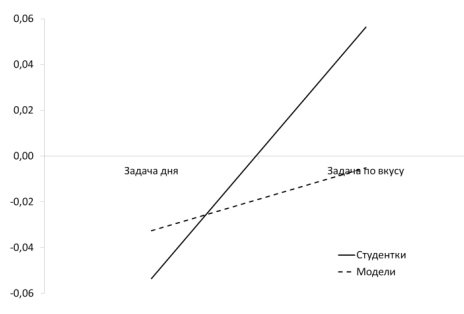
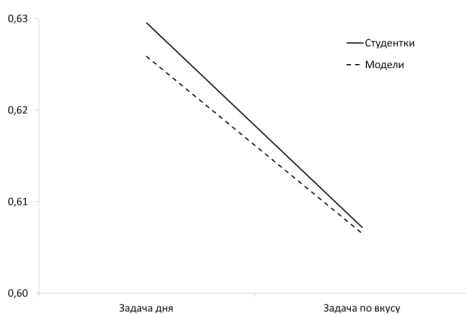

д) самоконтроль, p -значение межфакторного взаимодействия = 0.847

е) волюнтаризм, p -значение межфакторного взаимодействия < 0.001

двух типов задач и дополнительных методик, выявляющих удовлетворенность жизнью и самоэффективность. Использовалась традиционная линейная корреляция Пирсона.

В таблицах 4 и 5 приведены значения корреляций показателей ПСЛ с удовлетворенностью жизнью и самоэффективностью для двух задач и для двух выборок, а также значимость различий между значениями корреляций для двух типов задач (в последнем столбце p) и различий в коэффициентах корреляции в разных выборках (в верхних частях таблиц).

Как видно из таблицы 4, у студентов корреляции всех показателей ПСЛ с удовлетворенности жизнью значимо не различаются по двум

типам задач. Интенция и волюнтаризм у них связаны с удовлетворенностью жизнью положительно, здравомыслие и самоконтроль – отрицательно, а доступность и установка – незначимо.

У моделей значимых корреляций существенно меньше. Корреляции всех показателей ПСЛ по «задаче дня» с удовлетворенностью жизнью незначимы, а по «задаче по вкусу» обнаруживаются значимая положительная корреляция со здравомыслием и отрицательная с волюнтаризмом, что противоположно по знаку соответствующим корреляциям у студентов. У моделей также большинство значений корреляций не различается для двух типов задач.

Таблица 4

Коэффициенты корреляции удовлетворенности жизнью с показателями ПСЛ

	«Задача дня2»			«Задача по вкусу»			p между задачами
	r	p между группами	p	r	p между группами	p	
<i>Студентки</i>							
Интенция	0.258		0.015	0.234	0.062	0.028	0.870
Доступность	0.169		0.115	-0.026		0.813	0.201
Здравомыслие	-0.377	0.026	0.000	-0.355	0.000	0.001	0.868
Установка	-0.049		0.652	-0.128		0.236	0.604
Самоконтроль	-0.312	0.035	0.003	-0.209	0.014	0.051	0.471
Волюнтаризм	0.418	0.064	0.000	0.332	0.001	0.002	0.513
<i>Модели</i>							
Интенция	0.152		0.258	-0.086		0.523	0.212
Доступность	-0.004		0.979	-0.042		0.755	0.841
Здравомыслие	-0.008		0.950	0.295		0.026	0.105
Установка	-0.081		0.548	0.069		0.611	0.435
Самоконтроль	0.045		0.740	0.214		0.110	0.370
Волюнтаризм	0.122		0.364	-0.255		0.056	0.046

Единственное исключение – волюнтаризм, который при выполнении «задачи по вкусу» отрицательно связан с удовлетворенностью жизнью на грани приемлемого уровня значимости, а при выполнении «задачи дня» положительно, но незначимо

Если значимые корреляции с удовлетворенностью жизнью (таблица 4) в большей степени определялись спецификой выборки, то ситуация с самоэффективностью иная. Различия в корреляциях у студенток чаще определяются типом задачи, у моделей такое влияние меньше (хотя тоже есть). Мы видим в таблице 5, что у студенток интенция и волюнтаризм положительно коррелируют с самоэффективностью для «задачи

дня», здравомыслие, самоконтроль, установка – отрицательно, а для «задачи по вкусу» значимые связи обнаруживают только интенция (положительная) и установка (отрицательная). У моделей значимые различия для двух типов задач обнаруживает только показатель волюнтаризма: хотя его противоположные по знаку корреляции с самоэффективностью незначимы, они значимо различаются для двух типов задач. Значимых различий между выборками всего два: у студенток в «задаче по вкусу» интенция и волюнтаризм сильнее по сравнению с моделями связаны с самоэффективностью.

Указанные значимые корреляции и различия в корреляциях в зависи-

Таблица 5

Коэффициенты корреляции самоэффективности с показателями ПСЛ

	«Задача дня»			«Задача по вкусу»			r между задачами
	r	p между группами	p	r	p между группами	p	
<i>Студентки</i>							
Интенция	0.350		0.001	0.245	0.096	0.021	0.452
Доступность	0.085		0.430	-0.122		0.259	0.176
Здравомыслие	-0.346		0.001	-0.092		0.392	0.080
Установка	-0.182		0.090	-0.213		0.046	0.832
Самоконтроль	-0.216		0.043	0.070		0.517	0.059
Волюнтаризм	0.442		0.000	0.147	0.048	0.173	0.033
<i>Модели</i>							
Интенция	0.269		0.045	-0.042		0.761	0.102
Доступность	-0.153		0.261	-0.253		0.060	0.588
Здравомыслие	-0.109		0.424	0.131		0.334	0.214
Установка	-0.230		0.088	-0.105		0.440	0.508
Самоконтроль	0.066		0.629	0.202		0.136	0.476
Волюнтаризм	0.223		0.098	-0.196		0.148	0.028

мости от типа задачи выборки хорошо согласуются с другими полученными данными.

Заключение и выводы

Основной задачей данного исследования была психометрическая апробация методики исследования психологической состоятельности личности и валидизация традиционными методами ее показателей, выведенных нетрадиционным путем логических импликаций с использованием элементов булевой алгебры. Сформулированные гипотезы были направлены на конструктивную валидизацию методики путем сравнения ее показателей по двум типам задач в двух выборках с разным образом жизни и профессиональными требованиями.

Таблица 3 содержит данные, полностью подтверждающие гипотезу 1. В выборке моделей ни один из показателей значимо не различается по двум типам задач, в то время как в выборке студенток значимые (в большинстве случаев высокозначимые) различия обнаруживаются для всех показателей, кроме доступности задачи.

Вторая гипотеза также подтвердилась. Различия между двумя выборками для «задачи по вкусу» (но не для «задачи дня») были значимыми для четырех из шести показателей состоятельности, причем показатели интенции и волюнтаризма были выше у студенток, а показатели установки и здравомыслия у моделей (таблица 3).

Третья гипотеза подтвердилась отчасти (см. таблицы 4 и 5). Доступность задачи, как и предпола-

галось, не связана с удовлетворенностью жизни и самоэффективностью независимо от выборки и типа задачи. Значимые корреляции с самоэффективностью обнаруживаются только у студенток и преимущественно по «задаче дня», где их обнаруживают почти все показатели, а по «задаче по вкусу» только показатели интенции и установки, однако различия между выборками практически везде незначимы. Связи с удовлетворенностью жизнью более многообразны, для «задачи по вкусу» они значимо различаются в двух выборках по четырем из шести показателей, причем во всех четырех случаях знак корреляции различается. Показатели состоятельности для «задачи дня» у моделей все незначимы, а у студенток они приобретают значимую выраженность в четырех случаях из шести. Таким образом, результаты подтвердили третью гипотезу в части сравнения выборок и оказались ей противоположны в части сравнения типов задач. Анализ причин этого результата выходит за рамки данной статьи.

Полученные нами данные позволяют говорить об эвристичности феноменологической модели состоятельности в целом. Об этом свидетельствуют нормальное распределение операциональных показателей модели, их осмысленные и в целом предсказуемые различия в зависимости от выборки и от типов задач и корреляции с более традиционно изучаемыми переменными. Рассмотрение поведения и интерпретация смысла отдельных показателей феноменологической модели представляют собой отдельную задачу. Модель состоятельности требует

уточнения и «достройки» для интерпретации и прогнозирования активности индивидов, чья жизнь в большей или меньшей степени регламентирует свободу выбора решаемых задач. Возможно, развитие модели

потребует использования ранее предложенных ее автором схем «субъектных сборок», построения композиций взаимодействующих субъектов, образующих «внутреннее пространство» личности (Петровский, 2013).

Литература

- Леонтьев, Д. А. (2004). На пути к счастью. В кн. Е. Ананьева (ред.), *Энциклопедия для детей* (т. 18, с. 545–559). М.: Аванта+.
- Леонтьев, Д. А. (2006). Личностный потенциал как потенциал саморегуляции. В кн. Б. С. Братусь, Е. Е. Соколова (ред.), *Ученые записки кафедры общей психологии МГУ им. М. В. Ломоносова* (вып. 2, с. 85–105). М.: Смысл.
- Леонтьев, Д. А. (2011). Саморегуляция как предмет изучения и как объяснительный принцип. В кн. В. И. Моросанова (ред.), *Психология саморегуляции в XXI в.* (с. 74–89). СПб./М.: Нестор-История.
- Лефевр, В. А. (1996). *Космический субъект*. М.: Ин-квартио.
- Лефевр, В. А. (2004). *Алгебра совести*. М.: Когито-центр.
- Моросанова, В. И. (2012). *Психология саморегуляции*. М./СПб.: Нестор-История.
- Осин, Е. Н., Леонтьев, Д. А. (2008). Апробация русскоязычных версий двух шкал экспресс-оценки субъективного благополучия. В кн. *Материалы III Всероссийского социологического конгресса*. М.: Институт социологии РАН/Российское общество социологов, 2008.
- Петровский, В. А. (2010). *Человек над ситуацией*. М.: Смысл.
- Петровский, В. А. (2013). *«Я» в персонологической перспективе*. М.: Издательский дом Высшей школы экономики.
- Шварцер, Р., Ерусалем, М., Ромек, В. (1996). Русская версия шкалы общей самооценки. Р. Шварцера и М. Ерусалема. *Иностранная психология*, 7, 71–76.

Ссылки на зарубежные источники см. в разделе References после англоязычного блока.

Приложение

Методика В.А. Петровского «Психологическая состоятельность личности»

Опросник Вадима Петровского «Задача дня»

Всю жизнь мы только и делаем, что решаем задачи. Простые и сложные; бытовые и профессиональные; занимательные и не очень. Ради денег. Ради признания. Или просто потому, что хочется занять себя чем-то. Некоторые задачи, как говорят, «ставит сама жизнь», а некоторые мы выбираем сами, по своему усмотрению.

*Допустим, речь идет о вполне конкретной задаче, которую вы решаете **сегодня** или, может быть, в последнее время. Попробуйте ответить на ряд вопросов (даже если они покажутся вам не совсем обычными).*

КАК ЧАСТО ПРИ РЕШЕНИИ «ЗАДАЧИ ДНЯ» ВЫ:

1. Перепроверяете себя, пытаетесь удостовериться в правильности своих догадок и предположений (как бы «испытывая их на прочность»)?

(поставьте крестик «х» на шкале «редко — часто»):

редко ----- часто

2. Считаете нужным дожидаться «того самого» счастливого случая, когда ситуация сама подскажет, как быть и что делать (полагаетесь на удачное стечение обстоятельств, как бы наталкивающее на открытие)?

редко ----- часто

3. Исходите из необходимости «отмести» версии, кажущиеся вам сомнительными?

редко ----- часто

4. Думаете: вот бы пришел кто-нибудь и сказал, что делать дальше (да только, увы, не будет этого)?

редко ----- часто

5. Верите в то, что не совершите ошибки, действуя так, а не как-то иначе?

редко ----- часто

6. Отказываетесь решать задачу по-старому, «отстраиваетесь» от ситуации, внутренне подготавливаете к новому решению («переключаетесь»)?

редко ----- часто

7. Вам не хочется ничего делать, нет никаких идей, не испытываете ничего, кроме ощущения полной бесперспективности?

редко ----- часто

8. Думаете: «Надо попробовать!», хотя и чувствуете, что это совершенно напрасно?

редко ----- часто

СПАСИБО ЗА ВАШИ ОТВЕТЫ!

Шкалы второй формы опросника («Задача по вкусу») ничем не отличаются от шкал первой формы («Задача дня»). Отличие в том, что испытуемый, согласно инструкции, имеет в виду задачу, наиболее полно отвечающую его интересам и склонностям.

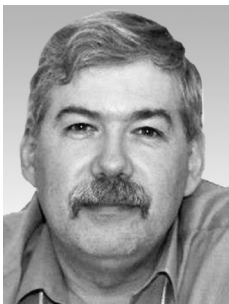

Леонтьев Дмитрий Алексеевич — заведующий лабораторией, Международная лаборатория позитивной психологии личности и мотивации; профессор, департамент психологии, факультет социальных наук, Национальный исследовательский университет «Высшая школа экономики», доктор психологических наук, профессор.

Сфера научных интересов: психология мотивации, психодиагностика, философская антропология, психология личности.

Контакты: dleontiev@hse.ru



Кифак Лидия Сергеевна — выпускница МГУ имени М.В. Ломоносова, независимый исследователь.

Сфера научных интересов: психология личности, педагогика, психология искусства, психология мотивации, анатомия, изобразительное искусство.

Контакты: manatkina.ls@gmail.com



Митина Ольга Валентиновна — ведущий научный сотрудник, факультет психологии, МГУ имени М.В. Ломоносова, кандидат психологических наук.

Сфера научных интересов: математическая психология, психосемантика, политическая психология, саморегуляция.

Контакты: omitina@inbox.ru



Петровский Вадим Артурович — профессор, кафедра психологии личности, департамент психологии, факультет социальных наук; академический руководитель образовательной программы «Консультативная психология. Персонология», Национальный исследовательский университет «Высшая школа экономики», доктор психологических наук, профессор.

Сфера научных интересов: история, теория и методология психологии, психология личности.

Контакты: petrowskiy@mail.ru

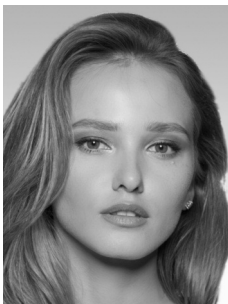

Тихобразова Жанна Сергеевна — выпускница МГУ имени М.В. Ломоносова, независимый исследователь.

Сфера научных интересов: психология личности, психология мотивации, клиническая психология.

Контакты: Zhanna.tia@gmail.com

Possibleness as a Psychological Construct: Psychometric Validation

D.A. Leontiev^a, L.S. Kifak^b, O.V. Mitina^b, V.A. Petrovsky^a, Zh.S. Tikhobrazova^b

^aNational Research University Higher School of Economics, 20 Myasnitskaya Str., Moscow, 101000, Russian Federation

^bLomonosov Moscow State University, GSP-1, Leninskie Gory, Moscow, 119991, Russian Federation

Abstract

The objective of the present study is the psychometrical approbation of the inventory “Psychological Possibleness of Personality” (PPP) by V.A. Petrovsky, based on his metaimplicative model of existential choice and Boolean algebra (Petrovsky, 2002). The study was conducted on two samples: freshmen psychology students (N=88) and professional models (N=57), who were close on socio-demographics, but radically differed on life style and demands for self-regulation. Besides the Psychological Possibleness of Personality inventory, traditional psychometric inventories for study of personality potential were used: Satisfaction with Life Scale by Diener, General Self-Efficacy Scale by Schwarzer, etc. Six measures of the inventory for two types of tasks were compared, as well as for two samples; analysis of variance for these two variables on the measures of PPP was conducted, as well as correlation analysis of measures of PPP and the two additional scales. It was found that in the sample of models no measure of PPP differs significantly for the two types of tasks, while in the sample of students significant (even highly significant, in most cases) differences are found for all measures, except for the availability of the task. In students correlations of all measures of PPP with satisfaction with life don't differ significantly for the two types of tasks. Their intention and voluntarism are connected with satisfaction with life positively, with judgment and self-control negatively, while connection with availability and attitude is non-significant. In models there are much less significant correlations; an exception is a significant positive correlation with judgment and a negative one with voluntarism for a task “for one's liking”. The results allow to speak of the heuristicity of the phenomenological model of possibleness and the construct validity of the inventory PPP.

Keywords: self-regulation, psychological possibleness, metaimplicative model, satisfaction with life, self-efficacy.

References

- Atkinson, J. (1957). Motivational determinants of risktaking behavior. *Psychological Review*, 64(6), 359–372.
- Carver, C., & Scheier, M. (1998). On the self-regulation of behavior. New York: Cambridge University Press.
- Diener, E., Emmons, R. A., Larsen, R. J., & Griffin, S. (1985). The Satisfaction With Life Scale. *Journal of Personality Assessment*, 49, 71–75.
- Lefebvre, V. A. (1996). *Kosmicheskii sub'ekt* [A cosmic subject]. Moscow: In-kvarto.
- Lefebvre, V. A. (2004). *Algebra sovesti* [Algebra of conscience]. Moscow: Kogito-sentr.
- Leontiev, D. A. (2004). *Na puti k schast'yu* [One the way to happiness]. In E. Ananieva (Ed.), *Entsiklopediya dlya detei* [Encyclopedia for children] (Vol. 18, pp. 545–559). Moscow: Avanta+.
- Leontiev, D. A. (2006). Lichnostnyi potentsial kak potentsial samoregulyatsii [Personality potential as a potential of self-regulation]. In B. S. Bratus' & E. E. Sokolova (Eds.), *Uchenye zapiski kafedry obshchei psikhologii MGU im. M. V. Lomonosova* [Proceedings of the chair of general psychology of Lomonosov MSU] (Iss. 2, pp. 85–105). Moscow: Smysl.
- Leontiev, D. A. (2011). Samoregulyatsiya kak predmet izucheniya i kak ob'yasnitel'nyi printsip [Self-regulation as a subject matter and as an explanatory principle]. In V. I. Morosanova (Ed.), *Psikhologiya samoregulyatsii v XXI v.* [Psychology of self-regulation in the XXI century] (pp. 74–89). Saint Petersburg/Moscow: Nestor-Istoriya.
- Morosanova, V. I. (2012). *Psikhologiya samoregulyatsii* [Psychology of self-regulation]. Moscow/Saint Petersburg: Nestor-Istoriya.
- Osin, E. N., & Leontiev, D. A. (2008). Aprobatsiya russkoyazychnykh versii dvukh shkal ekspresotsenki sub'ektivnogo blagopoluchiya [Approbation of the Russian versions of two scales for express-assessment of subjective well-being]. In *Materialy III Vserossiiskogo sotsiologicheskogo kongressa* [Proceedings of the III All-Russian sociological congress]. Moscow: Institut sotsiologii RAN/Rossiiskoe obshchestvo sotsiologov, 2008.
- Petrovsky, V. A. (2010). *Chelovek nad situatsiei* [A man above situation]. Moscow: Smysl.
- Petrovsky, V. A. (2013). “Ya” v personologicheskoi perspective [“I” in personological perspective]. Moscow: HSE Publishing House.
- Schwartz, R. (1993). *Measurement of perceived self-efficacy. Psychometric scales for cross cultural research*. Berlin: Freie Universitat Berlin/Institut für Psychologie.
- Schwarzer, R., Jerusalem, M., & Romek, V. (1996). Russkaya versiya shkaly obshchei samoeffektivnosti R. Shvartsera i M. Erusalema [The Russian version of the General Self-Efficacy scaly by R. Schwarzer and M. Jerusalem]. *Inostrannaya Psikhologiya*, 7, 71–77.

Dmitry A. Leontiev — head of International Laboratory of Positive Psychology of Personality and Motivation; professor, School of Psychology, Faculty of Social Sciences, National Research University Higher School of Economics, D.Sc.

Research area: psychology of motivation, psychodiagnostics, philosophical anthropology, psychology of personality.

E-mail: dleontiev@hse.ru

Lidia S. Kifak – independent researcher.

Research area: psychology of personality and motivation, pedagogy, psychology of art, anatomy, fine arts.

E-mail: manatkina.ls@gmail.com

Olga V. Mitina – leading research fellow, Department of Psychology, Lomonosov Moscow State University, Ph.D.

Research area: mathematical psychology, psychosemantics, political psychology, self-regulation.

E-mail: omitina@inbox.ru

Vadim A. Petrovsky – professor, Department of Psychology of Personality, School of Psychology, Faculty of Social Sciences; programme academic supervisor «Counselling Psychology. Personality Studies», National Research University Higher School of Economics, D.Sc.

Research area: history, theory and methodology of psychology, psychology of personality.

E-mail: petrowskiy@mail.ru

Zhanna S. Tikhobrazova – independent researcher.

Research area: psychology of personality and motivation, clinical psychology.

E-mail: Zhanna.tia@gmail.com

Статьи

ПРОТИВОСТОЯНИЕ ПСИХОЛОГИЗМА И АНТИПСИХОЛОГИЗМА. ПОДВОДИТЬ ИТОГИ РАНО

В.А. БАЖАНОВ^а

^а *Ульяновский государственный университет, 432000, Россия, Ульяновск, ул. Льва Толстого, д. 42*

Резюме

В статье рассматривается драматичная полемика психологизма и антипсихологизма, в результате которой благодаря бурному прогрессу классических разделов математической логики в XX в., казалось бы, был полностью устранен психологизм в качестве методологического основания логико-математического знания ввиду его концептуальной несостоятельности, устаревшей и неэффективной в техническом отношении тенденции к антропологизации научных конструкций. Однако прогресс в области неклассической логики и активное развитие нейронауки, и особенно социально-культурной нейронауки, в последние годы снова выдвинули на авансцену научной и логико-математической мысли психологизм. Нами предпринимается попытка проанализировать причины перспективности психологизма в качестве одной из ведущих концепций современной когнитивной науки и показать, что онтогенетические основания социально-культурной деятельности человека и обратное влияние этой деятельности на формирование, а также динамику активности нейроструктур и их архитектонику являются важными факторами, подводящими к мысли о глубокой фундированности психологической организации, когнитивного потенциала личности и эпистемологических сообществ активно взаимодействующими элементами целостной системы «мозг – социум – культура». Предлагается классификация подходов к интерпретации психологизма; исследуются границы деантропологизации научного знания. Показано, что психологизм оказывается онтогенетически фундированным, следовательно, установка, предполагающая возможность абсолютной деантропологизации научного знания, на которую фактически опирался антипсихологизм, в общем случае оказывается слишком категоричной. Обсуждается проявление эффекта Болдуина в эволюции живых и социальных систем, когда изменение поведения социальной системы и/или группы может вести к изменению естественных факторов отбора и, следовательно, к новым направлениям ее развития. Показано, что в соответствии с действием эффекта Болдуина

Статья написана при поддержке гранта РГНФ, проект № 16-03-00117а «Социально-культурная революция в нейронауке: предпосылки и значение для логики, эпистемологии и философии науки».

каждая составляющая цепочки «гены – структуры – функции – опыт» находится в состоянии по меньшей мере двунаправленного взаимодействия: активность и состав генов, задающих психологический ландшафт, зависят от характера окружающей среды (в том числе культуры), а окружающая среда изменяется в результате деятельности и психологических установок возрастающей массы носителей активности данного множества генов.

Ключевые слова: психологизм, антипсихологизм, нейронаука, натурализм, онтогенетические предпосылки психологизма, эффект Болдуина.

Для человеческого мышления характерно рассуждение в формате бинарных оппозиций, дихотомий: правое – левое, интуитивное – дискурсивное, непрерывное – дискретное, четное – нечетное и т.п. (Иванов, 1978). Философская мысль пульсирует между своего рода полюсами: материализм – идеализм, историцизм – эссенциализм (Капустин, 2010), редукционизм – холизм (Wheatley, 1992; Пригожин, Стенгерс, 1994), презентизм – антикваризм и т.д. (Кузнецова, 1986); в области философии языка, например, это аналитическая и постмодернистская традиция (Касавин, 2011), в области философии логики и математики – это реализм и антиреализм (Бажанов, 2014), а также психологизм и антипсихологизм. Едва ли не в каждом случае такого рода противостояния носят весьма острый и выраженный драматический характер. И это понятно, поскольку проблема выбора между антиномичными по своему характеру оппозициями часто определяет несовместимые с иными точками зрения позиции по тому или иному вопросу.

Оппозиция между психологизмом и антипсихологизмом также затрагивает многие животрепещущие философско-методологические проблемы, включая проблему стату-

са самой философии как самостоятельной науки. Более того. Как справедливо замечает Г.В. Сорина, «масштабы этого спора оказываются столь велики, что он транслируется и в другие области культуры, включая лингвистику, литературоведение, политэкономия, семиотику» (Сорина, 2016, с. 281).

Как известно, естественные науки стремятся к объективно-истинному знанию, которое основывается на солидном эмпирическом фундаменте и отвечает требованиям точности, достоверности и воспроизводимости. Психологическое знание в этом смысле сильно уступает естественнонаучному: оно, вообще говоря, не может претендовать ни на соответствующую точность и достоверность, ни даже на должную степень воспроизводимости (Belluz, 2015; Вачков, Вачкова, 2016). Это знание по своей природе глубоко субъективно. Психология тяготеет к дескриптивности, тогда как логика и математика к безусловной прескриптивности, а логике приписывается нормативный статус (Bentham, 2008, p. 82; Stenning, Lambalgen, 2008, p. VI). Может ли психология в таком случае претендовать на то, чтобы быть надежным фундаментом и/или хотя бы некоторым фактором объяснения логико-математической реальности,

которая *par excellence* удовлетворяет требованиям строгости и аподиктичности? Могут ли психологические соображения открывать путь к пониманию истоков и природы этой реальности? Если логика — это наука о приемлемых способах рассуждений, а стало быть, так или иначе касается феномена мышления, то вправе ли мы все-таки вынести за скобки, проигнорировать ту область знания, которая непосредственно занимается анализом мыслительных процедур, — психологию, которая собственно и подразумевает такое методологическое направление в философии логики и математики, как психологизм? Полагаю, что ответ на последний вопрос должен быть отрицательным. Психологизм как методологическое направление в философии логики и математики не просто допустим, а неизбежен и очень перспективен. «При анализе природы рассуждений психология без логики неэффективна, а логика без психологии просто слепа», — справедливо замечает М. Урбанский (Urbanski, 2011, p. 183).

Здесь уже уместно уточнить, что понимается под *психологизмом* и *антипсихологизмом*. Это методологические подходы, один из которых по отношению к логике и математике рассматривает их как науки, признающие существование особых «законов мышления» или, по меньшей мере, соответствующей онтогенетической реальности и воплощающие эти «законы» в некоторой объективированной форме — в виде рассуждений, представленных в языковом материале (психологизм), а другой отрицает саму возможность истолкования логики и математики

как своего рода моделей мышления, связывая их законы лишь с материей рассуждения, не признавая их имманентную укорененность в живом процессе мышления (антипсихологизм).

Впрочем, разброс интерпретаций феномена психологизма достаточно велик — от сведения данных эмпирических наук к комплексу чувственных восприятий (К. Поппер) до установки, состоящей в анализе социальных явлений исключительно в психологических терминах (Д. Блур).

По отношению к социологии психологизм предлагает объяснение социальных явлений посредством апелляции к свойствам личности и/или определенного национального характера, когда, например, причины войн и конфликтов усматриваются в естественным образом присущей отдельной человеческой личности агрессивности (Фромм, 2007). Более того, социологизм зачастую рассматривается как развитие линии психологизма (Kusch, 1995, p. 14–15).

Если несколько упростить ситуацию, то речь здесь идет о принципиальной сводимости или несводимости логико-математических структур к психологическим или нейропсихологическим основаниям, а также о признании или непризнании факта доминирования в познавательном процессе в большей или меньшей степени элементов психологической или нейропсихологической организации индивида. Можно даже сказать сильнее: психологизм предполагает решающую роль субъекта и его активности в науке и культуре, процесс своего рода субъективизации и натурализации познания, осознание того, что знание — это результат деятельности «живого» субъекта

(Сорина, 2012, с. 28–29). Полагаю, что вообще феномен активности субъекта в процессе познания вряд ли можно реконструировать и понять вне и помимо некоторых представлений, свойственных именно психологизму.

Истоки противостояния

Начало противостояния психологизма и антипсихологизма восходит примерно к 1870 г., когда гегельянец И. Эрдман в этих терминах попытался охарактеризовать философские взгляды Э. Бенеке. С тех пор на баррикадах психологизма сражались такие мыслители, как Р. Авенариус, А. Бэн, В. Вундт, У. Джемс, Хр. Зигварт, Т. Липпс, Э. Мах, Дж. Милль, Ж. Пиаже, Г. Спенсер, Б. Эрдманн, а антипсихологизм еще до своего явного оформления был представлен Лейбницем, Б. Больцано, затем Ф.Г. Брэдли, Л. Витгенштейном, Э. Гуссерлем, Р. Карнапом, Ч. Пирсом, Г. Фреге. Колебались между позициями психологизма и антипсихологизма И. Кант, И.Ф. Герbart, Г. Лотце, П. Наторп. Аргументация обеих сторон на различных этапах споров подробно представлена в работах М. Куша (Kusch, 1995, 2015). Ирония судьбы заключается в том, что обвинений в психологизме не избежали даже сами родоначальники антипсихологизма — Г. Фреге (со стороны видного философа математики Ф. Китчера), Ч. Пирс (со стороны Дж. Кассера) и Э. Гуссерль (со стороны известных представителей аналитической философии У. Сел-

ларса и М. Даммета). Аналитическая философия провозгласила «восстание против Фреге», имея в виду критическое осмысление его аргументов против психологизма, которые были сочтены как недостаточно убедительные (Kusch, 1995, р. 5, 7).

В России к сторонникам психологизма можно отнести Н.Я. Грота, М.И. Владиславлева, В.А. Снегирева, В.Н. Ивановского, М.М. Троицкого, Г.И. Челпанова, И.И. Ягодинского, а по некоторым позициям и А.И. Введенского, который хотя и возражал против сведения логики к психологии, но все-таки рассматривал логику в качестве части теории познания (Бажанов, 2007; Попова, 2015). В.Н. Ивановский анализировал ассоцианизм, а в своих воззрениях на природу логики также склонялся к психологизму (Ждан, 2012).

Н.Я. Грот считал, что логика как бы вытекает из психологии, поскольку любой анализ познавательной деятельности предполагает применение психологических методов. М.И. Владиславлев определял логику как науку о приемах мышления и душевной деятельности, соединяющую мысли в «одно целое». Г.И. Челпанов был убежден, что психология должна являться основой философских наук, куда включалась и логика (Попова, 2015, с. 574–575).

Н.А. Васильева¹ (1880–1940) также можно отнести к сторонникам более или менее сильной версии психологизма на том основании, что операция отрицания в его «воображаемой логике» определяется в некотором «воображаемом мире»

¹ Н.А. Васильев стоял у истоков научной судьбы А.Р. Лурии (Бажанов, 2008).

соответствующей психологической организации познающего субъекта. Он обосновывал допустимость неаристотелевой логики устройством психики и восприятия, смыслом и природой отрицания в воображаемых мирах, которые по своей онтологии отличаются от нашего, земного мира и в которых могут существовать не только положительные, но и отрицательные ощущения (Бажанов, 2009). Н.А. Васильев осмысливал природу эмпирических элементов аристотелевой логики, элементов, непосредственно обусловленных организацией и устройством нашего мира и органов чувств человека. Наш мир устроен так, что в нем имеются несовместимые свойства, а в мышлении — соответствующие им несовместимые предикаты, сравнение которых лежит в основе отрицания, размышлял ученый. Отрицательные суждения получаются как выводы из положений о несовместимости двух признаков предмета. Человеческое устройство не допускает отрицательных ощущений, например, небелого цвета. Можно получить только положительные ощущения красного, зеленого и других цветов. Утверждая, что предмет небелого цвета, человек фактически делает заключение, что предмет красного, зеленого и т.д. цвета, а красное, зеленое и т.д. не может быть белым. Психологический процесс восприятия протекает здесь сокращенно, свернуто, «настолько быстро и механично, что не доходит до сознания» (Васильев, 1912, с. 214).

Впрочем, еще в начале XIX в. А.С. Лубкин видел в логике «антропологическую» науку, которая демонстрирует способы управления

разумными способностями и позволяет здраво судить о вещах (Лубкин, 1807). Традиционный подход к логике, которым пользовался А.С. Лубкин, был «пропитан» антропологическими по своему существу установками, которые и выразились в концепции психологизма, призывавшей заниматься изучением «реального» мышления, а не нормативностью логических законов и соответствующих принудительных мыслительных конструкций. Математическое же направление в логике (нетрадиционное в смысле своей новизны и отношения к логике Аристотеля), которое постоянно укреплялось с середины XIX в., делало акцент как раз на нормативность и принудительность логических конструкций, занимая тем самым последовательно антипсихологические позиции.

Именно идеология антипсихологизма явилась мощным катализатором развития математической логики в XIX и особенно в XX в. (Pechhaus, 1999). Вообще психологизм в данный период истории активно преодолевался в направлениях, связанных с установками последовательного платонизма и/или (реже) социологизма.

Линия психологизма с торжеством математической логики не исчезла, но затаилась. Фактически она продолжилась в более интеллектуально гибких и тонких концепциях типа интуиционизма (Л.Э.Я. Брауэр, А. Гейтинг) или эффе́ктивизма (Э. Борель, А. Лебег, А. Пуанкаре, Н.Н. Лузин). О том, что потенциал психологизма был востребован и в эпоху гордого и, казалось бы, безусловного торжества математической логики, свидетельствуют идеи

Дж. фон Неймана о логике и математике как «вторичном» языке, надстроенном над «первичным» языком мозга, а также биологической (нейрофизиологической) предзаданности логики и математики (Тростников, 1975). Фон Нейман высоко ценил теорию формальных сетей У. Маккаллока и У. Питтса, в которой логика связывалась с нейронными сетями и демонстрировалось, что однозначное грамматическое (синтаксическое) описание можно выразить посредством конечной нервной сети, что эти сети могут выполнять любые преобразования, которые реализуются на дискретных устройствах с конечной памятью. Продолжая эту аналогию, которая фиксирует факт работы мозга как целостной системы в условиях отказа (травмы) ряда его областей, фон Нейман выдвинул революционную идею построения надежной (т.е. действующей без сбоев) вычислительной машины на основе элементной базы из ненадежных компонентов. До фон Неймана считалось, что функции каждого элемента потенциальной вычислительной системы жестко детерминированы: выход из строя какого-либо элемента означает прекращение работы всей системы и поэтому все элементы должны быть надежными. Любой компьютер (цифровой или аналоговый), по мнению фон Неймана, представляет собой систему, которая оперирует дигитальными, а не символьными данными в процедурах, задаваемых определенной логикой. Таким образом, мозг некоторым образом совершает громадное число сложных вычислений. Число элементов мозга существенно превышает число эле-

ментов компьютера, хотя для искусственных систем работа в параллельном режиме может быть трудно реализуемой. При этом «логический подход и структура естественного автомата ожидаемо значительно отличается от искусственного автомата... Нервная система передает численные данные посредством периодических или близкими к таковым, сериями импульсов... это позволяет ей делать надежно сложнейшую работу на довольно низком уровне точности операций первичных элементов» (Neumann, 2000, p. 52, 77).

Ключевой концептуальной проблемой для А. Тьюринга являлся вопрос: каким образом человеческий интеллект может стать продуктом различных операций нейронных сетей, которые являются в некотором смысле «рутинными» и никоим образом не выражают природу «сознания» (mindless)?

Нейронные сети, по мысли Тьюринга, функционируют согласно алгоритмам, которые являются «вычисляемыми» и, следовательно, могут быть реализуемыми с помощью (универсальных, а также с «ораклом») «машин Тьюринга», т.е. на вычислительных устройствах технической природы. Идеи Тьюринга о воспроизведении нейронными сетями ментальных функций максимально полно реализовали Маккаллок и Питтс. Фактически именно они открыли конкретные способы использования логико-математических представлений о вычислимости в нейронных сетях посредством «машин Тьюринга» (Copeland, 2013). В области современных разработок искусственного интеллекта применяются немонотонные логики, кото-

рые неявно предполагают психологизм (Pelletier, Elio, 2005).

Кроме того, оказался возможен своеобразный синтез психологических и антипсихологических установок (Маслов, 1986; Брюшинкин, 1988).

Бурный прогресс в области неклассических логик, комплекса когнитивных наук и особенно культурной нейронауки (Бажанов, 2015) вновь вывел на авансцену концепцию психологизма. Еще в середине 1970-х гг. известная исследовательница девиантных (неклассических) логик С. Хаак писала, что «хотя одно время было довольно обычно утверждать, что принципы логики тождественны “законам мышления”... энергичная критика этой точки зрения Г. Фреге была настолько влиятельной, что психологизм фактически лишился какой-либо поддержки. Тем не менее в настоящий момент аргументы Г. Фреге против психологизма представляются не столь убедительными и концепция психологизма значительно более правдоподобна, чем это принято ныне считать» (Нааск, 1978, р. 238). Авторитет Г. Фреге был на протяжении значительного периода в XX столетии настолько велик и непререкаем, что психологизм был не просто вытеснен на периферию логико-математической мысли, а о нем даже было как-то неприлично рассуждать.

Реванш психологизма

Сейчас уже нет никаких сомнений, что «психологизм возвращается!», причем этому способствует анализ природы математики (Heinz,

2005, р. 42), равно как и логических оснований познавательной деятельности (Masnamara, Reyes, 1994). Ведущие мировые логики твердо заявляют, что «в то время как (классическая. — В.Б.) математическая логика должна избегать психологизм, новейшие логические исследования не могут без него обойтись... При анализе рассуждений психологизм без логики не убедителен, тогда как (современная. — В.Б.) логика без психологизма слепа» (Gabbay, Woods, 2001, р. 141). Возражения со стороны антипсихологизма подвергаются усиленной ревизии, и можно даже утверждать, что в определенном смысле обесцениваются, в частности, аргументы, связанные с нормативным характером логико-математического знания (Aach, 1990; Grzegorzczuk, 1998; Jacqueline, 1997, 2003).

Настоящий ренессанс психологизма обусловлен мощным прогрессом нейронаучных исследований, которые ныне принято оценивать как революцию в понимании когнитивных процессов, поскольку эти исследования не просто идут дальше, а кардинально пересматривают стандарты и установки традиционной нейронауки (Boone, Piccinini, 2016, р. 1509). Неофиты современной нейронауки даже уверяют, что она реально поможет нашему обществу «стать лучше» (Iacoboni, 2007) или, по крайней мере, преобразовать консервативную систему образования, поскольку позволит людям сохранять их личностную идентичность (De Vos, 2016, р. 143). Здесь мы наблюдаем своего рода реминисценцию феномена *антропологизма*, который был присущ отечественной

логике и гносеологии до октябрьского переворота 1917 г., причем, думается, неслучайно этот феномен связывается с новейшими логическими исследованиями. Так, немонотонные рассуждения, по мнению некоторых логиков, могут быть объяснены и обоснованы только с позиций последовательного психологизма (Pelletier et al., 2008, p. 11, 35, 50; Pelletier, Elio, 2005).

В новой интерпретации линия психологизма выражает эмпирический и натуралистический подход к эпистемологии и метафизике, поскольку предмет изучения (в логике и/или математике) тем или иным образом связан или коррелируется с психологической или нейропсихологической реальностью. В случае «слабой» версии психологизма логико-математические принципы в той или иной мере завязаны на разум или в конечном счете могут быть сформулированы при помощи психологических представлений; в «сильной» версии логика (равно как и многие разделы математики) рассматривается в качестве ветви психологии.

«Сильная» версия психологизма однозначно предполагает принятие сильной версии релятивизма. Между тем «слабая» версия позволяет избежать очевидных недостатков последнего и пройти между Сциллой дескриптивизма в истолковании ментальных явлений и Харибдой антипсихологизма, начисто отрицающего какие-либо связи логических процедур и психологических процессов. По существу, *антипсихологизм представляет вариант антинатурализма* (Hanna, 2006, p. 9–10). Если натурализм (как онтологиче-

ский, так и эпистемический) предполагает опору в виде эмпирического научного знания и предполагает своего рода номологическое единство структурных уровней реальности, то антинатурализм обычно отказывает им в такого рода качестве. Феноменологический антинатурализм (например, в лице Э. Гуссерля) в определенном смысле продолжает кантовскую линию трансцендентализма, когда субъект познания рассматривается как обладающий универсальными когнитивными характеристиками, понимается внеситуативно и тем самым не допускает какую-либо связь субъекта познания с эмпирическими (психологическими и уж тем более нейропсихологическими) основаниями (Pearson, Protive, 2016, p. 36).

Если подытожить размышления С. Хаак (Haack, 1978) и П. Тагарда (Thagard, 1993, p. 7), то можно представить эту ситуацию с «логикой» ментальных процессов наглядно, в виде таблицы (см. таблицу 1).

Различные подходы к интерпретации психологизма дифференцируются на:

1) «психологический индивидуализм», который, по существу, и является психологизмом в традиционном понимании классической науки;

2) «психологический дескриптивизм», который характеризует познавательные стратегии и тактику больших групп людей, вовлеченных в когнитивную деятельность;

3) «когнитивный конструктивизм», который рассматривает, как и в какой степени совпадают познавательные процедуры, используемые людьми, и их логико-математический

Таблица 1

Сравнение подходов к психологизму

Версии психологизма/ Философские направления	Дескриптивизм	Прескриптивизм	Угроза релятивизма
Слабая версия психологизма	незначительно выражен	незначительно выражен	нет
Сильная версия психологизма	да	да	да
Антипсихологизм	нет	нет	нет

инструментарий, применяемый в этих процедурах;

4) «идеальный субъект познания» (The Ideal Cognizer), который фактически смыкается с идеей трансцендентального субъекта, обладающего безграничным и универсальным познавательным потенциалом, позволяющим ему получать абсолютно истинное знание (Pelletier et al., 2008, р. 7–9), а также

5) «интенциональный психологизм», который позволяет интерпретировать сознание с феноменологической точки зрения (Pitt, 2009);

6) «логический психологизм», который усматривает правильность дискурса в его соответствии принятым языковым практикам и апробированным схемам рассуждений (Lehan-Streisel, 2012, р. 576);

7) Р. Ханна предложил еще один вариант психологизма, который он назвал «логическим когнитивизмом». Смысл последнего он усматривает в том, что логические структуры в виде своего рода протологики (в смысле

близком к универсальной грамматике Н. Хомского²) даже предопределяют психологическую организацию, а не наоборот (Hanna, 2006)³.

О протологике можно также говорить, имея в виду идею последовательного рассуждения, фундированную уже уровнем оперирования знаками (Шалак, 2014).

Психологизм и пределы деантропологизации научного знания

Прогресс современной нейронауки свидетельствует в пользу реального существования нейродинамических архетипов, образовавшихся в процессе длительной эволюции живых организмов, причем механизмы действия этих систем являются универсальными для любых живых организмов, в достаточной мере продвинутых по эволюционной лестнице (Cantlon, 2012). Речь идет о наличии некоторых базисных систем (core systems), представляющих

² Дискуссии о существовании/несуществовании универсальной грамматики Н. Хомского ведутся уже достаточно давно. Недавно обнаружены новые аргументы, которые свидетельствуют в пользу правомерности концепции универсальной грамматики (Futrell et al., 2015).

³ Возражения против концепции Р. Ханна представлены, например, Дж. Коллинзом (Collins, 2009).

собой врожденные структуры мозга и состоящие из автономных модулей, которые обеспечивают наиболее важные с точки зрения гомеостазиса функции живого (Kinzler, Spelke, 2007). Эти системы включают инструменты, которые призваны фиксировать объекты, попадающие в поле зрения организма; руководят его конкретными действиями; симультанно осознают количество объектов (понятия «number sense» или «numerosity»); обеспечивают ориентацию в пространстве; осуществляют коммуникацию с ближайшими партнерами и позволяют «нас» противопоставлять «им», т.е. реализуют механизм «свой — чужой».

Сколь угодно сложные виды материальной и духовной деятельности строятся на фундаменте этих достаточно простых по своим функциям модулей. В пределах каждого нейронного когнитивного модуля действуют некоторые естественные «ограничители». Эти модули (и, соответственно, ограничители) обеспечивают и те познавательные механизмы, которые не представлены специальными модулями. Так, для естественного языка пока не найдено особого модуля. Овладение естественным языком и его использование зависит от работы других модулей и таких ограничителей, как сенсомоторные факторы, когнитивные пределы обучения и личностного развития (скажем, допустимый объем памяти), особенности категоризации и упорядочения поступающей информации (Chater, Christian, 2010, p. 1135–1136).

Навигационные системы (модули) мозга работают на составление

нейрокогнитивных карт окружающей обстановки, в которых распознается положение организма в пространстве. Данные карты имеют выраженный динамический характер, поскольку группы нейронов возбуждаются лишь тогда, когда организм оказывается в определенных участках своего ареала, и пока он там находится, они остаются возбужденными. Функционирование мозга в зависимости от культурных традиций порождает две системы пространственной ориентации — эгоцентрическую и геоцентрическую (Rizzolatti, Craighero, 2009). В эгоцентрической системе сам индивид предстает в качестве начала системы координат и описывает предметы в зависимости от их нахождения по отношению к нему. В геоцентрической системе, которая свойственна некоторым племенам австралийских аборигенов и отчасти связана с особенностями их естественных языков, отсчет ведется по сторонам света (на «запад», «восток» и т.п. от человека), причем такого рода нейрокартирование наблюдается с раннего детства и присуще даже слепым от рождения людям (Levinson, 2003).

Качество симультанно осознавать небольшое количество объектов (не более трех-четырёх элементов), сравнивать их с точки зрения объема также сформировалось в процессе длительной эволюции (субитация) (Dehaene, 2011). Даже только что родившиеся младенцы без какого-либо языкового опыта уже способны различать малые количества. Субитация как нейропсихологический феномен подчиняется психофизическому закону Вебера—Фехнера, который связывает логарифмической

зависимостью интенсивность ощущения и раздражителя⁴ и лишь в весьма ограниченных пределах совершенствуется по мере взросления.

Все когнитивные модули предзаданы нейрофизиологической архитектурой мозга и тем самым выражаются через те или иные психологические установки и формы познавательной активности субъекта. Психологизм, таким образом, оказывается онтогенетически фундированным, следовательно, утверждение об абсолютной деантропологизации научного знания в общем случае оказывается слишком сильным.

Если иметь в виду процедуры поиска (логического) вывода и собственного вывода, то, как показал В.Н. Брюшинкин, в процедурах поиска вывода, которые фактически ведутся на метатеоретическом уровне, не могут обойтись без психологических компонентов, «человеческого фактора». В самом же выводе, который носит принудительный характер в силу следования определенным логическим законам, психологические моменты выведены за скобки (Брюшинкин, 1988).

Феномен психологизма в контексте коллективного субъекта познания

Население планеты Земля не является гомогенным в смысле содержания и географического распределения генофонда. В культурах, которые принято относить к коллек-

тивистским (к ним обычно относят восточные культуры), преобладают индивиды с короткими аллелями определенного типа (5-HTTLPR). Эти культуры порождают холистический (чаще говорят — диалектический) дискурс. В культурах, которые принято относить к индивидуалистическому типу (к ним принадлежат западные культуры), преобладают особи с иным генофондом (Chiao et al., 2010, p. 359). У них доминирует аналитический дискурс. С точки зрения характера межкультурной коммуникации это так называемые высоко- и низкоконтекстуальные культуры, которые различаются по механизмам восприятия, особенностям понимания и манерам общения (Hall, 1966). Если рассуждение трактуется как акт коммуникации, система трансляции идей из одной культурной или научной области в другую, то этот феномен можно также описывать в терминах логикокультурных доминант (Сорина, 1993).

Эпигенетический ландшафт формируется посредством действия «ограничителей», определяющих каналы и динамику развития генофондов. Здесь действует эффект Болдуина: изменение поведения социальной системы и/или группы может вести к изменению естественных факторов отбора и, следовательно, к новым направлениям ее развития. Таким образом, каждая составляющая цепочки «гены — структуры — функции — опыт» находится в состоянии, по меньшей мере, двунаправленного

⁴ Увеличение интенсивности ощущения в арифметической прогрессии возможно при росте интенсивности раздражителя в геометрической прогрессии.

взаимодействия: активность и состав генов зависят от характера окружающей среды (в частности, культуры), а окружающая среда постепенно изменяется в результате деятельности возрастающей массы носителей активности данного множества генов. Биологические факторы жизнедеятельности организма не просто тесно переплетены с социально-культурными факторами его существования, но и оказываются взаимозависимыми в значительной степени. С нейропсихологической точки зрения здесь имеется в виду работа генетических механизмов приобретения социально-культурного опыта путем задания общих принципов построения и настройки нейронных контуров мозга, а в социально-культурном аспекте — о не замечаемой

ранее глубинной фундированности соответствующей психологической организации и характера когнитивной деятельности физиологической организацией человеческого организма и, главное, его мозга. Происходит многоступенчатый процесс трансформации эпигенетических особенностей в социальные (и обратно).

Многообразие эпигенетического ландшафта, которое предопределяет когнитивные особенности различных групп населения — носителей разных генофондов, позволяет изучать проявление этих особенностей на уровне того, что принято называть «коллективным» субъектом познания. Возможно, что в некотором смысле можно говорить о намечающихся контурах социальной нейро-эпистемологии.

Литература

- Бажанов, В. А. (2007). *История логики в России и СССР. Концептуальный контекст университетской философии*. М.: Канон+.
- Бажанов, В. А. (2008). Первый учитель А.Р. Лурии: Н.А. Васильев как психолог. *Методология и история психологии*, 2, 69–78.
- Бажанов, В. А. (2009). *Н.А. Васильев и его воображаемая логика. Воскрешение одной забытой идеи*. М.: Канон+.
- Бажанов, В. А. (2014). Разновидности и противостояние реализма и антиреализма в философии математики. Возможна ли третья линия? *Вопросы философии*, 5, 52–64.
- Бажанов, В. А. (2015). Современная культурная нейронаука и природа субъекта познания: логико-эпистемологические измерения. *Эпистемология и философия науки*, 3, 133–149.
- Брюшинкин, В. Н. (1988). *Логика, мышление, информация*. Л.: Изд-во Ленинградского университета.
- Васильев, Н. А. (1912). Воображаемая (неаристотелева) логика. *Журнал Министерства народного просвещения. Новая серия, август*, 207–246.
- Вачков, И. В., Вачкова, С. Н. (2016). Воспроизводимость психологических экспериментов как проблема постнеклассической науки. *Культурно-историческая психология*, 12(1), 97–100.
- Ждан, А. Н. (2012). В.Н. Ивановский как мыслитель. В кн. В. А. Бажанов (ред.), *Логико-гносеологическое направление в отечественной философии (первая половина XX века)*: М.И. Каринский, В.Н. Ивановский, Н.А. Васильев (с. 127–182). М.: РОССПЭН.
- Иванов, В. В. (1978). *Чет и нечет. Асимметрия мозга и знаковых систем*. М.: Сов. радио.
- Капустин, Б. Г. (2010). *Критика политической философии. Избранные эссе*. М.: Территория будущего.

- Касавин, И. Т. (2011). Познание и язык. *Эпистемология и философия науки*, 4, 5–15.
- Кузнецова, Н. И. (1986). История науки как гуманитарная дисциплина. В кн. *Проблемы гуманитарного познания* (с. 141–168). Новосибирск: Наука.
- Лубкин, А. С. (1807). *Начертание логики*. СПб.
- Маслов, С. Ю. (1986). *Теория дедуктивных систем и ее применения*. М.: Радио и связь.
- Попова, В. С. (2015). Психологизм как логико-методологическая проблема: исторические корни в русской философии начала XX века и современное значение. *Психология и психотехника*, 6, 570–577. doi:10.7256/2070-8955.2015.6.15508
- Пригожин, И., Стенгерс, И. (1994). *Время, хаос, квант*. М.: Прогресс.
- Сорина Г. В. (1993). *Логико-культурная доминанта. Очерки теории и истории психологизма и антипсихологизма в культуре*. М.: Прометей.
- Сорина, Г. В. (2012). Проект «психологизм-антипсихологизм» в метатеоретическом контексте. *Радио.ru*, 8, 20–45.
- Сорина, Г. В. (2016). Диалог методологических концепций. *Сибирский философский журнал*, 14(1), 280–297.
- Тростников, В. Н. (1975). *Конструктивные процессы в математике*. М.: Наука.
- Фромм, Э. (2007). *Анатомия человеческой деструктивности*. М.: АСТ.
- Шалак, В. И. (2014). Протология и ее структура. *Логические исследования*, 20, 198–212.

Ссылки на зарубежные источники см. в разделе *References* после англоязычного блока.



Бажанов Валентин Александрович — заведующий кафедрой философии, Ульяновский государственный университет, заслуженный деятель науки РФ, доктор философских наук, профессор. Сфера научных интересов: история и философия науки, эпистемология, культурная нейронаука, история русской философии и логики. E-mail: vbazhanov@yandex.ru

Opposition of Psychologism and Antipsychologism. Too Early to Sum Up the Outcome

V.A. Bazhanov*

Ulyanovsk State University, 42 L. Tolstoy Str., Ulyanovsk, 432000, Russian Federation

Abstract

The article deals with the dramatic opposition of psychologism and antipsychologism. Due to the evident success of classical branches of mathematical logic in the XX century psychologism was completely eliminated as a methodological basis for logical and mathematical knowledge for its conceptual insolvency, as an outdated and technically inefficient trend towards

anthropologization of scientific theories. However, non-classical logic's and recent neuroscience's (especially socio-cultural neuroscience) vigorous development has again brought psychology to the proscenium of science and logico-mathematical thought. We are making attempt to analyze the reasons for the revival of psychologism and vistas to preserve its position as one of the modern cognitive science leading conceptions. We ponder over the ontogenetic foundations of the socio-cultural activity of man and the reverse effect of this activity on the formation, as well as the dynamics of activity of neural structures and their architectonics. They are the important factors related to the deep foundations of the psychological organization and cognitive potential of personality, as well as of epistemological communities due to active interaction of elements within the integral system "brain-society-culture". A classification of approaches to the interpretation of psychologism is proposed; the boundaries of the deanthropologization of scientific knowledge are under scrutiny. We show that psychologism has solid ontogenetic background and, consequently, an absolute deanthropologization of scientific knowledge, actually presupposed by antipsychologism, in the general case turns out to be too categorical and unattainable. The manifestation of the Baldwin effect in the evolution of living and social systems is discussed, when a change in the behavior of a social system and/or group can lead to a change in the natural selection factors and, consequently, to new directions of its development. We judge that in accordance with the Baldwin effect, each component of the chain "genes - structures - functions - experience" is in a state of at least bi-directional interaction: the activity and composition of the genes that set the psychological landscape depend on the nature of the environment (culture included). The environment changes as result of the activity and psychological attitudes of the increasing mass of carriers of the activity of a given set of genes.

Keywords: psychologism, antipsychologism, neuroscience, naturalism, ontogenetic prerequisites of psychologism, Baldwin effect.

References

- Aach, J. (1990). Psychologism reconsidered: A re-evaluation of the arguments of Frege and Husserl. *Synthese*, 85, 315–338.
- Bazhanov, V. A. (2007). *Istoriya logiki v Rossii i SSSR. Kontseptual'nyi kontekst universitetskoj filosofii* [The history of logic in Russia and the USSR. A conceptual context of the academic philosophy]. Moscow: Kanon+.
- Bazhanov, V. A. (2008). Pervyi uchitel' A.R. Lurii: N.A. Vasiliev kak psikholog [The first teacher of A.R. Luria: N.A. Vasiliev as a psychologist]. *Methodology and History of Psychology*, 2, 69–78.
- Bazhanov, V. A. (2009). *N.A. Vasiliev i ego voobrazhaemaya logika. Voskreshenie odnoi zabytoi idei* [N.A. Vasiliev and his imaginary logic. A revival of one forgotten idea]. Moscow: Kanon+.
- Bazhanov, V. A. (2014). Raznovidnosti i protivostoyanie realizma i antirealizma v filosofii matematiki. Vozmozhna li tret'ya liniya? [Varieties and opposition of realism and antirealism in the philosophy of mathematics. Is there a third possible trend?]. *Voprosy Filosofii*, 5, 52–64.
- Bazhanov, V. A. (2015). Modern neuroscience and the nature of the subject of cognition: a logico-epistemological study. *Epistemology and Philosophy of Science*, 3, 133–149.

- Belluz, J. (2015, August 27). Scientists replicated 100 recent psychology experiments. More than half of them failed. Retrieved from <http://www.vox.com/2015/8/27/9216383/irreproducibility-research>
- Benthem van, J. (2008). Logic and reasoning: Do they matter? *Studia Logica*, 88, 67–84.
- Boone, W., & Piccinini, G. (2016). The cognitive neuroscience revolution. *Synthese*, 193, 1509–1534. doi:10.1007/s11229-015-0783-4
- Bryushinkin, V. N. (1988). *Logika, myshlenie, informatsiya* [Logic, cognition, information]. Leningrad: Leningrad University Press.
- Cantlon, J. F. (2012). Math, monkeys, and the developing brain. *PNAS*, 109, 10709–10716.
- Chater, N., & Christiansen, M. (2010). Language acquisition meets language evolution. *Cognitive Science*, 34, 1131–1157.
- Chiao, J., Hariri, A., Harada, T., Mano, Y., Sadato, N., Parish, T., & Iidaka, T. (2010). Theory and methods in cultural neuroscience. *SCAN*, 5, 356–361.
- Collins, J. (2009). The limits of conceivability: Logical cognitivism and the language faculty. *Synthese*, 171, 175–194.
- Copeland, J. (2013). *Turing: Pioneer of the information age*. Oxford: Oxford University Press.
- De Vos, J. (2016). The death and the resurrection of [Psy]critique: The case of neuroeducation. *Foundations of Science*, 21(1), 129–145. doi:10.1007/s10699-014-9369-8
- Dehaene, S. (2011). *The number sense: How the mind creates mathematics*. New York: Oxford University Press.
- Fromm, E. (2007). *Anatomiya chelovecheskoi destruktivnosti* [The anatomy of human destructiveness]. Moscow: AST.
- Futrell, R., Mahowald, K., & Gibson, E. (2015). Large-scale evidence of dependency length minimization in 37 languages. *PNAS*, 112(33), 10336–10341. doi:10.1073/pnas.1502134112
- Gabbay, D., & Woods, J. (2001). The new logic. *Logic Journal of IGPL*, 9(2), 141–174.
- Grzegorzczak, A. (1998). Is antipsychologism still tenable? In *Alfred Tarski and the Vienna Circle: Austro-Polish connections in logical empiricism* (pp. 109–114). Dordrecht: Springer.
- Haack, S. (1978). *Philosophy of logics*. Cambridge: Cambridge University Press.
- Hall, E. (1966). *The hidden dimension*. New York: Doubleday.
- Hanna, R. (2006). *Rationality and logic*. Cambridge, MA: MIT Press.
- Heinz, Ch. (2005). Psychologism and the cognitive foundations of mathematics. *Philosophia Scientiae*, 9(2), 41–59.
- Iacoboni, M. (2007). *Neuroscience will change society*. Retrieved from https://www.edge.org/q2007/q07_8.html#iacoboni
- Ivanov, V. V. (1978). *Chet i nechet. Asimmetriya mozga i znakovykh sistem* [Odd and even. The asymmetry of brain and semiotic systems]. Moscow: Sovetskoe radio.
- Jacquette, D. (1997). Psychologism the philosophical Shibboleth. *Philosophy and Rhetoric*, 30, 312–331.
- Jacquette, D. (2003). Preface. In *Philosophy, psychology, and psychologism* (pp. IX–XI). New York/Boston/Dordrecht/London/Moscow: Kluwer Academic Publishers.
- Kapustin, B. G. (2010). *Kritika politicheskoi filosofii. Izbrannye esse* [Critics of political philosophy. Selected essays]. Moscow: Territoriya budushchego.
- Kasavin, I. T. (2011). Poznanie i yazyk [Cognition and language]. *Epistemology and Philosophy of Science*, 4, 5–15.
- Kinzler, K. D., & Spelke, E. S. (2007). Core systems in human cognition. In C. von Hofsen & K. Rosander (Eds.), *Progress in brain research* (Vol. 164, pp. 257–264). Oxford: Elsevier.

- Kusch, M. (1995). *Psychologism. A case study in the sociology of philosophical knowledge*. London/New York: Routledge.
- Kusch, M. (2015). Psychologism. In *Stanford encyclopedia of philosophy*. Retrieved from <http://plato.stanford.edu/entries/psychologism>
- Kuznetsova, N. I. (1986). Istoriya nauki kak gumanitarnaya distsiplina [History of science as a humanitarian science]. In *Problemy gumanitarnogo poznaniya* [Issues of humanitarian cognition] (pp. 141–168). Novosibirsk: Nauka.
- Lehan-Streisel, V. (2012). Why philosophy needs logical psychologism. *Dialogue*, 51(4), 575–586.
- Levinson, S. C. (2003). *Space in language and cognition*. Cambridge University Press.
- Lubkin, A. S. (1807). *Nachertanie logiki* [Pattern of logic]. Saint Petersburg.
- Macnamara, J., & Reyes, G. E. (Eds.). (1994). *The logical foundation of cognition*. New York: Oxford University Press.
- Maslov, S. Yu. (1986). *Teoriya deduktivnykh sistem i ee primeneniya* [Theory of deductive systems and its application]. Moscow: Radio i svyaz'.
- Neumann von, J. (2000). *The computer and the brain* (2nd ed.). New Haven, CT: Yale University Press.
- Pearson, K. A., & Protive, J. (2016). Naturalism in the continental tradition. In K. J. Clark (Ed.), *Blackwell companion to naturalism* (pp. 34–48). Cambridge, MA: Wiley.
- Pechhaus, V. (1999). 19th century logic between philosophy and mathematics. *The Bulletin of Symbolic Logic*, 4, 433–450.
- Pelletier, F., & Elio, R. (2005). The case for psychologism in default and inheritance reasoning. *Synthese*, 146, 7–35.
- Pelletier, F., Elio, R., & Hanson, P. (2008). Is logic all in our heads? From naturalism to psychologism. *Studia Logica*, 85, 1–65.
- Pitt, D. (2009). Intentional psychologism. *Philosophical Studies*, 146, 117–138. doi:10.1007/s11098-008-9247-8
- Popova, V. S. (2015). Psychologism as the logical and methodological issue: Historical origin in Russian philosophy of the beginning of the XXth century and contemporary meaning. *Psychology and Psychotechnics*, 6, 570–577. doi:10.7256/2070-8955.2015.6.15508 (in Russian)
- Prigogine, I., & Stengers, I. (1994). *Vremya, khaos, kvant* [Time, chaos, quantum]. Moscow: Progress.
- Rizzolatti, G., & Craighero, L. (2009). Language and mirror neurons. In *Oxford handbook of psycholinguistics* (pp. 771–785). Oxford: Oxford University Press.
- Shalak, V. I. (2014). Protologic and its structure. *Logical Investigations*, 20, 198–212. (in Russian)
- Sorina G. V. (1993). *Logiko-kul'turnaya dominanta. Ocherki teorii i istorii psikhologizma i antipsikhologizma v kul'ture* [Logico-cultural dominant. Essays on the theory and history of psychologism and anti-psychologism in culture]. Moscow: Prometei.
- Sorina, G. V. (2012). Proekt “psikhologizm-antipsikhologizm” v metateoreticheskom kontekste. [Project “psychologism-anti-psychologism in the meta-theoretical context”. *Ratsio.ru*, 8, 20–45.
- Sorina, G. V. (2016). Dialogue of the methodological concepts. *The Siberian Journal of Philosophy*, 14(1), 280–297. (in Russian)
- Stenning K., & Lambalgen von, M. (2008). Introduction: Logic and psychology. In *Human reasoning and cognitive science* (pp. II–XI). Cambridge, MA: MIT Press.
- Thagard, P. (1993). *Computational philosophy of science*. Cambridge, MA/London: The MIT Press.
- Trostrnikov, V. N. (1975). *Konstruktivnye protsessy v matematike* [Constructive processes in mathematics]. Moscow: Nauka.

- Urbanski, M. (2011). Logic and cognition: Two faces of psychologism. *Logic and Logical Philosophy*, 20, 175–185.
- Vachkov, I. V., & Vachkova, S. N. (2016). Reproducibility of psychological experiments as a problem of post-nonclassical science. *Kul'turno-istoricheskaya psikhologiya [Cultural-Historical Psychology]*, 12(1), 97–101. doi:10.17759/chp.2016120110 (in Russian)
- Vasiliev, N. A. (1912). Voobrazhaemaya (nearistoteleva) logika [Imaginary (non-Aristotelian) logic]. *Zhurnal Ministerstva Narodnogo Prosveshcheniya. Novaya Seriya, August*, 207–246.
- Wheatley, M. J. (1992). *Leadership and the new science. Learning about organization from and orderly universe*. San Francisco: Berret-Koehler Publ.
- Zhdan, A. N. (2012). V.N. Ivanovskii kak myslitel' [V.N. Ivanovsky as a thinker]. In V. A. Bazhanov (Ed.), *Logiko-gnoseologicheskoe napravlenie v otechestvennoi filosofii (pervaya polovina XX veka): M.I. Karinskii, V.N. Ivanovskii, N.A. Vasiliev* [Logico-epistemological trend in the Russian philosophy (first half of the XX century): M.I. Karinsky, V.N. Ivanovsky, N.A. Vasiliev] (pp. 127–182). Moscow: ROSSPEN.

Valentin A. Bazhanov — head, Department of philosophy, Ulyanovsk State University, D.Sc., professor.

Research area: history and philosophy of science, epistemology, cultural neuroscience, history of Russian philosophy and logic.

E-mail: vbazhanov@yandex.ru

УЛИЧНЫЙ ДОСУГ ДЕТЕЙ И ПОДРОСТКОВ

А.А. БОЧАВЕР^а, А.Н. КОРЗУН^а, К.Н. ПОЛИВАНОВА^а

^а *Национальный исследовательский университет «Высшая школа экономики», 101000, Россия, Москва, ул. Мясницкая, д. 20*

Резюме

Статья посвящена содержанию и роли уличного досуга в социализации детей и подростков в разных поколениях. Представлены результаты контент-анализа данных опроса 251 респондента разного возраста, проведенного с использованием двух специально разработанных анкет. Рассматриваются основные занятия, конституирующие детский уличный досуг. Выделены пять основных категорий: игры (с правилами, спортивные, сюжетно-ролевые и др.); исследование окружающей среды (эксперименты, поиски, собирательство, конструирование и т.п.); риск (разнообразные рискованные эпизоды); общение со сверстниками; культурно-опосредованная активность (посещение музеев, катков и др.). Описаны основные составляющие каждой из пяти категорий и соотношение их представленности среди ответов взрослой и подростковой выборки. Характеризуется связь динамики уличного времяпрепровождения детей с социальными тенденциями XX и XXI вв., такими, как повышение социальной напряженности и неопределенности, урбанизация, перенаселенность и др. Показаны различия в уличном досуге между поколениями, состоящие в хронологии освоения детьми разных поколений уличного пространства и содержании их уличного досуга. Обсуждается роль уличного досуга в социализации детей и подростков. Характеризуются ареалы основных видов детской уличной активности, а также степень информированности и контроля родителей за деятельностью детей, варианты создаваемых родителями правил и ограничений на детские перемещения и занятия. Рассматривается, как представление о притягательном и побуждающем к познанию мире сменяется представлением о том, что он опасен и вызывает тревогу. Обрисованы перспективы дальнейших психологических исследований в данной области.

Ключевые слова: детство, подростковый возраст, уличный досуг, свободное время, уличная среда, городская среда.

Введение

В условиях растущей контролируемой школьной и семейной

среды пребывания в пространстве, лишенном контроля со стороны взрослых, является важным, почти уникальным для ребенка опытом

встречи с собой и сверстниками. Тем, чье детство пришлось на период до начала XXI в., такой опыт стабильно предоставляло разнообразное уличное пространство (дворы, переулки, крыши гаражей, заброшенные дома и т.п.); в жизни современных детей уличные прогулки и разнообразные околоэкстремальные развлечения также присутствуют, однако складывается впечатление, что в большой степени их заменили интернет-площадки — онлайн-игры, социальные сети и тематические веб-сайты, а прогулки проходят в сопровождении взрослых.

В отечественной психологии пространство преимущественно либо обсуждается в контексте развития детей раннего и дошкольного возраста (предметная среда, игрушки и т.п.), либо понимается как нематериальная (семейная, образовательная) среда социализации, выступая в роли «метафоры, подчеркивающей многофакторный характер взаимодействия в этой сфере жизни» (Нартова-Бочавер, 2012, с. 1). Осваиваемая молодежью уличная среда в психолого-педагогическом контексте рассматривается преимущественно как интенсивно развивающееся и насыщенное предложениями *пространство культуры* (катки, парки, ярмарки, выставки, фестивали, пикники и т.п.) или как *источник риска* с необходимостью соответствующей профилактики (злоупотребления психоактивными веществами, вандализма, «зацепинга» и других форм небезопасного, (около)криминального или виктимного поведения). Представляется, что образ подростков в обоих случаях несколько искажается. Наш пилот-

ный проект направлен на изучение форм уличной активности в детском и подростковом возрасте, и мы надеемся, что полученные результаты позволят уйти от излишне теоретического или устаревшего понимания роли улицы в жизни современных детей и подростков.

Цель данного проекта — изучить особенности использования уличного пространства детьми в разных поколениях и прояснить роль уличного досуга в социализации детей и подростков.

Улица как пространство социализации

В зарубежной науке на границе психологии среды и транспортной географии проводится множество исследований, посвященных самостоятельным детским перемещениям и их границам, их различиям в связи с гендером и социальным классом, а также с изменением социально-исторических норм, обусловленных автомобильной мобилизацией, изменением семейных практик, восприятием чужаков как источника опасности («stranger danger») и др. (Horton et al., 2014).

Согласно Американской академии педиатрии, происходящая на улице свободная детская игра очень важна для физического, когнитивного, социального и эмоционального развития детей, она способствует развитию их жизнестойкости и умения постоять за себя (American Academy of Pediatrics, 2007). Однако возможности такой игры зависят от того, насколько городская среда «дружелюбна» к детям (James et al., 1998). Дети «присваивают» окружающее пространство, в том числе

через называние понятными им именами окружающие объекты (Hart, 1979). Они предпочитают играть в естественных средах (с песком, грязью и снегом), создавать свои места для игр, порой используя не предназначенные для этого городские объекты (дорожки, пруды), и, если взрослые запрещают им это, дети испытывают скуку и недовольство (Jenks, 2005). Население, проживающее в сельской местности, активно вовлекает детей в выполнение домашней и хозяйственной работы, и именно за счет выполнения поручений взрослые дети свободно перемещаются в большом ареале, имея возможность проводить время без контроля взрослых и используя его, в частности, для своих детских занятий (Ibid.). Исследования 1990-х гг. показывают, что дети предпочитают природные среды (поля, деревья и т.п.); однако с ростом урбанизации доступ городских детей к природе становится все более затруднен, и новые исследования показывают, что дети чаще предпочитают специальные площадки для игры и спорта, пространства вокруг домов и места, где происходит общественная и торговая деятельность (Castonguay, Jutras, 2009). Любимые места служат для детей средовым инструментом саморегуляции: они обеспечивают ощущение защищенности и контроля, предоставляют личное пространство, удовлетворяют потребность в уединении и позволяют на время спрятаться от требований социума (Korpela et al., 2002). Наличие своего особенного места делает ребенка сильнее, поддерживает его чувство Я и самоэффективность (Sobel, 1990). Дети часто говорят о восстановле-

нии, которое обеспечивает им любимое место (очищает ум, расслабляет, позволяет отрешиться от проблем); они отдыхают там от ежедневных забот, у них усиливается переживание благополучия и мира. По словам подростков, природные ландшафты — одно из самых подходящих мест для того, чтобы почувствовать себя лучше и обдумать происходящее (Korpela et al., 2002).

Предпочтения детей связаны с их актуальной ситуацией и индивидуальными особенностями: так, мальчики с высоким уровнем негативных эмоций в летнем лагере выбирали уединенные места и более охотно осваивали новые пространства, а более благополучные мальчики предпочитали те места, которые подходили для общения (Thurber, Malinowski, 1999). Р.Д. Бикслер и М.Ф. Флойд (Bixler, Floyd, 1997) показали, что дети реже предпочитают «дикие места», если испытывают брезгливость, боязнь потерять или опасаются диких животных. На возможность поиска и выбора любимого места влияют место жительства ребенка и различные ограничения в передвижении (физические, такие как дорожное движение, или социальные, как запреты родителей); предпочтения различаются у детей разного возраста и пола; девочек чаще ограничивают в передвижении, чем мальчиков; кроме того, в разных исследованиях по-разному ставится вопрос о предпочитаемых местах. У городских детей свобода в освоении пространства меньше, чем у сельских детей. Так, в исследовании П. Корбишли (Corbishley, 1995) 90% детей, живущих в бедном районе Лондона, не смогли

назвать любимого места. К. Кларк и Д.Л. Уззелл, опираясь на концепцию аффордансов, показали, что аффордансы района, школы и центра города преимущественно определены социальным взаимодействием (центр города предоставляет больше возможностей для общения, но зато в школе и районе подростки бывают чаще, и район также обеспечивает возможность уединения), а дом позволяет реализовать аффорданс уединения в двух формах — поиска безопасности и уединения с близкими друзьями (Clark, Uzzell, 2002).

У современных детей, особенно городских, самостоятельные перемещения без взрослых жестко регламентированы: ограничены территориально (изгородью, загруженными дорогами, границами родительских связей с сообществом); ограничены по времени (надо быть дома к определенному часу, к обеду, «свободное время» лимитировано рутинными семейными делами, перемещениями и визитами, нельзя оставаться на улице после наступления темноты); возможны только при условии доступности ребенка для контроля и контакта (нельзя уходить без мобильного телефона). Собственно игр происходит не так много (например, дети могут любить играть во фрисби, но это небезопасно во дворе, где припарковано много машин), и, судя по всему, их замещают пешеходные прогулки с разговорами со сверстниками: такие прогулки не выходят за пределы разрешенного, они могут длиться много часов и вносят значительный вклад во времяпрепровождение с друзьями (Norton et al., 2014). Окружающая дом среда воспринимается родителями

одновременно как опасная и потенциально развивающая (Prezza et al., 2005); родители обсуждают вместе с детьми существующие риски и устанавливают правила (Holloway, Valentine, 2000); иногда опорой, повышающей безопасность, может служить «коллективная соседская эффективность» (разделенные ценности, возможность коммуникации между подростком и взрослыми) (Coley et al., 2004).

Со временем количество детской активности на улице сокращается: уменьшается свобода и сужается пространство детских перемещений (Pooley et al., 2005; Hillman et al., 1990; Matthews et al., 1998). В 1920-е гг. пространство было наполнено естественными местами для игр и развития ребенка (ямы, болота, камни, леса, сараи и т.п.); с 1940-х гг. в процессе городской застройки начинают выделяться специальные места для игры — детские и спортивные площадки (Gaster, 1991). По мнению Л. Карстен (Karsten, 2005), с середины XX в. к началу XXI в. пространство улицы, бывшее «детским», превращается в пространство взрослых, а дом, наоборот, из взрослого пространства становится детским.

Сейчас на улицах российского города можно встретить все меньше детских и подростковых компаний (Хломов и др., 2014), интенсивнее детская уличная активность представлена в загородной (дачной) жизни (Осорина, 2008). Несмотря на повсеместность контроля за безопасностью (полиция, охрана, консьержи, видеокамеры, тревожные кнопки и т.п.), уровень субъективной безопасности жителей города чрезвычайно невысок. Н.К. Радина пишет,

что горожанин «прочитывается» в терминах «потерявшегося», в терминах маргинальности: выбирает город для жизни и боится (мотивированно и немотивированно) своего города, опасается безлюдных мест и одновременно страшится других людей» (Радина, 2012, с. 138). Образ жизни современных детей и их предшественников различается.

Таким образом, есть основания предполагать, что современные дети имеют иной, чем их сверстники несколько десятилетий назад, уличный досуг. Однако информации об этом немного. А относительно российских подростков — практически нет. Поэтому мы предприняли эмпирическое исследование, которое отвечало на три вопроса:

- В каком возрасте дети начинают самостоятельно перемещаться?
- Из чего складывается детский уличный досуг?
- Какова динамика детского уличного досуга с течением времени?

Организация исследования и методы

Поскольку фокус исследовательского интереса был центрирован на различиях между поколениями, эмпирическое исследование включало два этапа, на первом проводился опрос разновозрастных взрослых, на втором опрашивались современные подростки. Оба опроса осуществлялись через Интернет.

На 1-м этапе использовалась адресованная взрослым *анкета* «Пространства детства», в которой ставился открытый вопрос «Расскажите, пожалуйста, в свободной форме о том, где вы гуляли, когда учились в школе», а также вопросы о возрасте начала гуляния без взрослых, поле, возрасте и месте проживания респондента на момент описываемых им прогулок.

Выборку респондентов составил 121 взрослый (91 женщина и 30 мужчин) 1936–1994 гг. рождения; населенные пункты, в которых они жили

Рисунок 1

Населенные пункты, где жили в детстве участники 1-го этапа исследования



на период описываемого в ответах детства, расположены в разных регионах бывшего СССР и имеют разную степень населенности, от села до мегаполиса. Такой разброс позволяет достаточно достоверно реконструировать формы детского досуга на этих территориях в середине XX в. (см. рисунок 1).

На 2-м этапе использовалась адресованная подросткам анкета «Свободное время». Поскольку мы учитывали типичную для подросткового возраста лаконичность в письменных ответах и склонность избегать развернутых рассказов, анкета начиналась с 15 разнообразных по смыслу цитат из ответов взрослых (например: *«Родители обычно не знают, где мы, но и как-то особо не интересуются, главное, чтобы домой возвращались»*), которые подросткам предлагалось оценить с точки зрения сходства со своим опытом в баллах от 1 (совсем не похоже) до 5 (очень похоже). Этот фрагмент был не столько ориентирован на исследование, сколько преследовал цель ввести респондентов в контекст, актуализировать соответствующий опыт и помочь им начать сопоставлять предлагаемые фрагменты текстов взрослых респондентов со своей повседневностью. Далее им были предложены 6 отрывков из ответов взрослых, характеризовавших пять форм уличного досуга, присущих детям прошлых поколений (игры, исследовательская деятельность, рискованные поступки, общение, культурно-опосредованная активность), а также нехарактерный пример исследовательской деятельности, а именно одиночные прогулки, которые, по нашим предположе-

ниям, для современных подростков более актуальны. Респондентами предлагалось прочесть фрагменты текста и описать свой собственный опыт, подобный описанному. Пример отрывка: *«Дом был бывшей сторожкой и стоял в лесу. Сказали, что ходить туда нельзя. Вот там было круто! Но недолго. Крыльцо было сломано плюс висел замок. Так что мы привязали веревки (которые потом сматывались) и лазили в разбитые окна второго этажа. Хлам бывших жильцов был нам по пояс. Мы разбирались там с неделю. Потом провалился пол в одной из комнат. Повезло — никто не пострадал»*. Также в анкету вошли вопросы о возрасте начала гуляния без взрослых, о поле, возрасте и месте проживания респондента.

Выборку составили 130 подростков (94 девушки и 36 юношей) 1997–2005 гг. рождения, преимущественно жители Москвы (89 респондентов), но также и других населенных пунктов, включая Брянск, Саратов, Горно-Алтайск, Вологду, Киров, Уфу и др.

Различия в местожительстве респондентов первой выборки (разбросанной по всей территории бывшего СССР и включающей как города, так и села) и второй (сконцентрированной в крупных российских городах при отсутствии в выборке сельских подростков), конечно, налагают ограничения на возможности сопоставления их ответов. Однако снижение сельской популяции в целом в процессе урбанизации и описание городскими подростками альтернативной городу дачной жизни частично компенсируют данное ограничение.

В целом ответы взрослых респондентов были подробными, а ответы подростков в основном удавалось кодировать только по первым двум категориям (описание деятельности и ее территория), что подтвердило наше опасение относительно лаконичности ответов подростковой выборки. На 1-м этапе было собрано 117 разной степени подробности рассказов о прогулках в детстве и подростковом периоде, суммарно объемом около 136 000 знаков с пробелами. На 2-м этапе было собрано 252 короткие реплики-ассоциации с предлагаемыми отрывками общим объемом около 36 000 знаков с пробелами.

Для анализа текстовых результатов использовался контент-анализ. Поскольку рассказы по результатам пробного кодирования удалось однозначно классифицировать без существенных расхождений во мнениях кодировщиков, было решено, что одной экспертной оценки достаточно. В кодировочную таблицу вошли следующие категории: деятельность (35 пунктов, например, «сюжетно-ролевые игры», «эксперименты, поиски», «хулиганские выходки»); территория (например, «парк, сквер»); компания, с кем проводился досуг; степень информированности взрослых; ограничения, налагаемые на детское времяпрепровождение. В кодировочную таблицу вносились упоминания каждого пункта категории в ответе; не стояла задача отнести ответ строго к одному пункту внутри каждой категории. Не все респонденты заполнили анкету полностью, но мы предпочли не сокращать выборку и обрабатывать все ответы, поэтому в некоторых табли-

цах число участников может колебаться. Таким образом, мы получили единую таблицу с закодированными ответами обеих выборок (суммарно 1634 упоминания).

Результаты исследования

Ниже мы описываем полученные результаты по трем исследовательским вопросам.

1 — В каком возрасте дети начинают самостоятельно перемещаться?

На рисунке 2 отражены коридор значений (минимальное и максимальное) и среднее значение возраста начала самостоятельных прогулок детей, рожденных в разные десятилетия (по данным обоих этапов). Видно, что в среднем динамика показывает повышение возраста самостоятельных перемещений с течением времени. Для детей, рожденных в 1930-е и 1940-е гг., нормой выглядит самостоятельное гуляние с дошкольного возраста. Для рожденных в 1950—1970-е гг. средний возраст смещается ближе к 7 годам, т.е. можно предполагать синхронизацию самостоятельных перемещений с поступлением в начальную школу; возможно, они входят в процесс «инициации» первоклассника, который переходит на новый уровень взрослости, приобретая собственные обязанности и, соответственно, получая новые права. Обращает на себя внимание снижение коридора значений у рожденных в 1970-е гг.: возможно, это связано с возросшим переживанием опасности среды у их родителей. Дети, рожденные в 1980-е гг., в среднем начинают перемещаться самостоятельно после 8 лет, т.е. их сопровождают в школу первые 1—2

года, после чего начинают отпускать одних; одновременно развивается идея о начале школьного обучения с 6 лет, формируются «нулевки» и дошкольные классы, куда детей водят родители, в связи с чем когнитивное (учебное) развитие детей начинает как бы опережать социальное (самостоятельность). У детей, родившихся в 1990-е гг., резко повышается возраст перехода к самостоятельности: можно предположить, что это объясняется сильно возросшим социальным напряжением и высокой родительской тревогой, которые приводят к тому, что в среднем дети начинают перемещаться самостоятельно ближе к средней школе (после 10 лет), и среди респондентов нет никого, кто бы упоминал самостоятельные прогулки в 3–4 года. Наконец, судя по всему, для родителей современных детей и подростков ситуация выглядит снова как несколько более безопасная, и возраст самостоятельных

перемещений понижается до 9.8 года. Однако на графике видно, что со временем среднее значение все сильнее «прижимается» к верхней границе коридора: чем дальше, тем меньше детей рано начинают перемещаться самостоятельно.

2 – Из чего складывается детский уличный досуг?

Пространства, охваченные уличным досугом, по данным 1-го этапа представляют собой своеобразные ареалы с центром в месте жительства ребенка, которые расширяются по мере его взросления. Вначале основная территория гуляния – это двор в зоне видимости родителей, затем – прилегающие ко двору территории (соседние дворы, переулки, детские площадки) и точечные аттракторы (магазин, рынок, жилище друзей и т.п.), затем – школа и места дополнительного образования и «далее везде» (таблица 1).

Рисунок 2

Возраст начала самостоятельных прогулок по десятилетиям рождения



Таблица 1

Места уличного досуга (количество упоминаний, 117 респондентов, 1-й этап)

Стартовые места прогулок для самых маленьких	Двор	99
	Придворовые пространства (улица, соседние дворы, пустыри)	60
Расширение пространства самостоятельного передвижения	Школа, школьный двор	26
	Дополнительные занятия	12
	Учреждения культуры (кинотеатр, стадион и пр.)	20
	Жилье друзей, посещение гостей	16
	Магазины, рынки	8
Дальнейшее расширение пространств самостоятельного передвижения	Парк, сквер	25
	Загородные ландшафты, лес, поле	23
	Пляж, речка	17
	Центр города	10
	Весь город	9
	Другие города	2
Повышение степени свободы за счет посещения не рекомендованных или запрещенных взрослыми мест	Потайные места (овраги, чердаки и др.)	38
	Стройка	19
	Свалки	5
	Территория детского сада после закрытия	6
	Кладбища	4
	Подъезды	3

В компанию совместно гуляющих детей обычно входили живущие по соседству разновозрастные дети, а с момента поступления в школу — одноклассники (часто эти группы пересекались, поскольку дети обычно ходили в ближайшую школу). Также присутствуют рассказы о гулянии вдвоем с другом/подругой, в одиночестве (редко), а также — с братьями/сестрами. Если в семье или в доверяющих друг другу семьях было двое или больше детей, то была распространена практика делегиро-

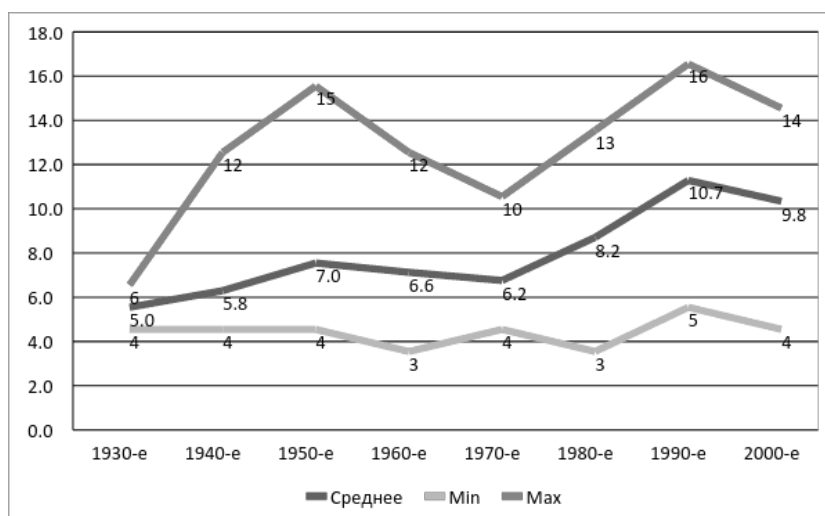
вания ответственности за младших старшему ребенку.

«Мы гуляли самостоятельно где хотели, в т.ч. ходили сами на рыбалку, купаться, в далекие магазины и т.д., и это было очень интересно и страшновато; я себя чувствовала взрослой, так как на мне были 2 брата четырех лет, мне на два года больше».

Родительский контроль в отношении местоположения детей был не очень распространен: мобильных телефонов не было, и основными

регуляторами служили доверие к детям и упование на их здравый смысл. Родителям было достаточно знать, где дети (что не всегда соответствовало реальности), а во многих семьях было вообще не принято контролировать занятия ребенка в то время, пока родители на работе. В то же время существовали определенные правила, выполнение которых ожидалось от детей. Наиболее распространёнными ограничениями выступали место прогулок («где можно гулять» либо «где нельзя гулять») и время, к которому следовало возвращаться домой. Для маленьких детей в городе пространство гуляния чаще ограничивалось двором и зоной видимости, для детей постарше ставились запреты на посещение определенных мест, а также ограничения по времени и по выполненным задачам. На 117 ответов в 60 случаях говорится о преимущественной информированности родителей о месте пребывания ребенка, в 40 — о том, что родители были не в курсе, в 17 случаях упоминается о дезинформации родителей.

«Родители, как правило, не знали, где мы находимся, — так как время игр приходилось на время, когда родители были на работе, то есть до 19 часов мы были предоставлены сами себе».

«Ограничения были лет до 15 по времени: приходиться до 21–22 часов. Еще порой ограничения заключались в разрешении прогулки после выполнения какой-нибудь работы (“подметешь двор, потом можешь гулять”, “выполнешь палисадник...”, “переберешь картошку...”»).

По мотивам ответов на 1-м этапе удалось выделить несколько универ-

сальных сюжетов, характерных для детского уличного досуга в разных регионах бывшего СССР.

Игры. Основное занятие во дворе — это разнообразные игры, в первую очередь — с правилами и спортивными, а также сюжетно-ролевыми игры, редко — игры на деньги, в младшем возрасте — катание на качелях и закапывание «секретиков». Это наиболее социально поддерживавшаяся форма детского уличного времяпрепровождения, активно принимаемая взрослыми.

«В основном гуляли на улице с соседскими детьми. Улица непроезжая. Футбол, волейбол (чаще без сетки), настольный теннис (на самодельном столе), городки, вышибалы, штандер, лапта, пряталки, казаки-разбойники, ножнички, шашки, шахматы. Игры на деньги — карты, пристенок, гонялы, алямс (расшибала), касса».

«С 4 лет гуляла во дворе со старшей сестрой и нашей дворовой компанией. Играли в весь дворовый набор — салки, прятки, штандер, казаки-разбойники, ножнички, классики, резиночку, ляги и т.п.»

Исследование. Помимо игр, с самого раннего возраста детей интересовали неочевидные возможности среды — скрытые ресурсы, преобразования доступного и конструирования нового.

«Отчетливо помню, что первый раз мне очень крупно попало за долгое гуляние, когда мне было около 4 лет. В нашем дворе была кочегарка, и мы с моей старшей подругой (родители которой были геологи) изучали там “полезные ископаемые” часов до 8 вечера, а родители бегали и искали меня по окрестностям».

«Помню, играли в археологов. Закопали на пустыре дохлую кошку, а потом спустя три или четыре месяца откопали, как некую древность».

Помимо распространенного исследовательского азарта некоторым детям нравилось создавать нечто новое, придумывать и конструировать что-то из имеющихся ресурсов.

«Мастерили самокаты, змеев».

«Когда я был дошкольником, у меня был детский двухколесный велосипед. Но так как на нем ездил весь двор, его быстро сломали. Очень хотелось опять иметь велосипед. В итоге из разных частей со свалки я собрал себе довольно странный велосипед и был счастлив».

Еще один способ освоить окружающую (природную) среду для детей — это собирательство, поиск и распознавание полезных и съедобных растений, ягод, грибов.

«Лес был через дорогу от дома. Мы знали названия почти всех растений. Собирали грибы. Знали на вкус все ягоды и “самые вкусные” места и деревья».

Также форма познавательного и эмоционально нагруженного взаимодействия детей со средой — это разнообразные проявления активности, любопытства и заботы по отношению к кошкам, собакам и др.

«Спасали котят, птенцов, цыплят. Потом спасенных пристраивали».

Общение со сверстниками. По мере взросления общение в процессе игры и поисковой активности сменяется общением ради общения. Взрослые респонденты рассказывают о беседах наедине с друзьями, о групповых сборищах с обсуждением самых разных тем, рассказыванием

страшных историй и пением песен под гитару. Часто подростки выбирали уединенные, скрытые от взгляда и контроля взрослых места для общения, найденные в процессе исследования среды в более младшем возрасте, часто эти места запрещены к посещению взрослыми, что усиливает удовольствие.

«Рядом со старым зданием моей школы был расположен овощной магазин, и у него была подсобка в виде пристройки с маленькими окошками к серому кирпичному пятиэтажному дому. Там было темно, стояли бочки с квашеной капустой, солеными огурцами (пахло соленьями), валялись коробки. После уроков мы туда забирались (подсобка была часто открыта) под видом поиска коробок для макулатуры и зажигали свечи, принесенные из дома. Придумывали себе всякие истории и планировали приключения».

Риск. На пересечении общения и исследовательской деятельности, направленной в большей степени на себя (свою смелость, выносливость, способность преодолеть родительские запреты), появляется поведение разной степени рискованности, проявляющееся в наказуемых взрослыми и нередко провокационных формах. Интересно, что в рассказах нынешних взрослых практически не упоминается употребление психоактивных веществ, но описано много хулиганских и околохулиганских выходов.

«Нельзя было ходить в заброшенный профилакторий неподалеку от дома. Но хотелось. И лет в 14–15 как раз это было место, куда тайком любили ходить большинство моих сверстников».

«Стройка использовалась для различного рода “проверок” на смелость — например, нужно было пройти по верхней кромке кирпичной стены на уровне второго этажа или спуститься по отвесной стене на куске кабеля с одного этажа на другой».

Культурно-опосредованная активность. Это занятия, структурированные предлагаемым взрослыми пространством: посещение стадиона, парка аттракционов, музея, катка, кинотеатра с друзьями и подругами играло не основную, но важную роль для времяпрепровождения детей, в частности, с точки зрения их отношения к заполнению свободного времени и выбору активности. Эта форма поведения является альтернативой или противоположностью описанному выше рискованному поведению.

«Примерно с 5-го класса мы с подругой — одноклассницей и соседкой по дому очень любили оставаться одни на выходные, когда и ее и мои родители уезжали на дачу. Это был целый ритуал: сначала мы вместе убрали обе квартиры, готовили что-то вкусное к приезду родителей, а потом “отрывались” — ездили в “далекое” кино, ходили в театр, гуляли по центру Москвы, бывали в старом цирке (у папы подруги был там друг-осветитель). Было весело...»

Можно отметить разные конфигурации гуляния в зависимости от образа жизни: ретроспективно респонденты отмечают, что дачное времяпрепровождение детей было значительно более свободным по сравнению с городским; в то же время в семьях, в которых не было дачи, дети приобретали аналогичный опыт свободы и обследования среды в городском пространстве.

«6–7 лет гуляла во дворе иногда, 7–8 лет во дворе, 10–11 лет сама ездила в школу на автобусе в соседний район. В деревне у бабушки гулять можно было с 3–4 лет, в 7–10 лет сами обходили всю деревню, в том числе окраины: ферма, песчаный карьер, пастбище коз, больница в лесу, кладбище в лесу, школа и бомбоубежища, стоянка комбайнов».

3 — Какова динамика детского уличного досуга с течением времени?

Чтобы узнать, как меняется с течением времени детский уличный досуг и как проводят время на улице современные российские дети и подростки, мы провели 2-й этап исследования.

Пилотные интервью показали, что описание собственной повседневной жизни для подростков затруднительно, поэтому им были предложены два задания: 1) прочесть 14 отрывков об уличном досуге из описаний, полученных на 1-м этапе опроса, и оценить по степени сходства с собственным опытом в баллах до 1 до 5; 2) прочесть другие 6 отрывков и оставить к ним текстовые отклики по аналогии из их жизни.

Наиболее низкий балл получил отрывок *«После 19 часов, как правило, собирались на территории детского сада рядом с нашим домом или школой. Здесь прельщала возможность уединения, риск — не попасться на глаза, тусовка друзей...»* Наиболее похожим на их собственный опыт был признан текст: *«Гулять всегда предпочитаю один или в компании очень близких друзей (2–3 человека)».*

Наиболее многочисленные отклики по наличию схожего опыта вызвали

истории про запрещенное посещение стройки и проверки на смелость, а также про прогулки недалеко от дома и катание на роликах, а наименьшее — истории посещения заброшенного здания, игры с выброшенными на свалку предметами и околохулиганские выходы, они же собрали наибольшее количество эмоционально окрашенных комментариев. Это может объясняться, с одной стороны, социальной желательностью респондентов, поскольку они описывают свою актуальную, а не прошлую реальность, с другой — действительно, большей «легальностью» развлечений современных детей и подростков. Типичная реакция на историю о посещении заброшенной сторожки: *«Нет, ничего похожего. В заброшенные дома не лажу и ночью всегда дома».*

Судя по всему, одинокие прогулки — это основная форма исследовательской деятельности в настоящее время среди подростков.

Как же описывают современные подростки свое свободное время на улице?

Чтобы иметь возможность сравнить ответы взрослых респондентов 1-го этапа с ответами подростков 2-го этапа, мы кодировали их ответы по общей кодировочной схеме. Частоты отражены в таблице 2.

В таблице 3 показаны различия в частоте упоминания разных групп активности в двух выборках. Наглядно отражена динамика: стало меньше любых видов игр; меньше непосредственного общения; меньше исследовательской деятельности (причем, как видно из таблицы 2, ее основной формой стали прогулки в одиночестве); меньше рискованных поступков.

У нынешних подростков доминируют (и представлены больше и разнообразнее, чем у участников 1-го этапа) формы времяпрепровождения, отнесенные нами к *культурно-опосредованной активности*: это посещение разнообразных культурных объектов (музеи, парки, катки), а также многочисленных мест, подходящих для разговоров, питания и покупок, — кафе и торговых центров. Ответы подростков свидетельствуют о наличии у них денег и возможности получать удовольствие от покупок.

«Зимой катаемся на коньках в Парке Горького. Нежные чувства питаем к хенд-мейд-ярмаркам и подобным штукам, которые проходят в разных местах».

Исследование среды больше чем наполовину включает прогулки в одиночестве (сочетающие в себе поиск интересных и неизвестных мест и получение эстетического удовольствия от архитектуры и пр.), а остальные описания характеризуют скорее уникальные эпизоды, чем систематические занятия.

«Я люблю гулять одна по оживленным улицам, смотреть на людей, как они торопятся по своим делам».

«Люблю гулять по центру города, изучать разные места, заходить в новые для себя магазины, лавки и т.п.»

Ответственность за младших не свойственна нынешним подростковым компаниям и представлена в ответах единственным примером:

«Ходили за плотину за земляничкой, и даже не думали, сколько ее там много! На следующий же день взяли ведра, маленького братишку и пошли по ягоды. Малыш все время приставал с вопросами, и мы решили сделать

Таблица 2

Упоминания разных занятий на 1-м (117 ответов) и на 2-м этапе (204 ответа)

Категория	Занятие	1-й этап (взрослые)	2-й этап (подростки)
Игры	Спортивные игры	59	25
	Игры с правилами	57	16
	Сюжетно-ролевые игры	24	4
	Игры на деньги	2	1
	«Секретники»	4	0
	Творчество (постановка спектаклей)	4	1
	Катание на качелях	4	0
	Всего	154	47
Общение	Общение группой в скрытых от взрослых местах	24	13
	Рассказы, страшные истории	10	5
	Пение под гитару, музицирование	6	4
	Дефилирование по улице, демонстрация отношений, сплетни	8	7
	Разговоры вдвоем	8	3
	Драки	2	0
	Танцы	0	1
	Вечеринки	0	8
	Прогулки вдвоем или небольшой компанией	0	25
	Всего	58	66
Исследование	Эксперименты, поиски	32	37
	Собирательство	12	1
	Конструирование	11	2
	Игры и занятия с кошками, собаками и др.	12	0
	Рыбалка	2	0
	Прогулки в одиночестве	0	53
	Всего	69	93
Риск	Околохулиганские выходы	21	5
	Хулиганские выходы	11	2
	Употребление психоактивных веществ	4	6
	Спасение ребенка		1
	Всего	36	14

Таблица 2 (окончание)

Категория	Занятие	1-й этап (взрослые)	2-й этап (подростки)
Культурно-опосредованная активность	Развлечения в учреждениях культуры	16	49
	Покупки	8	8
	Чтение вслух, настольные игры	1	3
	Учеба, перемещения вокруг мест обучения	14	7
	Обучение чему-то у взрослых	2	0
	Посещение кафе	0	16
	Посещение торгового центра	0	10
	Фотографирование	0	2
	Всего	41	95

Таблица 3

Распределение частоты упоминания пяти категорий на 1-м и 2-м этапах

	1-й этап (взрослые, N = 117)		2-й этап (подростки, N = 88)		Различия		
	М	SD	М	SD	χ^2	df	p
Игры	1.3162	1.17187	0.5341	0.77235	23.149	4	0.00
Общение	0.4957	0.7384	1.0795	1.07449	23.537	4	0.00
Исследование	0.5897	0.84235	0.1591	0.39788	19.177	3	0.00
Риск	0.3077	0.54869	1.0568	0.83539	48.255	3	0.00
Культурно-опосредованная активность	0.3504	0.68627	0.75	0.93772	15.582	3	0.004

так: одна собирает землянику, а вторая рассказывает сказки. Тогда в глазах братишки мы стали настоящими волшебницами, которые кормят вкусной ягодкой с молоком».

Риск и хулиганские развлечения практически совершенно отсутствуют; откликаясь на предложенные примеры, подростки пишут:

«Мы риск любим гораздо меньше :)».

«Нет, я стараюсь не ходить туда, где стоит табличка “запрет”».

В ответах подростков появляется стремление к неподвижности, за которой, возможно, присутствует усталость — подобных мотивов нет в ответах взрослых:

«Я гуляю по Покровке и в парке Музеон. Люблю сидеть у подъезда на лавочке».

«Когда я одна, обычно иду по тропинкам, ведушим в центр, слушаю музыку и отдыхаю. Порой приятно сесть где-нибудь на лавочке, заборчике и сидеть так целый день».

Обсуждение результатов

Итак, наблюдая изменение форм детского уличного досуга с течением времени (у современных детей меньше допуск к уличному пространству, а места посещения сильнее контролируются родителями по сравнению с периодом на 20, 30, 40 лет раньше, мы можем предполагать, что его роль в социализации также меняется. Опыты исследовательского и рискованного поведения, бывшие повседневностью детства родителей и пра-родителей современных подростков, превращаются в уникальные эпизоды. Наши данные указывают на сокращение пространств, в которых дети могут тренировать такие навыки, как ловкость, скорость реакции, смелость, находчивость, принятие решений в сложной ситуации, поиск друзей и соратников и распознавание недоброжелателей — навыки, приобретаемые в процессе лазанья по крышам и подвалам, спасения щенков или драк с детьми из соседних дворов. С другой стороны, современные подростки охотно используют появившиеся возможности из сферы культуры, которых раньше было значительно меньше (парки, музеи, катки, кафе и т.п.), активно осваивают процессы потребления и получения удовольствия, предпочитая безопасное общение и эстетичность риску. Судя по всему, навыки, приобретаемые нынешним поколением детей, в большой степени связа-

ны с поддержанием отношений и выстраиванием коммуникативного и средового комфорта: они охотно пишут о том, что весело проводят время, готовя пирожные и слушая музыку, и испытывают удовольствие, гуляя по красивым улицам в одиночестве.

Различия в уличном досуге между поколениями существенны: они состоят в хронологически более позднем освоении уличного пространства, разном содержании времяпрепровождения (меньше движения, больше общения) и разном восприятии мира (раньше — как универсально интересного, соблазнительного и зовущего к познанию, сейчас — как опасного, требующего соблюдения мер безопасности и содержащего перечень точечных аттракторов). В силу ограничений использованных методов полученные числовые значения мы предлагаем трактовать скорее как отражения социальных трендов, чем точные индикаторы, которые, однако, указывают на, образно говоря, смену интереса к заброшенным зданиям на интерес к кафе.

Наши респонденты практически не демонстрируют типично приписываемую подросткам потребность в риске. Напротив, если обратиться к метафорическому значению пространства и рассматривать хронотоп дороги как метафору трансформации героя (Бахтин, 1986), кажется, что они избегают выхода из дома на дорогу. Представляется, что они тяготеют к «полюсу очага», о котором писал географ И-Фу Туан, — стабильному, предсказуемому, доступному в ощущениях окружающих в противовес «полюсу космоса» — неизведанному, непредсказуемому и

абстрактному (Tuan, 2001; Easthope, 2004; Бочавер, 2015). Это согласуется с представлениями о продлении подросткового возраста и об инфантилизме современных подростков (Поливанова, 2016); в то же время, возможно, наши данные указывают на устаревание традиционных представлений о смысле и роли подросткового возраста в личностном развитии человека и на изменение содержания не только подросткового периода, но и периода взрослости. Сейчас мы можем лишь предполагать, что на эту динамику могут влиять избыток информационной стимуляции, урбанизация и перенаселенность, ведущие к тому, что мир начинает восприниматься как менее предсказуемый и более агрессивный, в связи с чем потребность в поисковой активности у детей снижается, а в поддержании стабильности — повышается. В целом изучение причины динамики уличного времяпрепровождения детей и подростков — область наших дальнейших исследований.

Заключение

Данный проект мы рассматриваем как пилотажный. Его основным результатом является обнаружение различий в уличном досуге школьников. Это представляется важным в силу того значения, которое уделяется проблеме неструктурированного досуга в психологической и фило-

софской литературе, а также в силу актуальности прикладных психолого-педагогических задач по социализации детей и подростков и предупреждению различных небезопасных траекторий развития.

Однако данный проект имеет несколько существенных ограничений. Во-первых, две выборки не гомогенны по регионам и типам населенных пунктов, что вносит искажения в сопоставление результатов. Во-вторых, объектом анализа являются тексты самоотчетов, соответственно, мы сталкиваемся с субъективными представлениями при отсутствии объективных данных. В-третьих, истории взрослой выборки ретроспективны, а значит, за прошедшее время искажены респондентами в процессе осмысления прошлого и встраивания его во взрослую идентичность. Мы предполагаем, что унификация бэкграунда респондентов, расширение выборки и включение в дизайн исследования объективных данных отчасти позволят повысить точность результатов. Также мы полагаем, что изменение практики свободного досуга опосредовано не только местом жительства, но и, возможно, социально-экономическими и культурными особенностями семей. В целом данное направление исследований представляется малоизученным в России и перспективным, и этот проект служит лишь началом дальнейших разработок.

Литература

- Бахтин, М. М. (1986). Формы времени и хронотопа в романе: очерки по исторической поэтике. В кн. М. М. Бахтин, *Литературно-критические статьи* (с. 121–290). М.: Художественная литература.

- Бочавер, А. А. (2015). Представления о доме как элемент персонального опыта. *Психологический журнал*, 36(4), 5–15.
- Нартова-Бочавер, С. К. (2012). Физическая школьная среда как предиктор здоровья и благополучия субъектов образовательного процесса (обзор зарубежных исследований). *Клиническая и специальная психология*, 1. Режим доступа: <http://psyjournals.ru/psyclin/2012/n1/49968.shtml>
- Осорина, М. В. (2008). *Секретный мир детей в пространстве мира взрослых*. СПб.: Питер.
- Поливанова, К. Н. (2016). Детство в меняющемся мире. *Современная зарубежная психология (электронный научный журнал)*, 5(2), 5–10. Режим доступа: <http://psyjournals.ru/jmfp/2016/n2/82357.shtml>
- Радина, Н. К. (2012). Социальная психология городского образа жизни: город страха. *Социальная психология и общество*, 1, 126–141.
- Хломов, К. Д., Кондрашкин, А. В., Кузин, П. А., Калякина, С. М., Тюльканова, К. И., Медведев, Д. П. (2014). Подросток в онлайн игре: включенное наблюдение и опыт социальной работы. *Психологическая наука и образование psyedu.ru (электронный научный журнал)*, 6(4). Режим доступа: http://psyedu.ru/journal/2014/4/Khlomov_Kondrashkin_Kuzin.phtml

Ссылки на зарубежные источники см. в разделе *References* после англоязычного блока.



Бочавер Александра Алексеевна — научный сотрудник, Центр исследований современного детства, Институт образования, Национальный исследовательский университет «Высшая школа экономики», кандидат психологических наук.
Сфера научных интересов: психология личности, психология среды, психология развития, взросление, подростковый возраст.
Контакты: a-bochaver@yandex.ru



Корзун Анна Никитична — аналитик, Центр исследований современного детства, Институт образования, Национальный исследовательский университет «Высшая школа экономики».
Сфера научных интересов: психология развития, психология среды, детский досуг, психология семьи, детско-родительские отношения.
Контакты: annankorzun@gmail.com



Поливанова Катерина Николаевна — директор, Центр исследований современного детства, Институт образования, Национальный исследовательский университет «Высшая школа экономики», доктор психологических наук, профессор.

Сфера научных интересов: социальное конструирование развития личности, современное детство, психология развития, возрастные кризисы, взросление, подростковый возраст.

Контакты: kpolivanova@mail.ru

Outdoor Pastimes of Children and Teenagers

A.A. Bochaver^a, A.N. Korzun^a, K.N. Polivanova^a

^a National Research University Higher School of Economics, 20 Myasnikskaya str., Moscow, 101000, Russian Federation

Abstract

The article is about the content and the role of the outdoor pastimes in socialization of children and teenagers from different generations. The results of the content-analysis of the survey are presented, which was composed by the two specially developed questionnaires, filled in by 251 respondents of various ages. The main activities are considered that constitute children's outdoor pastimes. Five main categories are identified: games (with rules, sport games, role plays etc.); exploration of environment (experiments, searches, gathering, construction etc.); risk (various risky episodes); communication with peers; culturally mediated activity (visits to museums, skating rings, etc.). The main constituents of each of five categories and their representation among answers of the adult and adolescent samples are described. The dynamics of the children's outdoor pastime is characterized by the social tendencies of the XX and XXI centuries, such as the increase of social tension and uncertainty, urbanization, overpopulation, etc. The differences in the outdoor pastimes between generations are shown, which lie in the chronology of mastery of the outdoor space and the content of children's outdoor pastimes. The role of the outdoor pastimes in socialization of children and teenagers is discussed. The areas of the main types of children's outdoor activity are characterized, as well as the degree of awareness and control by parents over the children's activities, versions of parental rules and restrictions on children's moves and activities. The way how the idea of the world that is appealing and encourages knowledge changes into the idea of its dangerousness, is viewed. The perspectives of the further psychological research in this area are described.

Keywords: childhood, adolescence, street pastimes, spare time, street environment, urban environment.

References

- American Academy of Pediatrics. (2007). The importance of play in promoting health development and maintaining strong parent-child bonds. *Pediatrics*, *119*(1), 182–191.
- Bakhtin, M. M. (1986). Formy vremeni i khronotopa v romane: ocherki po istoricheskoi poetike [The forms of time and chronotope in the novel: essays on historical poetics]. In M. M. Bakhtin, *Literaturno-kriticheskie stat'i* [Literary critique articles] (pp. 121–290). Moscow: Khudozhestvennaya Literatura.
- Bixler, R. D., & Floyd, M. F. (1997). Nature is scary, disgusting, and uncomfortable. *Environment and Behavior*, *29*, 443–467.
- Bochaver, A. A. (2015). Home as a category of personal experience. *Psikhologicheskii Zhurnal*, *36*(4), 5–15. (in Russian)
- Castonguay, G., & Jutras, S. (2009). Children's appreciation of outdoor places in a poor neighborhood. *Journal of Environmental Psychology*, *29*, 101–109.
- Clark, C., & Uzzell, D. L. (2002). The affordances of the home, neighbourhood, school and town centre for adolescents. *Journal of Environmental Psychology*, *22*, 95–108.
- Coley, R. L., Morris, J. E., & Hernandez, D. (2004). Out-of-school care and problem behavior trajectories among low-income adolescents: Individual, family, and neighborhood characteristics as added risks. *Child Development*, *75*(3), 948–965.
- Corbishley, P. (1995). A parish listens to its children. *Children's Environments*, *12*, 414–426.
- Easthope, H. (2004). A place called home. *Housing, Theory and Society*, *21*(3), 128–138.
- Gaster, S. (1991). Urban children's access to the neighbourhood: changes over three generations. *Environment and Behavior*, *23*(1), 70–85.
- Hart, R. (1979). *Children's experience of place*. Oxford: Irvington Publishers.
- Hillman, M., Adams, J., & Whitelegg, J. (1991). *One false move: A study of children's independent mobility*. London: PSI Publishing.
- Holloway, S., & Valentine, G. (Eds.). (2000). *Children's geographies: Living, playing, learning*. London: Routledge.
- Horton, J., Christensen, P., Kraftl, P., & Had eld-Hill, S. (2014). "Walking... just walking": how children and young people's everyday pedestrian practices matter. *Social and Cultural Geography*, *15*(1), 94–115.
- James, A., Jenks, C., & Prout, A. (1998). *Theorizing childhood*. London: Polity.
- Jenks, C. (2005). *Childhood: Critical concepts in sociology*. London: Routledge.
- Karsten, L. (2005). It all used to be better? Different generations on continuity and change in urban children's daily use of space. *Children's Geographies*, *3*(3), 275–290.
- Khlovov, K. D., Kondrashkin, A. V., Kuzin, P. A., Kalyakina, S. M., Tyulkanova, K. I., & Medvedev, D. P. (2014). The teenager in an online game: included observation and experience in social work. *Psychological Science and Education psyedu.ru*, *6*(4). Retrieved from http://psyedu.ru/journal/2014/4/Khlovov_Kondrashkin_Kuzin.phtml (in Russian)
- Korpela, K., Kytt, M., & Hartig, T. (2002). Restorative experience, self-regulation, and children's place preferences. *Journal of Environmental Psychology*, *22*, 387–398.
- Matthews, H., Limb, M., & Percy-Smith, B. (1998). Changing worlds: the microgeographies of young teenagers. *Tijdschrift voor Economische en Sociale Geografie*, *89*(2), 193–202.

- Nartova-Bochaver, S. K. (2012). Physical environment as a predictor of teachers' and pupils' health and well-being. *Klinicheskaia i Spetsial'naiia Psikhologiya*, 1(1). Retrieved from <http://psyjournals.ru/psyclin/2012/n1/49968.shtml> (in Russian)
- Osorina, M. V. (2008). *Sekretnyi mir detei v prostranstve mira vzroslykh*. Saint Petersburg: Piter.
- Polivanova, K. N. (2016). Childhood in a changing world. *Sovremennaiia Zarubezhnaia Psikhologiya [Journal of Modern Foreign Psychology]*, 5(2), 5–10. doi:10.17759/jmfp.2016050201. Retrieved from <http://psyjournals.ru/jmfp/2016/n2/82357.shtml> (in Russian)
- Pooley, C., Turnbull, J., & Adams, A. (2005). The journey to school in Britain since the 1940s: continuity and change. *Area*, 37(1), 43–53.
- Prezza, M., Alparone, F. R., Cristallo, C., & Luigi, S. (2005). Parental perception of social risk and of positive potentiality of outdoor autonomy for children: The development of two instruments. *Journal of Environmental Psychology*, 25, 437–453.
- Radina, N. K. (2012). Social psychology of urban life: Fear city. *Sotsial'naya Psikhologiya i Obshchestvo*, 1, 126–141. (in Russian)
- Sobel, D. (1990). A place in the world: adults' memories of childhood special places. *Children's Environments Quarterly*, 7, 5–12.
- Thurber, C. A., & Malinowski, J. C. (1999). Environmental correlates of negative emotions in children. *Environment and Behavior*, 31, 487–513.
- Tuan, Y. (2001). Introduction: Cosmos versus Hearth. In P. Adams, S. Hoelscher, & K. Till (Eds.), *Textures of place: Exploring humanist geographies* (pp. 319–325). Minneapolis, MN: University of Minnesota Press.

Alexandra A. Bochaver — research fellow, Center of Contemporary Childhood Studies, Institute of Education, National Research University Higher School of Economics, Ph.D.
Research area: personality psychology, psychology of the environment, developmental psychology, growing up, adolescence.
E-mail: a-bochaver@yandex.ru

Anna N. Korzun — analyst, Center of Contemporary Childhood Studies, Institute of Education, National Research University Higher School of Economics.
Research area: developmental psychology, psychology of the environment, children's leisure, family psychology, parent-child relationship.
E-mail: annankorzun@gmail.com

Katerina N. Polivanova — director, Center for Contemporary Childhood Studies, Institute of Education, National Research University Higher School of Economics, D.Sc., professor.
Research area: the social construction of identity, modern childhood, developmental psychology, age crises, growing up, adolescence.
E-mail: kpolivanova@mail.ru

КУЛЬТУРНАЯ ВОСТРЕБОВАННОСТЬ СПОСОБНОСТЕЙ И ПСИХОМЕТРИЧЕСКИЕ СВОЙСТВА КОГНИТИВНЫХ ТЕСТОВ

Е.А. ВАЛУЕВА^{a,b}, С.С. БЕЛОВА^{a,b}, О.А. МОРОЗОВА^a

^a *Институт психологии РАН, 129366, Россия, Москва, ул. Ярославская, д. 13, стр. 1*

^b *Московский государственный психолого-педагогический университет, 127051, Россия, Москва, ул. Сretenка, д. 29*

Резюме

В статье обсуждается проблема связи интеллекта с социокультурной средой и предлагается подход к этой проблеме в рамках структурно-динамической теории интеллекта. Центральный вопрос, вокруг которого вращается оппозиция биологизаторского и культурного подходов: каким образом происходит формирование интеллекта и какие факторы при этом являются главенствующими? Преимущество структурно-динамического подхода заключается в том, что он, принимая факты, на которых настаивают сторонники биологизаторского подхода, тем не менее переинтерпретирует их и показывает роль социальных и культурных факторов. Структурно-динамический подход использует понятия «когнитивный потенциал» и «культурная востребованность интеллектуальных функций». Когнитивный потенциал человека (отражающийся в генеральном факторе интеллекта — g) может быть направлен в различные сферы в зависимости от задач, выдвигаемых культурной и социальной средой. Когнитивный потенциал проявляется в большей степени в более востребованных средой способностях. В работе обсуждаются механизмы влияния среды на структуру интеллекта. Структура интеллекта характеризуется набором факторов, входящих в интеллект, связями между этими факторами и уровнем развития способностей, входящих в различные факторы. Согласно предлагаемому подходу, социокультурная среда не влияет на набор факторов, входящих в структуру интеллекта, но изменяет связи факторов и показатели выборки по этим факторам. Приводятся эмпирические данные, подтверждающие эту точку зрения. Так, например, кросс-культурные исследования демонстрируют инвариантность факторной структуры интеллекта в выборках из разных стран, но при этом низкую кросс-национальную валидность тестовых норм. Данные собственного исследования авторов на материале теста Векслера показывают, что ценность той или иной когнитивной способности в обществе связана с ее нагрузкой по генеральному фактору и показателями наследуемости.

Ключевые слова: интеллект, структура интеллекта, генетика, среда, культура.

Проблема интеллекта и культуры вызывает острые дискуссии как в плане фундаментальных научных

позиций, так и в отношении практических следствий. Одна сторона этих дискуссий — биологизаторская —

рисует человеческий интеллект как определяемый преимущественно генетикой и интерпретирует данные о связи интеллекта с достижениями человека в современном обществе как указание на генетическую заданность этих достижений. Отсюда порой следуют призывы к проведению жесткой, лишенной гуманистической направленности социальной политики (Herrnstein, Murray, 1994). Поскольку человеческие расы и нации имеют некоторые генетические особенности и эмпирические исследования показали различия в их когнитивных способностях, биологизаторская позиция в практическом и социальном планах нередко характеризуется оппонентами как расистская.

Противоположная точка зрения — упор на культурной составляющей интеллекта и его средовой обусловленности. Сторонники этого подхода в своих исследованиях стараются показать, каким образом социальная среда формирует интеллект, в том числе — компенсируя генетические различия. Такая позиция гораздо привлекательнее в социальном плане. Она делает акцент на ответственности человека и общества и препятствует стигматизации неудачников.

Однако как бы ни были социально и практически привлекательны те или иные научные позиции, центральным критерием остается их соответствие истине. Здесь же картина продолжает оставаться крайне запутанной, чему способствует и происходящее порой смешение собственно научных аргументов с ценностными. Культурный подход пока добился весьма скромных успе-

хов в эмпирическом обосновании своих концепций. Ряд данных — высокие показатели наследуемости интеллекта, полученные в близнецовых исследованиях, «коррелирующие вектора» наследуемости и межрасовых различий и т.д. — легко включаются в биологизаторские схемы, но плохо поддаются объяснению в рамках культурного подхода.

Ключевой методологический момент в этом споре заключается в том, что его разрешение может достигаться не на уровне фактов, а лишь через модели, которые, как известно после К. Поппера, фактами не доказываются, а лишь фальсифицируются. Возьмем, например, данные близнецовых исследований, которые дают оценку наследуемости интеллекта в 50–80% при весьма скромном эффекте общей среды. Эти результаты хорошо обоснованы и надежно получены. На поверхности, т.е. при использовании простейших объяснительных схем, они кажутся подтверждением биологизаторского подхода. Однако при углублении теоретического взгляда оказывается, что это отнюдь не так.

В самом деле, данные близнецового исследования зависят от генотипического разнообразия изучаемой популяции. Если изменить это разнообразие, результаты получатся иными. Например, если работать с популяцией клонов, т.е. ликвидировать генетическую вариативность, то генетика не будет оказывать никакого влияния на дисперсию поведения индивидов в выборке. Генетика поведения констатирует в этом случае, что коэффициент наследуемости равен нулю. Но, конечно же, при этом не перестанут действовать механизмы экспрессии генов, синте-

за белков, приводящие к формированию клеток с определенными свойствами, а значит, и поведенческих особенностей.

Если же представить, что могущественный экспериментатор создал для индивидов, входящих в некую выборку, строго одинаковые условия¹, то влияние среды исчезнет и поведенческая генетика примет наследуемость за 100%. Однако для индивида не изменится ничего — его процессы будут функционировать точно так же, как они функционировали бы, если бы у других индивидов условия были другими. Таким образом, одни и те же молекулярно-генетические процессы на уровне индивида при различном составе выборки и средовых условиях приведут к различным (а иногда и диаметрально противоположным) оценкам на уровне генетики поведения.

Сказанное означает, что эмпирически полученные цифры наследуемости интеллекта, будучи абсолютно правильными и надежными, оказываются в то же время «лукавыми», поскольку их смысл оказывается зависимым от глубины интерпретации, т.е. от теоретической проработанности объяснительных моделей.

Отсюда становится очевидным центральное значение развития объяснительных моделей, которые могли

бы, хорошо соответствуя фактам, в то же время придать им смысл, в частности, социальный и практический.

В этой статье будет предложен подход к проблеме, получивший название структурно-динамического (Ушаков, 2011). Преимущество этого подхода заключается в том, что он, принимая фактологию, на которой настаивают сторонники биологизаторского подхода, тем не менее переинтерпретирует ее и направляет в русло, где становится отчетливо видна роль социальных и культурных факторов.

Структура интеллекта и ее детерминанты

Фактически центральный вопрос, вокруг которого вращается оппозиция биологизаторского и культурного подходов, состоит в том, каким образом происходит формирование интеллекта и какие факторы при этом являются главенствующими. Для того чтобы рассмотреть этот вопрос со всей серьезностью, бесполезно анализировать интеллект как нечто единое, а нужно обратиться к его структуре.

Согласно современным представлениям, интеллект, или совокупность когнитивных способностей, имеет многоуровневую иерархиче-

¹ Конечно, практически осуществление такого эксперимента невозможно не только на человеке, но и на животных. Строго одинаковые условия в указанном выше смысле должны исключить и генно-средовое взаимодействие, т.е. не должны допускать изменения среды под воздействием индивидуальности субъекта. Если индивид может влиять на среду, то его индивидуальные особенности так изменяют среду, что она в свою очередь создает для индивида условия, отличающиеся от условий для других индивидов. В этом смысле даже не всякая виртуальная компьютерная среда создает строго одинаковые условия, поскольку во многих случаях изменяется от действий субъекта.

скую структуру, увенчанную генеральным фактором, или фактором g. На рисунке 1 представлена наиболее влиятельная и объемлющая на сегодня модель, предложенная Дж. Кэрроллом (Carroll, 1993).

Изображенная на рисунке 1 модель представляет интеллект как трехуровневое образование. На верхнем уровне находится генеральный фактор, на промежуточном — 8 широких факторов, а на нижнем — 69 узких факторов. Понятие фактора означает, что входящие в него когнитивные способности коррелируют между собой. Самые высокие корреляции у тех способностей, которые входят в один и тот же узкий фактор. Несколько слабее коррелируют способности, входящие в один и тот же широкий фактор. Наличие генерального фактора знаменует тот факт, что все когнитивные способности в конечном счете положительно коррелируют между собой, т.е. то, что Ч.

Спирмен обозначил как «положительную множественность» (positive manifold).

Модель на рисунке 1 не является единственно возможной на сегодня, предлагаются и альтернативные интерпретации. Однако все они фактически сходятся в признании иерархической многоуровневости и генерального фактора, хотя различаются во взглядах на число уровней, конкретный перечень факторов и некоторые другие детали.

Понимание интеллекта как сложной структуры уже значительно продвигает в глубину дебаты о характере обусловленности интеллекта, однако чисто описательная характеристика, предоставляемая структурными моделями, по-прежнему оказывается недостаточной. Чтобы двигаться дальше, необходимо понимать, какие процессы, или механизмы, стоят за различными факторами интеллекта, что можно осуществить на основе

Рисунок 1

Модель структуры интеллекта Дж. Кэрролла

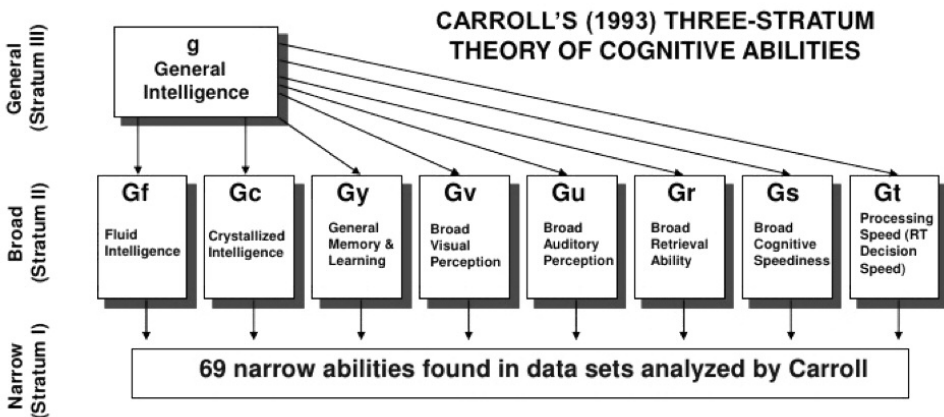

Примечание. Изображение взято с сайта <https://sapa-project.org/blogs/CHCmodel.html>

структурно-динамической теории интеллекта.

Согласно структурно-динамической теории, генеральный фактор, в отличие от всех прочих, имеет иную природу. За узкими и широкими факторами интеллекта стоят отдельные процессы переработки информации или набор таких процессов, применяемых для решения сходных задач. Например, в одном влиятельном исследовании аргументируется, что флюидный интеллект (на примере матриц Равена) связан с «общей для всех испытуемых способностью раскладывать проблему на доступные для работы (manageable) части и поочередно заниматься ими, а также индивидуально выраженной способностью управляться с иерархией целей и подцелей, образованной разложением проблемы, и формировать абстракции высокого уровня» (Carpenter et al., 1990, p. 429). Аналогично можно выявить различные когнитивные компоненты, стоящие за вербальным интеллектом: извлечение информации из долговременной памяти, преобразование пропозициональной репрезентации в аналоговую и т.д.

Другое дело — генеральный фактор. Он стоит за корреляциями, которые связывают между собой решение задач, использующих совершенно различные наборы когнитивных процессов. Поэтому его трудно отождествить как с каким-либо одним когнитивным процессом, так и даже с набором таких процессов. Согласно структурно-динамической теории, генеральный фактор отражает когнитивный потенциал человека, который может быть направлен в различные сферы в зависимости от задач,

выдвигаемых культурной и социальной средой.

Культурные влияния на структуру интеллекта

Из изложенных взглядов структурно-динамической теории вытекает предположение о том, каким образом социокультурное влияние может отражаться на структуре интеллекта. Структура интеллекта характеризуется несколькими чертами. Во-первых, это набор факторов. Например, набор факторов структуры интеллекта, изображенной на рисунке 1, составляют генеральный фактор, восемь широких факторов и шестьдесят девять узких. Во-вторых, связи между факторами. На рисунке 1 обозначены только сами эти связи, без спецификации их силы. Так, генеральный фактор влияет на широкие факторы, а каждый из последних — на целую серию связанных узких факторов. Между тем сила связей может быть различной. Такой статистический метод, как конфирматорный факторный анализ, позволяет специфицировать силу связей. Структуры, состоящие из одного и того же набора факторов, имеющих связи разного вида или одного вида, но разной силы, не являются идентичными.

Наконец, даже при одинаковых структурах выборки могут различаться по уровню развития способностей, входящих в различные факторы. При этом одна выборка может уступать другой по уровню развития одних способностей, но превосходить по развитию других.

С этих позиций следует взглянуть на предсказания структурно-дина-

мической теории интеллекта в отношении культурных влияний на структуру интеллекта и сопоставить эти предсказания с эмпирическими данными. Набор факторов, входящих в структуру интеллекта, определяется совокупностью когнитивных процессов, которые разворачиваются при решении различных задач. Следовательно, можно ожидать, что набор факторов остается инвариантом при рассмотрении выборок, рекрутированных в различных культурных средах.

Действительно, эмпирические исследования подтверждают такое предположение.

В исследовании Дж. Лиу и Р. Линна (Liu, Lynn, 2011) на выборках 5–6-летних детей изучались факторная структура детского варианта теста Векслера (the Wechsler Preschool and Primary Scale of Intelligence, WPPSI), а также половые и кросс-культурные различия. В трех культурах выявлена инвариантность факторной структуры с двумя факторами – вербальным и невербальным. Данные о половых различиях были в целом консистентны и заключались в преимуществе мальчиков по выполнению пространственного субтеста (субтест лабиринты). Мальчики китайской выборки имели статистически значимый более высокий балл, чем девочки, и меньшую вариативность тестовых баллов. Такие результаты не были отмечены в японской и американской выборках и нашли у авторов культурологическое объяснение: в Китае сохраняется большой пиетет по отношению к мужчинам, что проявляется в особенностях раннего образования, предоставляющего мальчиками обогащенную

среду, лучшие ресурсы и т.д. Меньшая вариативность в баллах мальчиков также рассматривается авторами как культурно-специфическое явление, не характерное для наблюдаемых на Западе данных, где картина является обратной (для мальчиков характерна большая вариативность). Среднее значение общего балла по тесту составляло в Китае 104.1, что соответствовало росту в 4 балла с 1998 по 2004 г.

Если в отношении набора факторов структурно-динамическая теория предсказывает независимость результатов от культурной среды исследуемой выборки, то в отношении силы связи факторов предсказание иное. А именно повышение ценности какой-либо интеллектуальной функции в обществе и следующее за ним увеличение тренировки членов общества в соответствующей сфере должно приводить к увеличению нагрузки генерального фактора на эту функцию.

Эти предсказания получили подтверждение в исследовании авторов, выполненном на материале теста Векслера. Было показано, что субшкалы этого теста, тестирующие более ценные в обществе функции, оказываются более высоко нагруженными генеральным фактором и демонстрируют более высокие индексы наследуемости (Валуева, Ушаков, 2013).

В плане дальнейшей проверки этого предсказания интерес представляет сопоставление факторных структур, полученных по результатам исследования в различных культурах и в различные временные промежутки.

Наконец, структурно-динамическая теория признает, что культура

может оказывать стимулирующие влияние на отдельные когнитивные процессы и, следовательно, повышать результаты по отдельным факторам, входящим в структуру интеллекта. Существующие на сегодняшний день эмпирические данные согласуются с такой трактовкой. Так, при сравнении американских и европейских норм по субтестам Векслера WAIS III выявляется, что при переводе европейских сырых данных в оценки интеллекта с использованием американских норм средние значения индекса перцептивной организации (POI) оказываются значительно выше средних значений индекса скорости переработки (PSI). Соотношение POI/PSI составляет примерно 5–10 баллов для выборок стандартизации Германии ($n = 1897$), Испании ($n = 1369$), Франции ($n = 104$), Британии ($n = 370$), Финляндии ($n = 446$) (Roivainen, 2010). Среднее значение индекса POI выше во всех группах европейской выборки. Сделано заключение: маловероятно, что эти эффекты связаны с действием одного фактора (фактор общего интеллекта). Выдвигается гипотеза, что в основе различий между американским и европейским профилем способностей лежат культурные факторы, различия в образовательных системах и установки по отношению к тестированию. Согласно результатам исследования, кросс-национальная валидность национальных тестовых норм невелика даже при контроле эффектов возраста, пола и образования испытуемых.

Культурно-обусловленные установки по отношению к тестированию — одно из возможных объясне-

ний кросс-атлантических различий в отношении POI/PSI. Было высказано предположение, что быстрое исполнение является важной культурной ценностью в США, но менее ценным в других культурах, что ставит под угрозу кросс-национальную валидность когнитивных и нейробиологических измерений (Rosselli, Ardila, 2003; Leon-Carrion, 1989; Boivin et al., 1995; Agranovich, Puente, 2007). Такие данные существуют в отношении детей Испании, России, Заира. Результаты сравнения выборок из стран Европы и США подводят даже к определению в качестве «коррелята» ценности высокой скорости то, что популярные в США виды спорта связаны с быстротой реагирования и нападением, в то время как европейская приверженность «скучному» футболу, когда полуторачасовой матч заканчивается со счетом 1:0, трактуется как принципиально иная установка по отношению к временным ресурсам (Roivainen, 2010). Фастфуд, работа в течение короткого времени, короткие отпуска — также примеры культурно-специфичной американской скорости.

Выводы

Приведенные данные показывают, что модель на основе структурно-динамической теории способна предложить достаточно дифференцированные предсказания, которые неплохо сходятся с эмпирическими данными. В то же время структурно-динамическая модель открывает место для культурно-исторического понимания интеллекта и позволяет избежать прямолинейности, свой-

ственной биологизаторскому подходу. Такие показатели, как коэффициент наследуемости или нагрузка по генеральному фактору, приобретают другое звучание: они начинают пониматься не в качестве вечного и

неизменного соотношения, а как специфические показатели, характеризующие функционирование когнитивной системы человека в исторически особенной социокультурной среде.

Литература

Валуева, Е. А., Ушаков, Д. В. (2013). Культурная релевантность и свойства тестов интеллекта: проверка предсказаний структурно-динамической теории. *Психология. Журнал Высшей школы экономики*, 10(3), 29–40.

Ушаков, Д. В. (2011). *Психология интеллекта и одаренности*. М.: Изд-во «Институт психологии РАН».

Ссылки на зарубежные источники см. в разделе *References* после англоязычного блока.



Валуева Екатерина Александровна — научный сотрудник, ФГБУН Институт психологии РАН; ведущий научный сотрудник, ГБОУ ВПО Московский государственный психолого-педагогический университет, кандидат психологических наук.
Сфера научных интересов: интеллект, креативность, когнитивные механизмы инкубации.
Контакты: ekval@list.ru



Белова Софья Сергеевна — научный сотрудник, ФГБУН Институт психологии РАН; ведущий научный сотрудник, ГБОУ ВПО Московский государственный психолого-педагогический университет, кандидат психологических наук.
Сфера научных интересов: интеллект, креативность, имплицитное научение, вербальные способности, социальное познание.
Контакты: sbelova@gmail.com

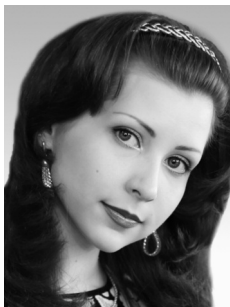

Морозова Ольга Андреевна — аспирант, ФГБУН Институт психологии РАН.
Сфера научных интересов: математическое моделирование, наука о сложных сетях, ментальный лексикон, психология интеллекта, психология видеоигр.
Контакты: helgamoro@gmail.com

Cultural Relevance of Abilities and Psychometric Properties of Cognitive Tests

E.A. Valueva^{a,b}, S.S. Belova^{a,b}, O.A. Morozova^a

^a*Institute of Psychology, Russian Academy of Sciences, 13 build. 1, Yaroslavskaya str., Moscow, 129366, Russian Federation*

^b*Moscow State University of Psychology and Education, 29 Sretenka Str., Moscow, 127051, Russian Federation*

Abstract

The article discusses the issue of relations between intelligence and socio-cultural environment. The subject is approached in the framework of structural dynamic theory of intelligence. The central question of biological and cultural approaches is “How is the intelligence formed and which factors are the pivotal?” The advantage of the structural dynamic approach is that while it accepts the facts of the biological approach, it reinterprets them and shows the role of social and cultural factors. The structural dynamic approach uses concepts “cognitive potential” and “cultural relevance of intellectual functions”. The cognitive potential of an individual (as reflected in the general factor of intelligence – g) may be allocated to various spheres, depending on tasks that are imposed by cultural and social environment. The cognitive potential is manifested to a greater degree in abilities, which are more demanded by the environment. The article discusses the mechanisms of influence of the environment on the structure of intelligence. The structure of intelligence is characterized by the set of factors, included into g, by the relations between those factors, and by the level of development of abilities, which constitute various factors. According to the proposed approach, the socio-cultural environment does not influence the set of factors, included in the structure of intelligence, but it changes the relations between the factors, and the scores of these factors in the sample. The empirical data is provided that proves this perspective. Thus, for example, cross-cultural studies show invariance of the factor structure in the samples from different countries, but low cross-national validity of the test norms. The data of the authors’ research with Wechsler test shows that the value in the society of any given cognitive ability is linked with its loading on the general factor and the indices of heritability.

Keywords: intelligence, structure of intelligence, genetics, environment, culture.

References

- Agranovich, A. V., & Puente, A. E. (2007). Do Russian and American normal adults perform similarly on neuropsychological tests? Preliminary findings on the relationship between culture and test performance. *Archives of Clinical Neuropsychology*, 22, 273–282.
- Boivin, M. J., Giordani, B., & Bornefeld, B. (1995). Use of the tactual performance test for cognitive ability testing with African children. *Neuropsychology*, 9, 409–417.

- Carpenter, P. A., Just, M., & Shell, P. (1990). What one intelligence test measures: A theoretical account of processing in the Raven's progressive matrices test. *Psychological Review*, 97, 404–431.
- Carroll, J. B. (1993). *Human cognitive abilities: A survey of factor-analytic studies*. Cambridge, UK: Cambridge University Press.
- Herrnstein, R. J., & Murray, C. (1994). *Bell curve: Intelligence and class structure in American life*. New York: Free Press.
- Leon-Carrion, J. (1989). Trail making test scores for normal children: Normative data from Spain. *Perceptual and Motor Skills*, 68, 627–630.
- Liu, J., & Lynn, R. (2011). Factor structure and sex differences on the Wechsler Preschool and Primary Scale of Intelligence in China, Japan and United States. *Personality and Individual Differences*, 50(8), 1222–1226. doi:10.1016/j.paid.2011.02.013
- Roivainen, E. (2010). European and American WAIS III norms: Cross-national differences in performance subtest scores. *Intelligence*, 38(1), 187–192. doi:10.1016/j.intell.2009.10.001
- Rosselli, M., & Ardila, A. (2003). The impact of culture and education on non-verbal neuropsychological measurements: A critical review. *Brain and Cognition*, 52(3), 326–333. doi:10.1016/S0278-2626(03)00170-2
- Ushakov, D. V. (2011). *Psikhologiya intellekta i odarennosti* [The psychology of intelligence and giftedness]. Moscow: Institute of Psychology of Russian Academy of Sciences.
- Valueva, E. A., & Ushakov, D. V. (2013). Cultural relevance and properties of intelligence measures: Testing the structural-dynamic theory. *Psychology. Journal of Higher School of Economics*, 10(3), 29–40. (in Russian)

Ekaterina A. Valueva — research fellow, Institute of Psychology, Russian Academy of Sciences; senior research fellow, Moscow State University of Psychology & Education, Ph.D.
Research area: intellect, creativity, cognitive mechanisms of incubation.
Email: ekval@list.ru

Sofya S. Belova — research fellow, Institute of Psychology, Russian Academy of Sciences; senior research fellow, Moscow State University of Psychology & Education, Ph.D.
Research area: intellect, creativity, implicit learning, verbal abilities, social cognition.
Email: sbelova@gmail.com

Olga A. Morozova — PhD student, Institute of Psychology, Russian Academy of Sciences.
Research area: mathematical models, complex network science, mental lexicon, psychology of intellect, psychology of videogames.
E-mail: helgamoro@gmail.com

МЕТАИНДИВИДУАЛЬНАЯ МОДЕЛЬ ДЕСТРУКТИВНОСТИ. СООБЩЕНИЕ 2

Л.Я. ДОРФМАН^а, К.В. ЗЛОКАЗОВ^б

^а Пермский государственный институт культуры, 614000, Россия, Пермь, ул. Газеты Звезда, д. 18

^б Уральский юридический институт, 620137, Россия, Екатеринбург, ул. Комсомольская, д. 21

Резюме

Предлагается метаиндивидуальная модель деструктивности в русле концепции метаиндивидуального мира. Данная модель призвана преодолеть разрозненные представления о деструкции и представить общий взгляд на нее. Вводится общее понимание деструктивности как самостоятельного феномена, несводимого к агрессии, депрессии, травме, оскорблениям или другим негативным явлениям. Общий взгляд на деструктивность раскрывается в понятии негативного деструктивного мира у психически здоровых людей. Он возникает в результате деформаций метаиндивидуального мира — как в целом, так и на уровне его отдельных систем и доменов. В негативном деструктивном мире выделяются четыре домена: недовольство собой, стремление к власти над людьми, неприятие людей, обособление от людей. Предположительно доменная организация негативного деструктивного мира приводит к его гетерогенности. Вводится монохромная метафора «белый (светлый) – черный (темный)» как маркер метаиндивидуального мира («светлый») и негативного деструктивного мира («темный»), а также полярных отношений и континуальных переходов между ними. Монохромная метафора ограничивается сенсорно-перцептивным уровнем и отвечает операциональным требованиям маркера: обладать континуальностью, ассоциироваться с показателями континуальных переходов от метаиндивидуального мира к негативному деструктивному миру, иметь внешний и критериальный характер по отношению к мирам, быть простым, доступным наблюдению и измерениям.

Ключевые слова: деструктивность, метаиндивидуальная модель, деформации, негативный деструктивный мир, домены, монохромная метафора.

Введение

В предыдущей статье (Дорфман, Злоказов, 2017) была выдвинута идея о гетерогенной природе деструктивности. Эта идея основывалась на том, что существует некото-

рое множество частных форм деструктивности и выделяются разрозненные теоретические представления о них. Вместе с тем предполагалось, что частные формы деструктивности имеют общий корень и для его выявления необходима соответ-

ствующая концепция, которая позволила бы свести частные формы деструктивности к единой основе. В связи с этим была предпринята попытка наметить перспективу изучения деструктивности с позиций интегративного подхода.

В настоящей статье данный подход получает развитие, намечаются теоретико-эмпирические контуры метаиндивидуальной модели деструктивности с позиций концепции метаиндивидуального мира (Дорфман, 2016; Dorfman, Varashkova, 2016). Данная модель преодолевает в определенной степени разрозненные представления о деструктивности и подводит под них общие основания.

Предлагается ввести в научный оборот понятие негативного деструктивного мира у психически здоровых людей. Оно призвано собрать воедино значительную часть негативности и деструкции личности в отношении себя, ее отношений и взаимодействий с людьми и объектами своего мира. Негативный деструктивный мир понимается как негативно-деструктивная альтернатива позитивно-конструктивным особенностям метаиндивидуального мира по линии деструктивности (негативности) — конструктивности (позитивности). Соответственно выделяются домены негативного деструктивного мира как альтернативы доменам метаиндивидуального мира. Предлагается изучать негативный деструктивный мир по двум дополняющим линиям. В соответствии с первой принимаются во внимание деформации метаиндивидуального мира и рассматриваются их постепенные переходы к негативному деструктив-

ному миру. Согласно второй линии учитывается возникающий при этом негативный деструктивный мир, который (в пределе) противостоит метаиндивидуальному миру.

Ставится фундаментальный вопрос поиска маркера континуальных переходов от метаиндивидуального мира без деформаций к метаиндивидуальному миру с деформациями и далее к негативному деструктивному миру. Это также вопрос операционализации маркера в определенных аспектах. Приводятся аргументы в пользу сенсорно-перцептивной (монохромной) метафоры в качестве возможного маркера метаиндивидуального мира и негативного деструктивного мира.

Все эти проблемные вопросы ставятся и подвергаются анализу в настоящей статье.

Метаиндивидуальный мир (МИМ)

Онтологически МИМ представляет собой индивидуальность (личность) и ее включение в более широкие, чем она сама, системы, т.е. собственно индивидуальность (личность) и ее выход за собственные пределы, представленность за границами своего тела (экстракорпорально) в ближайшем социальном окружении. Этот взгляд на индивидуальность тесно перекликается с идеей В.А. Петровского (Петровский, 1981, 2009, 2013; Петровский, Старовойтенко, 2012) о личности как мультисубъектной общности, содержащей в себе интраиндивидуальные, интериндивидуальные и метаиндивидуальные ипостаси человека.

В свете недавнего обновления концепции МИМ (Дорфман, 2016;

Dorfman, Varashkova, 2016) кратко изложим ее современные ключевые положения как методолого-теоретическое основание исследования деструктивности.

1. Опираясь на полисистемный подход, концепция МИМ представляет собой версию плюралистических теорий, связанных с поисками оснований, приводящих к определению нескольких систем и их сосуществования, многокачественности явлений, вызванных разнородными потоками детерминации. На психические явления в МИМ влияют, прежде всего, внутренние и внешние источники детерминации.

2. В МИМ одну систему его качеств инициирует внутренняя детерминация (система 1), другую систему его качеств — внешняя детерминация (система 2). В упрощенном виде система 1 объединяет личность и ее ближнее окружение. Ядром системы 1 является личность (системообразующий фактор), а периферией — ближнее окружение (подсистема). Система 2 тоже объединяет личность и ее ближнее окружение, но иначе, чем в системе 1. Ядром системы 2 является ближнее окружение (системообразующий фактор), периферией — личность (подсистема).

3. Каузально (и функционально) системы 1 и 2 разворачиваются в противоположных направлениях и выполняют разные функции. Кроме того, в структурном плане личность и ее ближнее окружение включаются в системы 1 и 2 разными сторонами, поэтому личность и ее ближнее окружение расходятся по системам 1 и 2, не смешиваясь.

4. МИМ имеет четырехмерную основу, что приводит к выделению в

нем четырех относительно самостоятельных качественных узлов, или доменов.

Первым является домен *авторства* (ядро системы 1). Личность воспринимает себя причиной поступков, которые она совершает, и результатов, к которым она приходит (самопричинение) (см. также: Петровский, 1997).

Вторым является домен *психологического обладания* (периферия системы 1). Личность устремлена на владение кем-либо или чем-либо как своей собственностью. В результате ближнее окружение (или его отдельные члены) становится «моим», оно — «мое» (см. также: Pierce et al., 2003).

Третий домен обозначается как *принятие* (ядро системы 2). Личность принимает членов ближнего окружения такими, какие они есть и как они себя ведут. Ситуации, состояния или предметы оцениваются личностью глазами близких людей — воспринимающих, познающих, относящихся, принимающих их намерения и цели (см. также: Echterhoff et al., 2009).

Четвертый домен обозначается как *связанность* (периферия системы 2). Личность тяготеет к людям, устанавливает отношения и объединяется с ними. Связанность понимается как «часть социума», «чувство принадлежности», «привязанность». Связанность подразумевает также «близость», «присоединение», «кооперацию», «зависимость» (см.: Blatt, 2008).

Таким образом, в МИМ домены авторства и обладания совместно характеризуют систему 1, а домены принятия и связанности — совместно

систему 2. При этом область личности распадается на домены авторства и связанности, область ближнего окружения — на домены обладания и принятия. Имеются эмпирические свидетельства, поддерживающие теоретические представления о четырехмерном устройстве МИМ (Дорфман, Зубакин, 2008; Dorfman, Ogorodnikova, 2007).

Негативный деструктивный мир

Мы предлагаем ввести в научный оборот понятие негативного деструктивного мира у психически здоровых людей. Это понятие призвано собрать воедино значительную часть негативности и деструкции личности в отношении себя, ее отношений и взаимодействий с людьми и объектами своего мира.

В отличие от деструктивности, которой было уделено много места выше, понятие негативности подразумевалось, но оставалось в тени. Между тем добавленная характеристика негативности имеет смысл в нескольких планах. Дело в том, что деструкция может быть и позитивной, проявляясь, например, в боевых действиях против врага, полицейских операциях против преступников и в освобождении заложников или в спортивных единоборствах. Речь идет, однако, именно о негативной деструктивности. С другой стороны, негативность касается не только деструктивности. Неоднократно отмечаемые выше смежные с деструктивностью явления по преимуществу также несут на себе печать негативности. Вместе с тем имеется в виду только та порция негативного заряда, которая приво-

дит к деструкции. Понятием негативности обозначаются не столько отрицательные эмоции, сколько более общее явление — негативное, враждебное отношение, неприятие или обесценивание. Оно касается самой личности, окружающих ее людей, объектов внешнего мира. Отсюда принципиальная готовность личности изменять, подвергать трансформации и деформации, разрушать, уничтожать, даже если на пути этой готовности возникают барьеры и реализация этой готовности невозможна, вызывая (в пределе) бессилие. Это своеобразный способ субъективного оправдания негативного отношения, с одной стороны, попытка устранить (вытеснить) негативный фактор, освободиться от него, с другой (ср.: Baumeister, 1990; Baumeister, Scher, 1988).

По контрасту отметим, что МИМ, скорее всего, носит позитивный конструктивный (созидающий) характер. В определенном смысле негативный деструктивный мир (НДМ) противостоит и служит антиподом МИМ. В то же время не исключены переходы от МИМ к НДМ. Так возникает вопрос изменений и деформаций МИМ.

НДМ как форма деформации МИМ. Как отмечалось выше, в МИМ ядром системы 1 является личность (системообразующий фактор), а периферией — ближнее окружение (подсистема). Система 2 тоже объединяет личность и ее ближнее окружение, но иначе, чем в системе 1. Ядром системы 2 является ближнее окружение (системообразующий фактор), периферией — личность (подсистема).

Если личность управляет ближним окружением в системе 1 (в МИМ), значит, ее ядро и периферия предрасположены к переменам. Правда, у ядра должна быть ббольшая устойчивость, а у периферии ббольшая подвижность. Но это уже детали о степенях изменчивости (или стабильности) компонентов системы 1. Когда члены ближнего окружения управляют личностью в системе 2 (в МИМ), это значит, что ее ядро и периферия тоже предрасположены к переменам, опять-таки пусть даже у ядра ббольшая устойчивость, а у периферии ббольшая подвижность. Кроме того, можно полагать, что системы 1 и 2 производят какие-то изменения друг в друге. В общем подвижность и гибкость являются ключевыми характеристиками МИМ. Не углубляясь в анализ изменений, просто отметим, что могут быть общие и частные перемены в МИМ. Общие перемены возникают в обеих системах МИМ, затрагивая их все домены, а частные перемены – в отдельных системах. Перемены в отдельных доменах также относятся к разряду частных, причем они возникают под влиянием «своих» и, видимо, «чужих» систем.

Далее отметим некоторое множество возможных форм изменений МИМ. В первом приближении их можно разделить на благоприятные (позитивные) и неблагоприятные (негативные). Благоприятными являются, скажем, метаиндивидуальные формы креативности (Дорфман, 2007) и дисциплинированности (Дорфман, Лядов, 2015). Неблагоприятны изменения МИМ, приводящие его к деформациям (о деформациях см.: Сыманюк, 2005), в нашем

случае – к НДМ. Общие деформации приводят к негативным деструктивным изменениям МИМ в целом, носят неспецифический, неизбирательный характер. НДМ возникает как своеобразный итог таких перемен. Частные деформации, наоборот, свидетельствуют о деформациях МИМ неполно, избирательно, в его отдельных системах и доменах.

В системе 2 (МИМ) отдельные члены ближнего окружения могут вызывать деструкцию у личности. В системе 1 (МИМ), наоборот, личность может вызывать деструкцию у членов своего ближнего окружения. Кроме того, личность может направлять деструкцию на себя. К примеру, личность наказывает себя от имени членов ближнего окружения (путем их интроекции в сознание в рамках системы 2) или устраняет нежелательные стороны своего Я (через деструкцию членов ближнего окружения в рамках системы 1). Самодеструкцию, следовательно, можно рассматривать в трех контекстах: систем 2 и 1, а также их взаимодействий. Деструкция личностью членов ближнего окружения тоже просматривается в трех контекстах: систем 2 и 1, а также их взаимодействий. При этом важной становится ось «Я – Другой».

Но как возникает неблагоприятный НДМ, если его предпосылкой служит благоприятный МИМ? Очевидно, что деформации могут быть следствием нарушения «нормального» хода межличностных отношений, и причин тому может быть неисчислимо множество. Обратим внимание на устойчивость (и резистентность) – чувствительность (и ранимость) МИМ к угрозам

и воздействиям на способ его существования. В предыдущей работе (обзор: Дорфман, Злоказов, 2016) мы указывали на самоуважение, угрозу самомнению, заслуженное самонаказание, выпадение из социальных связей как факторы деструкции. С другой стороны, возникает тема атак на МИМ в дифференциально-структурном плане. Это вопрос деструктивных последствий для отдельных доменов МИМ.

НДМ расширяет понимание деструктивности в общем и по линиям его доменов, причем не обращаясь к агрессии, травме, депрессии или другим родственным явлениям. Рассмотрим вопрос состава НДМ, его качественных узлов, т.е. доменов.

Если МИМ может подвергаться деформациям и из него «вырастает» НДМ, не исключено, что его доменное строение подобно доменам МИМ. Но следует ожидать, что у доменов НДМ будет собственное содержание. Формально-логически это значит, во-первых, что через домены МИМ (авторства, обладания, принятия и связанности) проходят деформации МИМ, разнородные и разные. Во-вторых, деформации МИМ могут возникать через одни домены и не возникать через другие. Наиболее полным будет случай деформации всех четырех доменов МИМ. В-третьих, домены НДМ имеют относительно высокие степень обобщения и уровень абстракции. Один и тот же домен НДМ может соотноситься с несколькими уже известными частными формами деструктивности. Родство одних частных форм деструктивности с другими будет определяться их принадлежностью одному домену, а их

различия — принадлежностью разным доменам. НДМ дифференцирует формы деструкции по новому, доменному основанию.

Специальной является задача поиска критериев для содержательных переходов от доменов МИМ к доменам НДМ. По сути, это задача на операционализацию доменов НДМ. Наиболее внятное, экономное и простое решение состоит в том, чтобы обозначить НДМ как негативно-деструктивную *альтернативу* позитивно-конструктивным особенностям МИМ, включая их сравнения по доменному критерию.

Предлагается следующее определение доменов НДМ. Центральной характеристикой домена авторства (МИМ) является самость. Его негативно-деструктивной альтернативой (НДМ) служит *недовольство собой*. Область Я сохраняется в НДМ, но в альтернативном, негативно-деструктивном варианте. Ключевыми признаками домена «Недовольство собой» выступают негативное самоотношение, пониженное самоуважение, пессимизм. Предположительно сопоставимыми формами и факторами деструкции, описанными в литературе, являются следующие: пониженное самоуважение, желание принести себе вред и ущерб, неприятие себя (Baumeister, Scher, 1988), негативное мнение о себе (Lundh et al., 2007; Renaud, McConnell, 2007). К ним можно отнести также заслуженное самонаказание (Callan et al., 2014), ментальное поражение, утрату самоидентичности (Ehlers et al., 1998, 2000), бессилие (Frederick, 1986; Herman, 1992), склонность личности испытывать неприязнь и быть придирчивой к себе, бояться

успеха и счастья (Huyler, Rieder, 1987).

Центральной характеристикой домена психологического обладания (МИМ) являются позитивные воздействия на людей. Его негативно-деструктивной альтернативой (НДМ) служит *стремление к власти* над людьми. Область обладания сохраняется в НДМ, но в альтернативном, негативно-деструктивном варианте. Ключевыми признаками домена «Власть над людьми» выступают стремление к превосходству, вмешательство, давление. Предположительно сопоставимыми формами и факторами деструкции, описанными в литературе, являются следующие: оскорбление (Muller et al., 2000; Taussig, Litrownik, 1997), негативное лидерство (Krasikova et al., 2013; Reed, Bullis, 2009; Thoroughgood et al., 2012), тирания (Ashforth, 1994), деструктивные фантазии, в том числе имеющие креативный характер (Knauss, 1999; Minocha et al., 2014).

Центральной характеристикой домена принятия (МИМ) является принятие членов ближнего окружения такими, какие они есть и как они себя ведут. Негативно-деструктивной альтернативой (НДМ) служит их *неприятие*. Область «Другого» сохраняется в НДМ, но в альтернативном, негативно-деструктивном варианте. Ключевыми признаками домена «Неприятие людей» выступают категоричность, повышенная критичность, нетерпимость. Предположительно сопоставимыми формами и факторами деструкции, описанными в литературе, являются следующие: тщеславие, высокомерие, нарциссизм (Baumeister, 1997; Miller et al., 2009; Vazire, Funder, 2006).

Центральной характеристикой домена связанности (МИМ) является тяготение к членам ближнего окружения. Негативно-деструктивной альтернативой (НДМ) служит *обособление* от них. Область отношений с членами ближнего окружения сохраняется в НДМ, но в альтернативном, негативно-деструктивном варианте. Ключевыми признаками домена «Обособление от людей» выступают избегание социальных контактов, замыкание на себе, изоляционизм. Предположительно, сопоставимыми формами и факторами деструкции, описанными в литературе, являются следующие: личность не интересуется людьми или отвергает тех, кто относится к ней благожелательно (Schill, 1990), угроза самомнению (Baumeister, 1997), выпадение из социальных связей и социальная изоляция (Twenge et al., 2002).

Домены НДМ и их ключевые признаки сведены в таблицу (см. таблицу 1).

В конечном итоге есть концептуальные основания в пользу метаиндивидуальной модели деструктивности. Она конкретизирует представления о гетерогенности деструкции в терминах ее доменного строения. Метаиндивидуальная модель деструктивности не претендует на универсальность. Вместе с тем она в значительной степени преодолевает разрозненные представления о деструкции. Кроме того, метаиндивидуальная модель деструктивности обеспечивает концептуальные предпосылки (конструктивную валидность) для создания нового (многофакторного) инструмента измерения деструкции.

Таблица 1

Домены НДМ и их ключевые признаки

Домен		Ключевые признаки домена НДМ	Предположительно сопоставимые формы и факторы деструкции, описанные в литературе
МИМ	НДМ		
Авторство	Недовольство собой	Негативное самоотношение, пониженное самоуважение, пессимизм	Пониженное самоуважение, желание принести себе вред и ущерб, неприятие себя (Baumeister, Scher, 1988), негативное мнение о себе (Lundh et al., 2007; Renaud, McConnell, 2007), заслуженное самонаказание (Callan et al., 2014), ментальное поражение, утрата самоидентичности (Ehlers et al., 1998, 2000), бессилие (Frederick, 1986; Nerman, 1992), склонность личности испытывать неприязнь и быть придирчивой к себе, бояться успеха и счастья (Hyler, Rieder, 1987)
Обладание	Власть над людьми	Стремление к превосходству, вмешательство, давление	Оскорбление (Muller et al., 2000; Taussig, Litrownik, 1997), негативное лидерство (Krasikova et al., 2013; Reed, Bullis, 2009), тирания (Ashforth, 1994), креативность деструктивных фантазий (Knauss, 1999; Minocha et al., 2014)
Принятие	Неприятие людей	Категоричность, повышенная критичность, нетерпимость,	Тщеславие, высокомерие, нарциссизм (Baumeister, 1997; Miller et al., 2009; Vazire, Funder, 2006)
Связанность	Обособление от людей	Избегание социальных контактов, замыкание на себе, изоляционизм	Личность не интересуется людьми или отвергает тех, кто относится к ней благожелательно (Schill, 1990), угроза самомнению (Baumeister, 1997), выпадение из социальных связей и социальная изоляция (Twenge et al., 2002)

Полярность и континуум миров

Выше НДМ рассматривался как антипод МИМ по линии деструктивности (негативности) — конструктивности (позитивности), соответственно домены НДМ — как альтернативы доменам МИМ. В этом свете

встает вопрос об отношениях НДМ и МИМ: они полярные и/или континуальные?

И полярность, и континуальность

Полярность подразумевает, что НДМ обособляется, существуя

отдельно от МИМ и параллельно с ним. К полюсу МИМ (и его доменам) стягиваются конструктивность и позитивность в их наиболее выраженной степени, к полюсу НДМ (и его доменам) — деструктивность и негативность в их наиболее выраженной степени. Эти качественные различия «разрешают» рассматривать НДМ как самостоятельную область исследования, абстрагируясь от МИМ. Но из предмета анализа выпадает тогда и даже не предполагается связь НДМ с МИМ. Иначе говоря, полярный взгляд открывает НДМ как самостоятельную область исследования, но в то же время отрывает ее от МИМ. Односторонность (и ограниченность) полярного подхода в том и состоит, что *отношения* НДМ с МИМ выводятся из поля внимания.

Выше мы писали о том, что НДМ появляется в результате деформации МИМ. Понятие деформации не вписывается в полярный подход, поскольку размывает полярность и вступает в противоречие с ним. Между тем деформация выступает важным звеном, которое оформляется затем в виде НДМ. Под этим углом зрения конструктивной представляется идея континуальности. Она удерживает идею полярности МИМ и НДМ, но идет дальше, подразумевает градиентные переходы между ними по линии поступенных деформаций МИМ. Их можно отслеживать на уровне переменных, доменов, МИМ в целом.

В конечном итоге НДМ исследуется по двум дополняющим линиям. В соответствии с первой принимаются во внимание деформации МИМ и рассматриваются их постепенные

переходы к НДМ. Согласно второй линии, учитывается возникающий при этом НДМ, который (в пределе) противостоит МИМ. Так возникает их полярность.

В плане теоретико-эмпирическом фундаментальным является вопрос поиска маркера континуальных переходов от МИМ без деформаций к МИМ с деформациями и далее к НДМ. Это также вопрос операционализации маркера в определенных аспектах. Во-первых, маркер должен быть *континуальным*. Без признаков континуальности он утрачивает функцию показателя континуальных перемен от МИМ к НДМ. Во-вторых, ожидается, что показатели континуального маркера *ассоциируются* с показателями континуальных переходов от МИМ к НДМ. Если маркер является метафорой, он выступает *аналогом* континуальных переходов от МИМ к НДМ. В-третьих, маркер является *внешним* и *критериальным* по отношению к мирам. При соблюдении этого условия валидность континуальных переходов от МИМ к НДМ в терминах их ассоциаций с маркером объективируется. Критериальность же маркера состоит в том, что по нему можно судить о континуальных переменных от МИМ к НДМ. Наконец, в-четвертых, маркер ожидается *простым*, доступным *наблюдению* и *измерениям*.

Монохромная метафора

Можно ли найти маркер, который соответствовал бы обозначенным выше требованиям? Во-первых, обратимся к метафоре как аналогу полярности и континуальных переходов от МИМ к НДМ.

Как известно, метафора представляет собой осмысление и переживание явлений одного рода в терминах явлений другого рода, обеспечивает частичное понимание одного вида опыта на основе другого вида опыта. Метафора порождается сознанием, а не языком, связь с которым вторична (Лакофф, Джонсон, 2004). Применение научных метафор — обычное дело в психологии и ведет к эвристическим аналогиям. Д. Джентнер и Дж. Грудин (Gentner, Grudin, 1985) насчитали 265 метафор ментальных феноменов и распределили их по четырем категориям: живые организмы, нейрональные, пространственные и системные. Кроме того, были выделены метафоры, укорененные в механике и других разделах физики. Э. Титченер (Titchener, 2005) обращался к химической метафоре. Особенно популярны метафоры в когнитивной психологии, например, компьютерная метафора (Boden, 2008; Fodor, 1987). На смену ей позже пришла нейронно-сетевая метафора (Martindale, 1991). Метафоры в психологии, заимствованные из других научных дисциплин и опирающиеся на непсихические явления, играют важную роль в оформлении психологических теорий и определении путей эмпирических исследований.

Во-вторых, ограничим область метафор сенсорно-перцептивным уровнем. Именно сенсорно-перцептивная метафора обещает быть наиболее простой, доступной наблюдению и измерениям. Отсюда ожидания закономерных ассоциаций сенсорно-перцептивной метафоры с МИМ и НДМ. На первый взгляд, цветовой тест Люшера или цветовой тест отношений Эткинда и Бажина

(2000) наилучшим образом подходят на роль сенсорно-перцептивной метафоры миров. Вместе с тем они вступают в концептуальное противоречие как с полярностью, так и континуальностью МИМ и НДМ. В своих полярностях конструктивно-позитивные и деструктивно-негативные коннотации являются существенно беднее, но и более обобщенными по отношению к метафоре цветовой палитры, т.е. она является избыточной. Казалось бы, можно использовать категории «теплых» и «холодных» цветов в качестве сенсорно-перцептивной метафоры миров. Но фундаментальная обоснованность противопоставления «теплых» и «холодных» цветов сомнительна. В кросс-культурном аспекте и в плане определения значений категория «цвет» вообще не является универсальной. Различение же человеком светлых (и блестящих) и темных (и тусклых) явлений является универсальным. Светлое тесно связано с белым, а темное — с черным (Вежбицкая, 1996), хотя любой цвет имеет разные степени выраженности светлоты.

Монохромная метафора «белый — черный» может быть более релевантным и неизбежным маркером миров по критерию светлоты (с включением серых оттенков), чем цветная метафора. «Черный» и «белый» противопоставлены друг другу в терминах физических свойств света и психофизических свойств зрения (Там же). К тому же светлые и темные оттенки серого цвета могут быть развернуты в непрерывную шкалу между белым и черным. В европейской культуре белый цвет (светлый) связан с поло-

жительными ассоциациями, а черный цвет (темный) многие связывают с негативными ассоциациями. Это монохром, в котором черный и белый оттенки раздваиваются, образуя светлотные полюса цвета, их контраст и дополнительность. В то же время это монохром с градиентными изменениями светлоты на бело-серо-черном континууме.

Предположительно, «белый» («светлый») — это метафора МИМ, а «черный» («темный») — это метафора НДМ. Кроме того, «белый» МИМ может иметь собственные светлотные градации, а «черный» НДМ — свои.

Монохромная метафора является знаковой для МИМ и НДМ, поскольку предполагает нечто большее, чем только репрезентацию сознания, экспрессивность языка и речи. Судя по всему, монохромная метафора (прежде всего сенсорно-перцептивная) ассоциируется с полярностью и континуальностью миров и может служить их маркером.

Ряд данных косвенно поддерживает эту гипотезу, хотя и применительно к несколько иным явлениям. Так, позитивные оценки перцептивных стимулов воспринимаются более светлыми, чем негативные оценки. Негативные стимулы вызывают более быстрое время реакции, если их черный цвет дан в сравнении с белым цветом. Эти результаты свидетельствуют в пользу аффективной метафоры (Meier et al., 2007). Г. Шерман и Дж. Клор (Sherman, Clore, 2014) указывают на то, что метафора светлоты применима к интеллекту: скажем, «у него светлая голова». Белую и темную сторону относят к креативности. Оригиналь-

ных людей называют «белыми воронами», т.е. необычными (Мажуль, Петров, 2010; Petrov, Locher, 2011). У креативности есть и темная сторона (Cropley et al., 2010). В частности, она проявляется в нередких нарушениях креативными людьми норм этики; оригинальные мыслители могут быть непорядочными (Gino, Ariely, 2012). «Темная» метафора употребляется для обозначения некоторых личностных свойств. Психопатия, макиавеллизм и нарциссизм подводятся под общий знаменатель термином «темная триада» (Maples et al., 2014), а макиавеллизм, нарциссизм, психопатия и повседневный садизм — термином «темная тетрада» (Paulhus, 2014). Подобно черным дырам в космосе, травма трактуется как «черная дыра», которая притягивает к себе мысли, память, ассоциации человека, пережившего посттравматический стресс (Pitman, Orr, 1990).

Впрочем, все эти данные свидетельствуют о том, что монохромная метафора, скорее всего, является неспецифической и служит маркером довольно широкого круга явлений. Несмотря на это обстоятельство, монохромную метафору можно использовать для тестирования полярности и континуальности МИМ и НДМ. Метаиндивидуальная модель деструктивности обеспечивает концептуальные предпосылки для создания монохромной шкалы в плане косвенных измерений полярности и континуальности МИМ и НДМ.

Заключение

Попытка построить метаиндивидуальную модель деструктивности

привела к следующим результатам. С позиций концепции МИМ вводится понятие НДМ у психически здоровых людей. Анализ НДМ проводился по нескольким линиям: как деформация МИМ, доменная специфика НДМ, полярность и континуальность МИМ и НДМ.

Деформации могут затрагивать домены, отдельные системы, МИМ в целом. Предельный случай — появление НДМ. Его домены выявляются как негативно-деструктивные альтернативы доменов МИМ: недовольство собой в оппозиции к авторству, стремление к власти над людьми в оппозиции к психологическому обладанию, неприятие людей в оппозиции к их приятию, обособление от людей в оппозиции к связанности с ними. Доменная организация НДМ позволила конкретизировать представления о гетерогенных источниках и формах деструкции.

Отношения НДМ и МИМ рассматривались как полярные и континуальные. Континуальными являются постепенные переходы от МИМ без деформаций к МИМ с деформациями, а затем к НДМ. МИМ и НДМ образуют полюса континуальных переходов между ними.

Специальное внимание обращалось на маркер континуальных пере-

ходов от МИМ к НДМ. Были сформулированы операциональные требования к маркеру: континуальность, ассоциации с показателями континуальных переходов от МИМ к НДМ, внешний и критериальный характер по отношению к мирам, простота, доступность для наблюдений и измерений. В свете этих требований, был поставлен вопрос о том, что маркер континуальных переходов между МИМ и НДМ может рассматриваться как метафора. Предлагалось область ее применения ограничить сенсорно-перцептивным уровнем. Был выбран бело-черный монохром (по светлоте) как метафора (аналог) миров. «Белый» («светлый») — это метафора МИМ, «черный» («темный») — метафора НДМ. Предположительно монохромная метафора служит маркером и полярности, и континуальности МИМ и НДМ.

Развитие метаиндивидуальной модели деструктивности в эмпирической плоскости предполагает в качестве следующей и ближайшей задачи создание релевантных инструментов измерения, в первую очередь многофакторного вопросника негативной деструктивности и монохромной шкалы применительно к МИМ и НДМ.

Литература

- Вежицкая, А. (1996). *Язык. Культура. Познание*. М.: Русские словари.
- Дорфман, Л. Я. (2007). Метаиндивидуальная и полимодальная модели креативности. В кн. В. М. Петров, А. В. Харуто (ред.), *Информация, время, творчество* (с. 73–79). М.: Государственный институт искусствознания / Московская государственная консерватория им. П.И. Чайковского.
- Дорфман, Л. Я. (2016). Каузальный плюрализм и холизм в концепции метаиндивидуального мира. *Психология. Журнал Высшей школы экономики*, 13(1), 98–136.

- Дорфман, Л. Я., Злоказов, К. В. (2016). Поражение и деструкция и их исследование в зарубежной психологии. Сообщение 2. *Вестник Южно-Уральского государственного университета. Серия: Психология*, 9(2), 5–13.
- Дорфман, Л. Я., Злоказов, К. В. (2017). Метаиндивидуальная модель деструктивности. Сообщение 1. *Психология. Журнал Высшей школы экономики*, 14(10), 105–122.
- Дорфман, Л. Я., Зубакин, М. В. (2008). Новые данные об эмпирических референтах областей метаиндивидуального мира. В кн. Б. А. Вяткин (ред.), *XXIII Мерлинские чтения: «Активность – индивидуальность – субъект»* (с. 35–37). Пермь: Пермский государственный педагогический университет.
- Дорфман, Л. Я., Лядов, В. Н. (2015). Метаиндивидуальная модель дисциплинированности (на материале исследования курсантов военного вуза МВД). *Вестник Южно-Уральского государственного университета. Серия: Психология*, 8(1), 17–28.
- Лакофф, Дж., Джонсон, М. (2004). *Метафоры, которыми мы живем*. М.: Едиториал УРСС.
- Мажуль, Л. А., Петров, В. М. (2010). Оригинальность творчества: феномен «gaga avis» в живописи (Опыт количественного анализа). В кн. Л. Я. Дорфман, Д. В. Ушаков (ред.), *Психология творчества: наследие Я. А. Пономарева и современные исследования* (с. 297–300). Пермь/М.: Пермский государственный институт искусства и культуры/Институт психологии РАН.
- Петровский, В. А. (1981). К пониманию личности в психологии. *Вопросы психологии*, 2, 40–46.
- Петровский, В. А. (1997). Очерк теории свободной причинности. В кн. Д. А. Леонтьев, В. Г. Щур (ред.), *Психология с человеческим лицом: гуманистическая перспектива в постсоветской психологии* (с. 124–144). М.: Смысл.
- Петровский, В. А. (2009). *Логика «Я»: персонологическая перспектива*. Самара: Изд-во САМГУ.
- Петровский, В. А. (2013). *«Я» в персонологической перспективе*. М.: Издательский дом НИУ ВШЭ.
- Петровский, В. А., Старовойтенко, Е. Б. (2012). Наука личности: четыре проекта общей персонологии. *Психология. Журнал Высшей школы экономики*, 9(1), 21–39.
- Сыманюк, Э. Э. (2005). *Психологические основания профессиональных деструкций педагога* (Докторская диссертация, Российский государственный профессионально-педагогический университет, Екатеринбург).
- Эткинд, А. М., Бажин, Е. Ф. (2000). *Цветовой тест отношений*. СПб.: Иматон.

Ссылки на зарубежные источники см. в разделе *References* после англоязычного блока.



Дорфман Леонид Яковлевич — заведующий кафедрой, кафедра психологии и педагогики, Пермский государственный институт культуры, доктор психологических наук, профессор.
Сфера научных интересов: индивидуальность, деструктивность, креативность.
Контакты: dorfman07@yandex.ru



Злоказов Кирилл Витальевич — начальник, кафедры психологии служебной деятельности и педагогики, Уральский юридический институт, кандидат психологических наук, доцент.

Сфера научных интересов: личность, деструктивное поведение, криминальная идентичность.

Контакты: zkrivit@yandex.ru

A Meta-Individual Model of Destructive Patterns. Report 2

Leonid Ya. Dorfman^a, Kyrill V. Zlokazov^b

^a Perm State Institute of Culture, 18 Gazeta Zvezda Str., Perm, 614000, Russian Federation

^b Ural Institute of Law, 21 Korepina Str., Ekaterinburg, 620017, Russian Federation

Abstract

The meta-individual model of destructivity has been proposed. It is intended to present a common view on destructivity and to overcome the hampering effects of fragmentation of destructivity that still dominates psychology. Isolated views on destructive patterns exist due to their partition among trauma, depression, aggression, violence, abuse, and the like. The question of how a composition of destructive patterns appears is still unanswered. This matter is salient but least understandable from the integrative and systems viewpoint. The meta-individual model of destructivity solves the problem because it conceptualizes fragmented parts of destructive patterns, describing them as a unified phenomenon in an integrative fashion. The notion of negative-destructive world of mentally healthy people has been introduced. It arises as a result of the meta-individual world suffering from distortion either as a whole or across its systems and domains. Our claim is that 4 domains of the negative-destructive world should be specified as opposed to respective domains of the meta-individual world. They are following: self-displeasure vs. agency, power over others vs. psychological possession, rejection of people vs. perspective-taking, detachment from people vs. relatedness to them. Presumably, the domain organization of the negative-destructive world entails heterogeneity of destructivity. Besides, a monochrome metaphor “white” (“light”) – “black” (“dark”) has been suggested as a sensorial-perceptual marker of the meta-individual world (“light”) and the negative-destructive world (“dark”), as well as their polarities and continuous transitions. To secure the empirical research on the meta-individual model of destructivity, a respective multidimensional questionnaire, as well as a monochrome scale are required to be created.

Keywords: destruction, meta-individual model, distortion, negative-destructive world, domains, monochrome metaphor.

References

- Ashforth, B. E. (1994). Petty tyranny in organizations. *Human Relations*, *47*, 755–778. doi:10.1177/001872679404700701
- Baumeister, R. F. (1990). Suicide as escape from self. *Psychological Review*, *97*, 90–113. doi:10.1037/0033-295X.97.1.90
- Baumeister, R. F. (1997). Esteem threat, self-regulatory breakdown, and emotional distress as factors in self-defeating behavior. *Review of General Psychology*, *1*(2), 145–174. doi:10.1037/1089-2680.1.2.145
- Baumeister, R. F., & Scher, S. J. (1988). Self-defeating behavior patterns among normal individuals: Review and analysis of common self-destructive tendencies. *Psychological Bulletin*, *104*(1), 3–22. doi:10.1037/0033-2909.104.1.3
- Blatt, S. J. (2008). *Polarities of experience: Relatedness and self-definition in personality development, psychopathology, and the therapeutic process*. Washington, DC: American Psychological Association.
- Boden, A. (2008). *Mind as machine: A history of cognitive science*. Oxford: Oxford University Press.
- Callan, M. J., Kay, A. C., & Dawtry, R. J. (2014). Making sense of misfortune: Deservingness, self-esteem, and patterns of self-defeat. *Journal of Personality and Social Psychology*, *107*(1), 142–162. doi:10.1037/a0036640
- Cropley, D., Kaufman, J., Cropley, A., & Runco, M. (Eds.). (2010). *The dark side of creativity*. New York: Cambridge University Press.
- Dorfman, L. Ya. (2007). Metaindividual'naya i polimodal'naya modeli kreativnosti [Meta-individual and polymodal models of creativity]. In V. M. Petrov & A. V. Kharuto (Eds.), *Informatsiya, vremya, tvorchestvo* [Information, time, creativity] (pp. 73–79). Moscow: Gosudarstvennyi institut iskusstvovznaniya / Moscow Conservatory.
- Dorfman, L. Ya. (2016). The causal pluralism and holism in the meta-individual world theory. *Psychology Journal of Higher School of Economics*, *13*(1), 115–153. (in Russian)
- Dorfman, L., & Barashkova, E. (2016). A meta-individual perspective in personality studies. *Australian Journal of Education and Science*, *1*(17), 304–313.
- Dorfman, L. Ya., & Liadov, V. N. (2015). The meta-individual model of discipline (based on cadets at the military university of the Russian Internal Troops). *Bulletin of the South Ural State University. Series Psychology*, *8*(1), 17–28. (in Russian)
- Dorfman, L. Ya., & Zlokazov, K. V. (2016). Defeat and destructive patterns: a brief review of recent studies. Part 2. *Bulletin of the South Ural State University. Series Psychology*, *9*(2), 5–13. (in Russian)
- Dorfman, L. Ya., & Zlokazov, K. V. (2017). A meta-individual model of destructive patterns. Report 1. *Psychology Journal of Higher School of Economics*, *14*(1), 105–122. (in Russian)
- Dorfman, L. Ya., Zubakin, M. V. (2008). Novye dannye ob empiricheskikh referentakh oblasti metaindividual'nogo mira [New data on empirical referents of the realms of meta-individual world]. In B. A. Vyatkin (Ed.), *XXIII Merlinskije chteniya: "Aktivnost' – individual'nost' – sub"ekt"* [Merlin's readings: "Activity – individuality – subject"] (pp. 35–37). Perm: Perm State Pedagogical University.
- Dorfman, L., & Ogorodnikova, A. (2007). Plural self, plural achievement motives, and creative thinking. In L. Dorfman, C. Martindale, & V. Petrov (Eds.), *Aesthetics and innovation* (pp. 125–160). Cambridge: Cambridge Scholars Press.
- Echterhoff, G. E., Higgins, T., & Levine, J. M. (2009). Shared reality: Experiencing commonality with others' inner states about the world. *Perspectives on Psychological Science*, *4*(5), 496–521. doi:10.1111/j.1745-6924.2009.01161.x

- Ehlers, A., Maercker, A., & Boos, A. (2000). Post-traumatic stress disorder following political imprisonment: The role of mental defeat, alienation, and perceived permanent change. *Journal of Abnormal Psychology, 109*, 45–55. doi:10.1037/0021-843X.109.1.45
- Ehlers, A., Clark, D. M., Dunmore, E. B., Jaycox, L., Meadows, E., & Foa, E. B. (1998). Predicting the response to exposure treatment in PTSD: The role of mental defeat and alienation. *Journal of Traumatic Stress, 11*, 457–471. doi:10.1023/A:1024448511504
- Etkind, A. M., & Bazhin, E. F. (2000). *Tsvetovoi test otnoshenii* [The Colored Test of Attitudes]. Saint Petersburg: Imaton.
- Fodor, J. A. (1987). *Psychosemantics: The problem of meaning in the philosophy of mind*. Cambridge, MA: MIT Press.
- Frederick, C. J. (1986). Psychic trauma in victims of crime and terrorism. In G. R. VandenBos & B. K. Bryant (Eds.), *Cataclysms, crises, and catastrophes: Psychology in action* (pp. 55–108). Washington, DC: American Psychological Association. doi:10.1037/11106-002
- Gentner, D., & Grudin, J. (1985). The evolution of mental metaphors in psychology: A 90-year retrospective. *American Psychologist, 40*(2), 181–192. doi:10.1037/0003-066X.40.2.181
- Gino, F., & Ariely, D. (2012). The dark side of creativity: Original thinkers can be more dishonest. *Journal of Personality and Social Psychology, 102*(3), 445–459. doi:10.1037/a0026406
- Herman, J. L. (1992). Complex PTSD: A syndrome in survivors of prolonged and repeated trauma. *Journal of Traumatic Stress, 5*, 377–391. doi:10.1002/jts.2490050305
- Hyler, S. E., & Rieder, R. R. (1987). *PDQ-R: Personality Diagnostic Questionnaire-Revised*. New York: New York State Psychiatric Institute.
- Knauss, W. (1999). The creativity of destructive fantasies. *Group Analysis, 32*, 397–411. doi:10.1177/05333169922076914
- Krasikova, D. V., Green, S. G., & LeBreton, J. M. (2013). Destructive leadership: A theoretical review, integration, and future research agenda. *Journal of Management, 39*(5), 1308–1338. doi:10.1177/0149206312471388
- Lakoff, G., & Johnson, M. (2004). *Metafori, kotorymi my zhivem* [Metaphors we live by]. Moscow: Editorial URSS. (Transl. of Lakoff, G., & Johnson, M. (1980). *Metaphors we live by*. Chicago/London: University of Chicago Press).
- Lundh, L., Karim, J., & Quilish, E. (2007). Deliberate self-harm in 15-year-old adolescents: A pilot study with a modified version of the deliberate self-harm inventory. *Scandinavian Journal of Psychology, 48*, 33–41. doi:10.1111/j.1467-9450.2006.00567.x
- Maples, J. L., Lamkin, J., & Miller, J. D. (2014). A test of two brief measures of the dark triad: The dirty dozen and short dark triad. *Psychological Assessment, 26*(1), 326–331. doi:10.1037/a0035084
- Martindale, C. (1991). *Cognitive psychology: A neural-network approach*. Pacific Grove, CA: Brooks/Cole.
- Mazhul, L. A., & Petrov, V. M. (2010). Original'nost' tvorchestva: fenomen "rara avis" v zhivopisi (Opyt kolichestvennogo analiza) [Originality of creativity: a phenomenon of "rara avis" in painting]. In L. Ya. Dorfman & D. V. Ushakov (Eds.), *Psikhologiya tvorchestva: nasledie Ya. A. Ponomareva i sovremennye issledovaniya* [The psychology of creativity: the heritage of Ya. A. Ponomarev and contemporary research] (pp. 297–300). Perm/Moscow: Permskii gosudarstvennyi institut iskusstva i kul'tury/Institute of Psychology of Russian Academy of Sciences.
- Meier, B. P., Robinson, M. D., Crawford, L. E., & Ahlvers, W. J. (2007). When "light" and "dark" thoughts become light and dark responses: Affect biases brightness judgments. *Emotion, 7*(2), 366–376. doi:10.1037/1528-3542.7.2.366

- Miller, J. D., Campbell, W. K., Young, D. L., Lakey, C. E., Reidy, D. E., Zeichner, A., & Goodie, A. S. (2009). Examining the relations among narcissism, impulsivity, and self-defeating behaviors. *Journal of Personality, 77*, 761–794. doi:10.1111/j.1467-6494.2009.00564.x
- Minocha, S., Stonehouse, G., & Reynolds, M. (2014). Bollywood on creativity: An interview with the internationally acclaimed film director Shekhar Kapur. *Journal of Management Inquiry, 23*(2), 137–147. doi:10.1177/105649261349982
- Muller, R. T., Sicoli, L. A., & Lemieux, K. E. (2000). Relationship between attachment style and post-traumatic stress symptomatology among adults who report the experience of childhood abuse. *Journal of Traumatic Stress, 13*, 321–332. doi:10.1023/A:1007752719557
- Paulhus, D. L. (2014). Toward a taxonomy of dark personalities. *Current Directions in Psychological Science, 23*(6), 421–426. doi:10.1177/0963721414547737
- Petrov, V. M., & Locher, P. J. (2011). Genius: A son of his time or a Rara Avis? *Empirical Studies of the Arts, 29*, 111–128. doi:10.2190/EM.29.1.g
- Petrovsky, V. A. (1981). K ponimaniyu lichnosti v psikhologii [On the understanding of personality in psychology]. *Voprosy Psikhologii, 2*, 40–46.
- Petrovsky, V. A. (1997). Ocherk teorii svobodnoi prichinnosti [An essay on the theory of free causality]. In D. A. Leontiev & V. G. Shchur (Eds.), *Psikhologiya s chelovecheskim litsom: gumanisticheskaya perspektiva v postsovetsoi psikhologii* [Psychology with a human face: humanistic perspective in post-soviet psychology] (pp. 124–144). Moscow: Smysl.
- Petrovsky, V. A. (2009). *Logika "Ya": personologicheskaya perspektiva* [The logic of the Self: a personological perspective]. Samara: Samara State University.
- Petrovsky, V. A. (2013). *"Ya" v personologicheskoi perspektive* [The Self in a personological perspective]. Moscow: HSE Publishing House.
- Petrovsky, V. A., & Starovoytenko, E. B. (2012). The science of personality: Four projects of general personology. *Psychology. Journal of Higher School of Economics, 9*(1), 21–39. (in Russian)
- Pierce, J. L., Kostova, T., & Dirks, K. T. (2003). The state of psychological ownership: Integrating and extending a century of research. *Review of General Psychology, 7*(1), 84–107. doi:10.1037/1089-2680.7.1.84
- Pitman, R. K., & Orr, S. (1990). The black hole of trauma. *Biological Psychiatry, 27*, 469–471. doi:10.1016/0006-3223(90)90437-7
- Reed, G. E., & Bullis, R. C. (2009). The impact of destructive leadership on senior military officers and civilian employees. *Armed Forces and Society, 36*(1), 5–18. doi:10.1177/0149206312471388
- Renaud, J. M., & McConnell, A. R. (2007). Wanting to be better but thinking you can't: Implicit theories of personality moderate the impact of self-discrepancies on self-esteem. *Self and Identity, 6*, 41–50. doi:10.1080/15298860600764597
- Schill, T. (1990). A measure of self-defeating personality. *Psychological Reports, 66*, 1343–1346. doi:10.2466/pr0.1990.66.3c.1343
- Sherman, G. D., & Clore, G. L. (2014). Do evaluative metaphors shape emotional thought? A call for new evidence. In M. Landau, M. D. Robinson, & B. P. Meier (Eds.), *The power of metaphor: Examining its influence on social life* (pp. 205–223). Washington, DC: American Psychological Association. doi:10.1037/14278-013
- Symanyuk, E. E. (2005). *Psikhologicheskie osnovaniya professional'nykh destruktivnykh pedagogov* [The psychological grounds of professional destructivity of a teacher] (Doctoral dissertation, Russian State Vocational Pedagogical University, Yekaterinburg, Russian Federation).

- Taussig, H. N., & Litrownik, A. J. (1997). Self- and Other-directed destructive behaviors: Assessment and relationship to type of abuse. *Child maltreatment*, 2(2), 172–182. doi:10.1177/1077559597002002010
- Thoroughgood, C. N., Tate, B. W., Sawyer, K. B., & Jacobs, R. (2012). Bad to the bone: Empirically defining and measuring destructive leader behavior. *Journal of Leadership and Organizational Studies*, 19(2), 230–255. doi:10.1177/1548051811436327
- Titchener, E. (2005). *A beginner's psychology*. Boston, MA: Adamant Media Corporation.
- Twenge, J. M., Catanese, K. R., & Baumeister, R. F. (2002). Social exclusion causes self-defeating behavior. *Journal of Personality and Social Psychology*, 83(3), 606–615. doi:10.1037/0022-3514.83.3.606
- Vazire, S., & Funder, D. C. (2006). Impulsivity and the self-defeating behavior of narcissists. *Personality and Social Psychology Review*, 10, 154–165. doi:10.1207/s15327957pspr1002_4
- Vezhbitskaya, A. (1996). *Yazyk. Kul'tura. Poznanie* [Language. Culture. Cognition]. Moscow: Russkie slovari.

Leonid Ya. Dorfman — head of Psychology and Pedagogy chair, Perm State Institute of Culture, D.Sc.
E-mail: dorfman07@yandex.ru

Kyrill V. Zlokazov — head of Psychology of activity special field and Pedagogy chair, Ural Institute of Law, Ph.D.
E-mail: zkirvit@yandex.ru

ВЗАИМОСВЯЗЬ ДОВЕРИЯ И АККУЛЬТУРАЦИОННЫХ ОЖИДАНИЙ ПРИНИМАЮЩЕГО НАСЕЛЕНИЯ

А.Н. ТАТАРКО^а, Г.Я. РОДИОНОВ^а

^а *Национальный исследовательский университет «Высшая школа экономики», 101000, Россия, Москва, ул. Мясницкая, д. 20*

Резюме

Цель настоящего исследования состояла в поисках взаимосвязи между различными видами доверия и аккультурационными ожиданиями принимающего населения (по Дж. Берри). Теоретическими основаниями работы выступили: концепция социально-психологического капитала личности, теория социального капитала и теория аккультурации Дж. Берри. Выборка включала 111 русских, из которых 43,3% – мужчины, а 57,7% – женщины. Медиана по возрасту – 21 год. Участникам исследования предлагался для заполнения опросник, состоящий из нескольких методик. Методики позволяли измерить три вида доверия (генерализованное, социальное, институциональное), а также четыре аккультурационных ожидания («интеграция», «ассимиляция», «сегрегация» и «исключение»). Эмпирические данные обрабатывались при помощи множественного регрессионного анализа. Результаты исследования показали, что ни один из трех рассматриваемых видов доверия не связан с аккультурационным ожиданием «ассимиляция». С «интеграцией» оказалось позитивно связано только социальное доверие, а институциональное и генерализованное – не связаны. Мы не обнаружили негативных связей различных видов доверия с данными аккультурационными ожиданиями «сегрегация» и «исключение». Однако были обнаружены позитивные связи институционального доверия с аккультурационными ожиданиями, хотя изначально предполагалось, что эти связи будут негативными. В статье обсуждаются полученные результаты, а также дается объяснение природы тех взаимосвязей, которые мы изначально не предполагали получить.

Ключевые слова: социально-психологический капитал личности, доверие, аккультурационные ожидания.

Россия занимает 3-е место в мире по количеству ежегодно въезжающих мигрантов (United Nations..., 2016). Одним из наиболее острых вопросов,

встающих в этой связи перед обществом, – взаимодействие мигрантов и принимающего населения. Рассматривая проблемы адаптации

Исследование выполнено при финансовой поддержке РГНФ, проект № 16-36-01058 «Взаимосвязь социально-психологического капитала личности с отношением к этническому разнообразию и аккультурационными установками».

мигрантов и взаимодействия с ними принимающего населения, Джон Берри описал четыре аккультурационные стратегии мигрантов и четыре аккультурационных ожидания представителей принимающего населения (Berry, 2006). Изучению аккультурационных стратегий мигрантов в кросс-культурной психологии посвящено немалое количество работ (см. обзор: Ward, Rana-Deuba, 1999), в то время как аккультурационные ожидания принимающего населения изучены гораздо меньше. При изучении факторов, связанных с отношением принимающего населения к мигрантам, в социальной и кросс-культурной психологии чаще всего используются известные социально-психологические теории межгрупповых отношений и дополнительно, для повышения объяснительной ценности результатов, привлекаются данные об определенных индивидуальных характеристиках (например, ориентация на социальное доминирование) (см. обзор: Van Oudenhoven et al., 2006). При этом важно обратить внимание на то, что исследователи не рассматривали предикторы именно аккультурационных ожиданий принимающего населения. В настоящем исследовании мы, опираясь на теорию социально-психологического капитала личности (Татарко, 2014) и теорию социального капитала (Putnam, 2001a, 2001b), рассмотрим связи различных видов доверия личности с ее аккультурационными ожиданиями.

Социально-психологический капитал личности (СПКЛ) — это системно организованный и сбалансированный ресурс социально-психологических отношений личности к

обществу в целом и к своему непосредственному окружению, основанный на доверии и способствующий повышению субъективного благополучия и адаптированности личности в обществе (Татарко, 2014). Согласно концепции социально-психологического капитала личности, данный психологический ресурс личности включает в себя два составных компонента: интегрирующий и консолидирующий. Слова «интеграция» и «консолидация» не являются синонимами. В современном словаре синонимов (Гаврилова, 2014) в качестве синонима к слову «интеграция» указывается «объединение» а в качестве синонима к слову «консолидация» указывается «упрочение».

Для целей настоящего исследования мы используем объяснительный потенциал интегрирующего компонента. Интегрирующий социально-психологический капитал личности представляет собой психологический ресурс, позволяющий индивиду: а) включиться (интегрироваться) в поликультурное общество и б) помогать включению (интеграции) в него других людей. Опираясь на данные функции интегрирующего компонента СПКЛ, можно предположить, что его составляющие могут быть связаны с аккультурационными ожиданиями личности. Системообразующим фактором СПКЛ является генерализованное доверие личности, в структуру интегрирующего компонента СПКЛ входят социальное и институциональное доверие личности (Татарко, 2014). В рамках настоящего исследования мы рассмотрим, как и насколько предсказывают данные виды доверия личности ее аккультурационные ожидания.

Большое количество исследований, посвященных изучению доверия в контексте межэтнических отношений, было посвящено рассмотрению того, как этническое разнообразие влияет на доверие в обществе и социальный капитал общества в целом (Alesina, La Ferrara, 2002; Johnston, Soroka, 2001; Putnam, 2009; Coffé, Geys, 2006; Leigh, 2006; Tolsma et al., 2009; и др.). Результаты этих исследований противоречивы, хотя в большинстве работ подчеркивается негативное влияние этнического разнообразия на доверие. Причины этих противоречий рассматривались нами ранее (Татарко и др., 2015).

Значительно меньше работ, в которых доверие рассматривается как предиктор по отношению к каким-либо аспектам межэтнических отношений, а не как зависимая переменная (Herrerros, Criado, 2009). Исследования, в которых доверие рассматривается как предиктор аккультурационных ожиданий, отсутствуют совсем. Цель настоящей работы состоит в восполнении данного пробела.

Аккультурационные ожидания. Термин «аккультурация» обозначает взаимное приспособление этнических групп, сопровождающееся изменением элементов культур обеих групп. Чаще всего об аккультурации говорят, когда речь идет о взаимной адаптации мигрантов и принимающего населения в обществе.

Одна из наиболее популярных моделей аккультурации предложена Дж. Берри (Berry, 1997). Данная модель легла в основу нашего исследования. Отличительная особенность модели Дж. Берри состоит в рассмотрении унаследованной и новой культурной идентичностей

как независимых, ортогональных измерений. Перед временными поселенцами, иммигрантами и беженцами встают два основных вопроса, касающихся идентичности с унаследованной и новой культурой. Первый связан с отношением *к собственной культуре*, ее ценностью для индивида и необходимостью сохранения этнокультурной идентичности. Вторым направлен на отношение индивида *к принимающей группе* — насколько взаимодействие с членами данной группы желательно для индивида, т.е. насколько охотно он пойдет на поддержание межкультурных отношений. Комбинация ответов на данные вопросы составляет модель аккультурации мигрантов, предложенную Дж. Берри и включающую четыре *аккультурационные стратегии*: интеграция, ассимиляция, сепарация и маргинализация.

Четыре аналогичных измерения, которые называются «аккультурационные ожидания», Дж. Берри предложил и для представителей принимающего общества (рисунок 1).

В том случае, если представители принимающего населения готовы позволить сохранять мигрантам свою культуру и одновременно включаться в жизнь принимающего общества, такое аккультурационное ожидание называется «*интеграция*». Если принимающее население полагает, что мигранты не должны поддерживать свою культурную и этническую идентичность, а должны постоянно стремиться к контакту с представителями принимающего общества, усваивать его культуру и не поддерживать сохранность этнической культуры, то этот процесс, согласно Дж. Берри, связывается с

Рисунок 1

Аккультурационные ожидания принимающего населения (Berry, 2006)



выбором аккультурационного ожидания «*ассимиляция*». Когда принимающее население ожидает, что группа мигрантов будет стремиться поддерживать только собственную культуру и избегать контактов с представителями доминирующей группы, такой тип взаимодействия соответствует аккультурационному ожиданию «*сегрегация*». Последнее аккультурационное ожидание — «*исключение*» — выражается в том, что представители принимающего населения не хотят, чтобы мигранты присутствовали в их жизни совсем, т.е. принимающее население исключает мигрантов из повседневной социальной жизни.

Мы предполагаем, что одним из важных факторов, связанных с

аккультурационными ожиданиями, является доверие личности.

Доверие личности. Доверие является понятием, характеризующим отношения, при которых субъект не будет стремиться к получению преимущества, используя уязвимость позиции своего партнера в ситуации риска или неопределенности, и выполнит взятые на себя обязательства. Умение не доверять или доверять появилось у людей, вероятно, еще в древности, и данное умение позволяло человеку дифференцировать объекты внешней среды как опасные или желательные для него (Поршнева, 2010).

Когда человек умеет взвешенно и осознанно доверять, он с высокой вероятностью получает в ответ доверительное отношение со стороны

других людей и ему становится легче налаживать отношения в целом. В результате, благодаря установленным отношениям, он может быстрее достичь своих целей, поэтому уровень доверия личности позитивно связан с ее жизненными успехами и уровнем счастья (Huang et al., 2011). В данном случае важно не смешивать умение доверять с доверчивостью или наивностью. Способность обоснованно доверять другим людям — это характеристика гармоничной и психологически зрелой личности.

А.Б. Купрейченко, проанализировав большое количество теоретических работ и эмпирических исследований, посвященных рассмотрению феноменов доверия и недоверия, пишет, что дихотомия «доверие — недоверие», в наиболее обобщенном смысле, на первый взгляд, может быть описана при помощи дихотомии «ожидание добра — опасение зла» (Купрейченко, 2008, с. 94). Однако природа данных психологических феноменов намного более сложная, и поэтому нельзя однозначно связывать доверие с нравственностью, а недоверие — с безнравственностью. В определенных случаях открытость и доверие могут принести вред, а недоверие — просто отражать наличие конфликта интересов (Купрейченко, 2008).

Доверие (как и недоверие) является фундаментальной установкой, которая определяет дальнейшее развитие всех других видов отношений личности к миру, себе и другим (Там же). Соответственно аккультурационные ожидания, которые являются, по сути, вариантами отношения к мигрантам, могут быть связаны с доверием личности.

Роль доверия в отношении принимающего населения к мигрантам.

Существуют различные виды доверия, но в исследованиях, опирающихся на теорию социального капитала, наиболее часто пользуются классификацией Р. Патнема, который выделял генерализованное доверие, социальное доверие и институциональное доверие (Putnam, 2001a, 2001b, 2009). Генерализованное доверие — это степень готовности личности доверять другим людям в целом. По сути, это обобщенная установка личности по отношению к другим людям, которая опирается на представление личности о том, что большинство людей честные (или, наоборот, нечестные). Социальное доверие — это уровень доверия непосредственному социальному окружению — соседям, коллегам; также к социальному доверию относят доверие незнакомым людям, представителям аутгрупп. Социальное доверие конкретно по сравнению с абстрактным, генерализованным доверием. Институциональное доверие (иногда его называют доверием политическим институтам, политическим доверием) — это уровень доверия личности различным социальным институтам общества. Данные формы доверия представляют собой самостоятельные явления, хотя и связаны между собой (Newton, Zmerli, 2011). Именно эти три вида доверия используются (по отдельности) в исследованиях, в которых рассматривается отношение принимающего населения к мигрантам. В существующих работах, посвященных данной тематике, показано, что общества, характеризующиеся высоким уровнем социального доверия и социального

капитала, интегрируют мигрантов гораздо легче, чем общества с низким уровнем социального доверия и социального капитала (Herrerros, Criado, 2009). Те же результаты справедливы и для индивидуального уровня анализа — установлено, что люди с высоким уровнем доверия более позитивно относятся к мигрантам, чем люди с низким уровнем доверия (Herrerros, Criado, 2009; Rustenbach, 2010). Это происходит вследствие того, что люди, склонные доверять другим, обладают определенным набором ценностей и индивидуально-психологических характеристик, которые способствуют принятию «других», т.е. тех, кто отличается от субъекта восприятия по каким-либо характеристикам. В частности, люди с высоким уровнем доверия характеризуются ориентацией на такие ценности, как «равенство», «толерантность», в их семьях высоко ценится эмпатия (Flanagan, 2003). В результате люди с более высоким уровнем доверия готовы к сотрудничеству с теми, кто чем-то отличается от них, в том числе и с мигрантами (Ibid.). Также есть свидетельства того, что люди, склонные доверять другим, обладают более высоким социальным интеллектом и им не требуется использовать недоверие в качестве средства защиты (Yamagishi, 2001). Люди с высоким уровнем доверия в большей степени настроены на сотрудничество с другими (Ibid.). Соответственно, обладая более высоким социальным интеллектом, люди с высоким уровнем доверия меньше пользуются эвристиками и стереотипами при восприятии представителей инокультурных групп и готовы прини-

мать их в большей степени, чем люди с высоким уровнем недоверия (Bacharach, Gambetta, 2001; Herreros, Criado, 2009). Также доверие основывается на понятии общей/разделяемой судьбы и принятии людей разного происхождения, как части нашего морального сообщества (Uslaner, 2011). Поэтому люди, обладающие высоким генерализованным доверием, готовы рассматривать тех, кто от них отличается, в качестве представителей интруппы.

В описанных выше исследованиях, посвященных связи доверия и отношения к мигрантам, как правило, речь идет о социальном и генерализованном доверии. Оба эти вида доверия демонстрируют положительную связь с позитивным отношением к представителям аутгрупп (Uslaner, 2002). Однако не менее важную роль играет институциональное доверие, один из ключевых аспектов доверия в обществе (Hetherington, 1998). Институциональное доверие может также оказывать влияние на отношение к другим людям (Rothstein, Stolle, 2008). Если люди не видят, что институты способны защитить их, если они видят, что институты коррумпированы, если судебная система дисфункциональна, то их толерантность по отношению к аутгруппам, например к иммигрантам, может снижаться (Freitag, Bühlmann, 2009). Большинство существующих исследований показывают, что высокий уровень институционального доверия сопряжен с более терпимым и принимающим отношением к инокультурным мигрантам (Freitag, Bühlmann, 2009; Husfeldt, 2006; Halapuu et al., 2013). В основе этой терпимости и принятия

лежит чувство защищенности, которое дают сильные институты, а доверяют люди именно сильным институтам, хорошо справляющимся со своими функциями.

Итак, большинство существующих исследований свидетельствуют о том, что доверие (генерализованное, социальное, институциональное) связано с более высокой психологической готовностью принимать мигрантов, поэтому в рамках нашего исследования мы можем высказать следующие четыре гипотезы.

Н1. Чем выше доверие личности (генерализованное, социальное, институциональное), тем выше ее предпочтение аккультурационного ожидания «интеграция».

Доверие смягчает негативное влияние «воспринимаемой угрозы» на отношении к мигрантам (Herrerros, Criado, 2009). Именно воспринимаемая угроза (экономическая, культурная, физическая) связана с аккультурационными ожиданиями, отражающими неприятие мигрантов, такими как «исключение» и «сегрегация». Данные аккультурационные ожидания по своей логике противоположны «интеграции» и отрицательно связаны с ней, в то время как между собой они связаны положительно (Lebedeva et al., 2016). Сформулируем следующие гипотезы о связи доверия с данными аккультурационными ожиданиями.

Н2. Чем выше доверие личности (генерализованное, социальное, институциональное), тем ниже ее предпочтение аккультурационного ожидания «сегрегация».

Н3. Чем выше доверие личности (генерализованное, социальное, институциональное), тем ниже ее

предпочтение аккультурационного ожидания «исключение».

Аkkультурационное ожидание «ассимиляция», с одной стороны, указывает на готовность к принятию мигрантов, это не такая «отвергающая» стратегия взаимодействия, как «сегрегация» и «исключение». Однако, с другой стороны, если ожидание «интеграция», по сути, основывается на доверии к представителям инокультурных групп, то «ассимиляция» таким доверием не характеризуется. Люди, которые разделяют данное аккультурационное ожидание, принимают мигрантов, но хотят, чтобы они были максимально похожи на них по своим культурным характеристикам. Поэтому доверие не будет связано с данным аккультурационным ожиданием. Сформулируем четвертую гипотезу исследования.

Н4. Доверие личности (генерализованное, социальное, институциональное) и аккультурационное ожидание «ассимиляция» не связаны.

Методика

Участники исследования. Данное исследование проводилось в России. Опрос проводился в г. Москве, выборка включала 111 русских, из которых 43.3% — мужчины. Средний возраст респондентов — 21.3 года, стандартное отклонение — 3.8. Опрос проводился в ноябре—декабре 2015 г.

Инструментарий исследования. Участникам предлагался для заполнения опросник, состоящий из нескольких методик, которые позволяют измерить различные виды доверия и оценить аккультурационные

ожидания принимающего населения по отношению к мигрантам.

Генерализованное доверие. Респондентам предлагалось по 5-балльной шкале (1 — абсолютно не согласен, 5 — абсолютно согласен) оценить степень согласия с двумя утверждениями, используемыми в World Value Survey: «Большинству людей можно доверять» и «Большинство людей поступают честно» ($\alpha = 0.78$).

Социальное доверие. Респондентам предлагалось по 5-балльной шкале (1 — абсолютно не согласен, 5 — абсолютно согласен) оценить степень согласия с тремя утверждениями: «Я доверяю своим коллегам по работе», «Я доверяю своим соседям» и «Я доверяю людям других национальностей» ($\alpha = 0.70$).

Институциональное доверие. Респондентам предлагалось по 5-балльной шкале (1 — абсолютно не согласен, 5 — абсолютно согласен) оценить степень согласия со следующими тремя утверждениями: «Я доверяю органам федеральной власти», «Я доверяю региональным органам власти» и «Я доверяю властям города/района, в котором я живу» ($\alpha = 0.91$).

Аккультурационные ожидания принимающего населения. Аккультурационные ожидания оценивались в соответствии с теорией Дж. Берри (Berry, 1997). Методика была адаптирована на русскоязычной выборке в предыдущих исследованиях авторов с коллегами (Лебедева, Татарко, 2009). Данная методика включает четыре шкалы для оценки каждого из четырех аккультурационных ожиданий. Каждое аккультурационное ожидание оценивается при помощи четырех утверждений, с каждым из

которых респондент должен выразить степень согласия в соответствии с 5-балльной шкалой (1 — абсолютно не согласен, 5 — абсолютно согласен). Оцениваемые аккультурационные ожидания следующие: сегрегация ($\alpha = 0.52$; пример утверждения: «Я считаю, что иммигранты должны придерживаться своих культурных традиций и не перенимать русские»); исключение ($\alpha = 0.48$; пример утверждения: «Иммигрантам не следует участвовать в деятельности как российских организаций, так и своих этнических групп»); интеграция ($\alpha = 0.69$; пример утверждения: «Я считаю, что иммигранты должны как сохранять свои культурные традиции, так и осваивать русские»); «ассимиляция» ($\alpha = 0.49$; пример утверждения: «Иммигрантам важнее владеть в совершенстве русским языком, чем родным»).

Обработка данных. Данные обрабатывались при помощи множественного регрессионного анализа.

Результаты исследования

В таблице 1 приводится справочная информация — все средние значения по трем шкалам доверия и по четырем видам аккультурационных ожиданий, а также интеркорреляции переменных исследования.

Обратим внимание на то, что все три вида доверия связаны между собой позитивно и статистически значимо, что отмечалось в осуществленных ранее исследованиях (Newton, Zmerli, 2011).

Далее, при помощи множественного регрессионного анализа нами оценивалась связь различных видов доверия и аккультурационных ожиданий.

Таблица 1

Дескриптивные статистики и интеркорреляции переменных исследования

	M	SD	2	3	4	5	6	7
1. Генерализованное доверие	2.50	0.95	0.62**	0.41**	0.12	0.16	0.15	0.11
2. Социальное доверие	3.21	0.73		0.29**	0.28**	0.14	0.11	0.04
3. Институциональное доверие	2.30	0.85			0.14	0.19*	0.32**	0.21*
4. Интеграция	3.83	0.64				0.08	-0.14	-0.21*
5. Ассимиляция	2.33	0.47					0.16	0.18
6. Сегрегация	2.17	0.49						0.39**
7. Исключение	1.96	0.47						

* $p < 0.05$, ** $p < 0.01$, *** $p < 0.001$.

Таблица 2

Множественный линейный регрессионный анализ связи различных видов доверия и аккультурационного ожидания «интеграция»

Предиктор	β	t	p	КРД
Генерализованное доверие	-0.134	-1.075	0.285	1.821
Социальное доверие	0.338	2.861	0.005	1.649
Институциональное доверие	0.098	0.966	0.336	1.206

Примечание. R^2 для данной модели составил 0.07. В целом данная регрессионная модель статистически значима: $F = 3.67$; $p = 0.014$.

В таблице 2 приводятся результаты оценки взаимосвязи трех видов доверия и аккультурационного ожидания «интеграция».

Данные таблицы 2 показывают, что в целом регрессионная модель с тремя предикторами характеризуется статистической значимостью ($F = 3.67$; $p = 0.014$). Однако из трех видов доверия только социальное доверие позитивно и статистически значимо связано с аккультурационным ожиданием «интеграция». Таким образом, мы можем сказать, что гипотеза H1 подтвердилась частично.

В таблице 3 приводятся результаты оценки взаимосвязи трех видов доверия и аккультурационного ожидания «сегрегация». Как видно из таблицы 3, в целом данная регрессионная модель с тремя предикторами характеризуется статистической значимостью ($F = 5.04$; $p = 0.003$). Однако из трех видов доверия только институциональное доверие статистически значимо связано с аккультурационным ожиданием «сегрегация». Выявленная связь положительна, хотя мы предполагали, что она будет негативной. Таким

Таблица 3

Множественный линейный регрессионный анализ связи различных видов доверия и аккультурационного ожидания «сегрегация»

Предиктор	β	t	p	КРД
Генерализованное доверие	0.18	1.651	0.102	1.821
Социальное доверие	-0.09	-0.744	0.441	1.649
Институциональное доверие	0.26	2.626	0.01	1.206

Примечание. R^2 для данной модели составил 0.12. В целом данная регрессионная модель статистически значима: $F = 5.04$; $p = 0.003$.

Таблица 4

Множественный линейный регрессионный анализ связи различных видов доверия и аккультурационного ожидания «исключение»

Предиктор	β	t	p	КРД
Генерализованное доверие	0.064	0.506	0.614	1.821
Социальное доверие	-0.058	-0.477	0.635	1.649
Институциональное доверие	0.21	1.971	0.05	1.206

Примечание. R^2 для данной модели составил 0.05. В целом данная регрессионная модель статистически незначима: $F = 1.81$; $p = 0.148$.

образом, гипотеза Н2 не подтвердилась. Более того, мы получили результаты, противоречащие ей.

В таблице 4 можно видеть результаты оценки взаимосвязи трех видов доверия и аккультурационного ожидания «исключение». В целом данная регрессионная модель незначима ($F = 1.81$; $p = 0.148$). Однако можно видеть, что институциональное доверие статистически значимо и позитивно связано с данным аккультурационным ожиданием ($\beta = 0.204$; $p = 0.05$). Мы протестировали отдельно данную взаимосвязь, используя простую линейную регрессию. Результаты простого регрессионного анализа показали, что данная связь статистически значима: $R^2 = 0.046$;

$F = 5.23$; $p = 0.024$; $\beta = 0.214$; $t = 2.287$; $p = 0.024$. Таким образом, гипотеза Н3 не подтвердилась, и, как и в предыдущем случае, мы получили результаты, частично противоречащие изначально выдвинутой гипотезе.

В таблице 5 представлена регрессионная модель, демонстрирующая связь трех видов доверия с аккультурационным ожиданием «ассимиляция». В данном случае вся модель незначима ($F = 1.68$; $p = 0.174$) и ни один из трех рассматриваемых видов доверия не связан с данным аккультурационным ожиданием. Гипотеза Н4 об отсутствии связи между доверием и аккультурационным ожиданием «ассимиляция» подтвердилась.

Таблица 5

**Множественный линейный регрессионный анализ связи различных видов доверия
и аккультурационного ожидания «ассимиляция»**

Предиктор	β	t	p	КРД
Генерализованное доверие	0.07	0.560	0.577	1.821
Социальное доверие	0.05	0.398	0.691	1.649
Институциональное доверие	0.14	1.393	0.167	1.206

Примечание. R^2 для данной модели составил 0.04. В целом данная регрессионная модель статистически незначима: $F = 1.68$; $p = 0.174$.

Обсуждение результатов исследования

В настоящем исследовании впервые рассматривалась взаимосвязь различных видов доверия с аккультурационными ожиданиями личности, т.е. ожиданиями представителей принимающего населения относительно того, какой должна быть аккультурация мигрантов и каким должно быть взаимодействие мигрантов с принимающим населением. Хотя существующие ранее исследования рассматривали, как влияют различные виды доверия на отношение к мигрантам (Herreros, Criado, 2009; Hetherington, 1998; Rothstein, Stolle, 2008; Freitag, Bühlmann, 2009), связь различных видов доверия с аккультурационными ожиданиями рассматривается в нашем исследовании впервые.

Из трех выдвинутых гипотез только одна (гипотеза об отсутствии связи между доверием и аккультурационным ожиданием «ассимиляция») подтвердилась полностью. Гипотеза о связи трех видов доверия (генерализованное, социальное и институциональное) с аккультурационным ожиданием «интеграция»

подтвердилась частично, поскольку только социальное доверие продемонстрировало ожидаемую нами позитивную связь. Социальное доверие — это доверие людям из непосредственного окружения, с которыми респондент контактирует. Это не такой «абстрактный» вид доверия, как генерализованное доверие, и именно он в большей степени руководит социальными установками людей, чем генерализованное доверие.

Связь институционального доверия с позитивным отношением к мигрантам и ранее воспроизводилась не во всех странах (Husfeldt, 2006). В связи с этим полученные нами результаты об отсутствии данной связи вписываются в контекст существующих исследований. Однако мы получили неожиданную позитивную связь между аккультурационными ожиданиями «сегрегация» и «исключение» и институциональным доверием. Поскольку гипотезы о негативной связи доверия с вышеуказанными аккультурационными ожиданиями не подтвердились и мы получили противоположный результат, нам хотелось бы несколько подробнее остановиться на обсуждении природы позитивной связи институционального

доверия с аккультурационными ожиданиями «исключение» и «сегрегация» в российском контексте.

В данном случае объяснением такого результата может служить присутствие третьего фактора, который влияет на два рассматриваемых аккультурационных ожидания, институциональное доверие и, соответственно, связь между ними. Какой же общий фактор может лежать в основе высокого институционального доверия и негативного отношения к мигрантам?

С авторской точки зрения, таким фактором может быть высокая воспринимаемая угроза (Stephan et al., 2005), которая вследствие известных политических и социально-экономических процессов может возрасти у жителей России. Такая воспринимаемая угроза может быть составной и включать в себя компоненты экономической угрозы (тревогу за свое будущее, за свое материальное положение) и физической угрозы (беспокойство за безопасность страны). Перед лицом угрозы групповая сплоченность и идентичность повышаются, у россиян это выражается, помимо прочего, в повышении институционального доверия. Ин-

ституциональное доверие россиян в 2015 г. (когда проводился опрос) действительно значительно выросло по сравнению с тремя предыдущими годами (Левада-центр, 2015). Однако воспринимаемая угроза имеет и другие важные последствия — она снижает проницаемость групповых границ и понижает уровень принятия всех, кто отличается от членов ингруппы по каким-либо характеристикам, поэтому уровень воспринимаемой угрозы респондентов будет связан с предпочтением ими таких аккультурационных ожиданий, как «сегрегация» и «исключение».

Если рассмотреть связи между этими тремя факторами (низкая воспринимаемая угроза, институциональное доверие, отношение к мигрантам) в виде теоретической модели (рисунок 2), где воспринимаемая угроза представляет собой предиктор институционального доверия и отношения к мигрантам, то, по законам формальной логики, связи будут следующими. Если воспринимаемая угроза связана позитивно с институциональным доверием и позитивно — с «отвергающими» аккультурационными ожиданиями (сегрегация, исключение), то связь институцио-

Рисунок 2

Теоретическая модель, объясняющая психологическую природу позитивной связи между институциональным доверием и «отвергающими» аккультурационными ожиданиями

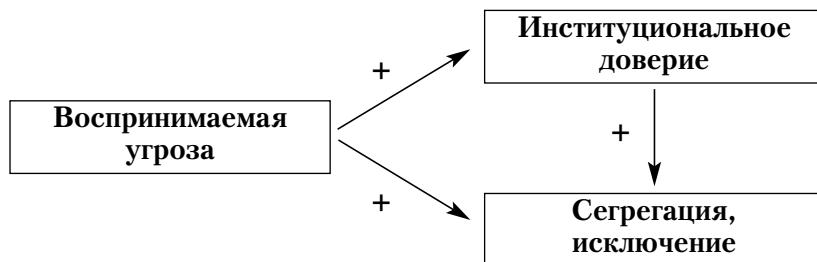

нального доверия с данными аккультурационными ожиданиями также будет позитивной.

Если мы заменим в данной модели «отвергающие» аккультурационные ожидания на благожелательное отношение к мигрантам или этническую толерантность, то воспринимаемая угроза будет также позитивно связана с институциональным доверием, но с благожелательным отношением к мигрантам — негативно. Соответственно связь институционального доверия с благожелательным отношением к мигрантам тоже будет отрицательной.

Заключение

Проведенное исследование позволило лишь частично подтвердить выдвинутые гипотезы. Как изначально предполагалось, ни один из трех рассматриваемых видов доверия не связан с аккультурационным ожиданием «ассимиляция». С «интеграцией» оказалось позитивно связано только социальное доверие. Социальное доверие — наименее абстрактный вид доверия из рассмотренных нами. Это доверие людям из непосредственного окружения, с которыми респондент контактирует. Именно этот вид доверия, отражающий реальные отношения с ближайшим окружением, а не абстрактным «большинством людей», может быть наиболее продуктивен для прогнозирования позитивного отношения к инокультурным мигрантам.

Мы не обнаружили негативных связей различных видов доверия с аккультурационными ожиданиями «сегрегация» и «исключение». Более того, мы выявили позитивную связь

институционального доверия с данными аккультурационными ожиданиями. Мы объясняем этот факт воспринимаемой угрозой, которая может приводить к росту институционального доверия и повышению негативного отношения к мигрантам. В результате связь между институциональным доверием и «отвергающими» аккультурационными ожиданиями («сегрегация» и «исключение») тоже становится позитивной.

Отметим одно из ограничений настоящего исследования. В разделе «Методика» приводятся значения коэффициента альфа Кронбаха, нетрудно заметить, что надежность-согласованность шкалы методики аккультурационных ожиданий низкая. Хотя данная методика адаптировалась на российской выборке (Лебедева, Татарко, 2009), это было достаточно давно и, возможно, нужна реадаптация. Низкая согласованность шкал этой методики могла повлиять на полученные результаты, поэтому в качестве одного из возможных направлений продолжения данного исследования можно сказать о необходимости проведения реадaptации методики оценки аккультурационных ожиданий с последующим проведением дополнительного исследования на более объемной выборке.

Продолжением исследования в данном направлении может стать изучение связи между другими составляющими социально-психологического капитала личности и аккультурационными ожиданиями. Также перспективным может быть исследование связи между составляющими социально-психологического капитала и аккультурационными стратегиями мигрантов.

Литература

- Гаврилова, А. С. (2014). *Словарь синонимов и антонимов современного русского языка: 50 000 слов*. М.: Аделант. Режим доступа: <http://proxylibrary.hse.ru:3350/index.php?page=book&id=241874>
- Купрейченко, А. Б. (2008). *Психология доверия и недоверия*. М.: Изд-во «Институт психологии РАН».
- Лебедева, Н. М., Татарко, А. Н. (2009). *Стратегии межэтнического взаимодействия мигрантов и населения России*. М.: РУДН.
- Левада-центр. (2015). *Динамика доверия политическим институтам*. Режим доступа: <http://www.levada.ru/2016/10/13/institutsionalnoe-doverie-2>
- Поршнев, Б. Ф. (2010). Контрсуггестия и история (Элементарное социально-психологическое явление и его трансформация в развитии человечества). *Историческая психология и социология истории*, 3(2), 185–219.
- Татарко, А. Н. (2014). *Социально-психологический капитал личности в поликультурном обществе*. М.: Изд-во «Институт психологии РАН».
- Татарко, А. Н., Миронова, А. А., Чувашов, С. В. (2015). Влияние культурного многообразия на социальный капитал в российском контексте. *Общественные науки и современность*, 3, 47–62.

Ссылки на зарубежные источники см. в разделе *References* после англоязычного блока.



Татарко Александр Николаевич — профессор, факультет социальных наук, департамент психологии; главный научный сотрудник, Экспертный институт, Международная научно-учебная лаборатория социокультурных исследований, Национальный исследовательский университет «Высшая школа экономики», доктор психологических наук.

Сфера научных интересов: социальный капитал, социально-психологический капитал личности, межэтнические отношения, ценности, аккультурация.

Контакты: tatarko@yandex.ru



Родионов Гермоген Ярославович — бакалавр, факультет социальных наук, департамент психологии, Национальный исследовательский университет «Высшая школа экономики».

Сфера научных интересов: социальный капитал, социально-психологический капитал личности, межэтнические отношения, ценности, аккультурация.

Контакты: germogen93@mail.ru

Social and Psychological Capital and Acculturation Expectations of the Host Population

A.N. Tatarko^a, G.Ya. Rodionov^a

^aNational Research University Higher School of Economics, 20 Myasnitskaya Str., Moscow, 101000, Russian Federation

Abstract

The objective of the present research was the search of the relationships between various types of trust and acculturation expectations of the host population (according to J. Berry). The theoretical basis of the work was: the conception of social-psychological capital of personality, the theory of social capital and the theory of acculturation by J. Berry. The sample consisted of 111 Russians, 43.3% of which were males, 57.7% were females. Age median was 21 y.o. The participants of the study were asked to fill in questionnaires. The questionnaires allowed to measure three types of trust (generalized, social, institutional), as well as four acculturation expectations (“integration”, “assimilation”, “segregation” and “exclusion”). The empirical data were processed with multiple regression analysis. The results of the study showed that any of the three types of trust were connected to acculturation expectations “assimilation”. With “integration” only social trust was positively connected, while institutional and generalized were not. We didn’t find any negative connections of various types of trust with acculturation expectations “segregation” and “exclusion”. But we found positive links of institutional trust with acculturation expectations, though initially we supposed that these links would be negative. The acquired results are discussed in the article, and the explanation is given to the nature of these interactions, which initially we were not supposed to receive.

Keywords: social and psychological capital, social capital, trust, acculturation.

References

- Alesina, A., & La Ferrara, E. (2002). Who trusts others? *Journal of Public Economics*, 85(2), 207–234.
- Bacharach, M., & Gambetta, D. (2001). Trust in signs. In K. S. Cook (Ed.), *Trust in society* (pp. 148–184). New York: Russell Sage Foundation.
- Berry, J. W. (1997). Immigration, acculturation and adaptation. *Applied Psychology: An International Review*, 46(1), 5–68.
- Berry, J. W. (2006). Contexts of acculturation In J. W. Berry, L. S. Phinney, D. L. Sam, & P. Vedder (Eds.), *Immigrant youth in cultural transition* (pp. 27–42). Mahwah, NJ: Lawrence Erlbaum Associates.
- Coffé, H., & Geys, B. (2006). Community heterogeneity: A burden for the creation of social capital? *Social Science Quarterly*, 87(5), 1053–1072.
- Flanagan, C. (2003). Trust, identity, and civic hope. *Applied Developmental Science*, 7(3), 165–171.
- Freitag, M., & Bühlmann, M. (2009). Crafting trust: The role of political institutions in a comparative perspective. *Comparative Political Studies*, 42(12), 1537–1566.

- Gavrilova, A. S. (2014). *Slovar' sinonimov i antonimov sovremennogo russkogo yazyka: 50 000 slov* [The dictionary of synonyms and antonyms of modern Russian language]. Moscow: Adelant. Retrieved from <http://proxylibrary.hse.ru:3350/index.php?page=book&id=241874>
- Halapuu, V., Paas, T., Tammaru, T., & Schütz, A. (2013). Is institutional trust related to pro-immigrant attitudes? A pan-European evidence. *Eurasian Geography and Economics*, 54(5–6), 572–593.
- Herreros, F., & Criado, H. (2009). Social trust, social capital and perceptions of immigration. *Political Studies*, 57(2), 337–355.
- Hetherington, M. J. (1998). The political relevance of political trust. *American Political Science Review*, 92(4), 791–808.
- Huang, J., van den Brink, H. M., & Groot, W. (2011). College education and social trust: An evidence-based study on the causal mechanisms. *Social Indicators Research*, 104(2), 287–310.
- Husfeldt, V. (2006). Extreme negative attitudes towards immigrants: An analysis of factors in five countries. *Prospects*, 36(3), 355–374.
- Johnston, R., & Soroka, S. (2001). Social capital in a multicultural society: The case of Canada. In E. Uslaner & P. Dekker (Eds.), *Social capital and participation in everyday life* (pp. 30–44). London, UK: Routledge.
- Kupreichenko, A. B. (2008). *Psikhologiya doveriya i nedoveriya* [The psychology of trust and distrust]. Moscow: Institute of Psychology of Russian Academy of Sciences.
- Lebedeva, N. M., & Tatarko, A. N. (2009). *Strategii mezhetnicheskogo vzaimodeistviya migrantov i naseleeniya Rossii* [Strategies of inter-ethnic interaction between migrants and population of Russia]. Moscow: Peoples' Friendship University of Russia.
- Lebedeva, N., Tatarko, A., & Berry, J. W. (2016). Intercultural relations among migrants from Caucasus and Russians in Moscow. *International Journal of Intercultural Relations*, 52, 27–38.
- Leigh, A. (2006). Trust, inequality and ethnic heterogeneity. *Economic Record*, 82(258), 268–280.
- Levada-tsentr. (2015). *Dinamika doveriya politicheskim institutam* [The dynamics of trust to political institutions]. Retrieved from <http://www.levada.ru/2016/10/13/institutsionalnoe-doverie-2>
- Newton, K., & Zmerli, S. (2011). Three forms of trust and their association. *European Political Science Review*, 3(2), 169–200.
- Porshnev, B. F. (2010). Kontrsuggestiya i istoriya (Elementarnoe sotsial'no-psikhologicheskoe yavlenie i ego transformatsiya v razvitiie chelovechestva) [Contrsuggestion and history (Elementary social-psychological phenomenon and its transformation in the development of humankind)]. *Istoricheskaya Psikhologiya i Sotsiologiya Istorii*, 3(2), 185–219.
- Putnam, R. (2001, a). *Bowling alone: The collapse and revival of American community*. New York: Simon and Schuster.
- Putnam, R. (2001, b). Social capital: measurement and consequences. *Canadian Journal of Policy Research*, 2(1), 41–51.
- Putnam, R. (2009). Diversity, social capital, and immigrant integration. *National Civic Review*, 98(1), 3–5.
- Rothstein, B., & Stolle, D. (2008). The state and social capital: An institutional theory of generalized trust. *Comparative Politics*, 40(4), 441–459.
- Rustenbach, E. (2010). Sources of negative attitudes toward immigrants in Europe: A multi level analysis. *International Migration Review*, 44(1), 53–77.
- Stephan, W., Renfro, C. L., Esses, V., Stephan, C., & Martin, T. (2005). The effects of feeling threatened on attitudes toward immigrants. *International Journal of Intercultural Relations*, 29(1), 1–19.

- Tatarko, A. N. (2014). *Sotsial'no-psikhologicheskii kapital lichnosti v polikul'turnom obshchestve* [Social and psychological capital of personality in policultural society]. Moscow: Institute of Psychology of Russian Academy of Sciences.
- Tatarko, A. N., Mironova, A. A., & Chuvashov, S. V. (2015). Vliyanie kul'turnogo mnogoobraziya na sotsial'nyi kapital v rossiiskom kontekste [The impact of cultural diversity on social capital in the Russian context]. *Obshchestvennye Nauki i Sovremennost'*, 3, 47–62.
- Tolsma, J., Van der Meer, T., & Gesthuizen, M. (2009). The impact of neighbourhood and municipality characteristics on social cohesion in the Netherlands. *Acta Politica*, 44(3), 286–313.
- United Nations, Department of Economic and Social Affairs, Population Division. (2016). *International Migration Report 2015: Highlights* (ST/ESA/SER.A/375). Retrieved from http://www.un.org/en/development/desa/population/migration/publications/migrationreport/docs/MigrationReport2015_Highlights.pdf
- Uslaner, E. (2002). *The moral foundations of trust*. Cambridge, UK: Cambridge University Press.
- Uslaner, E. M. (2011). Trust, diversity, and segregation in the United States and the United Kingdom. *Comparative Sociology*, 10(2), 221–247.
- Van Oudenhoven, J. P., Ward, C., & Masgoret, A. M. (2006). Patterns of relations between immigrants and host societies. *International Journal of Intercultural Relations*, 30(6), 637–651.
- Ward, C., & Rana-Deuba, A. (1999). Acculturation and adaptation revisited. *Journal of Cross-cultural Psychology*, 30(4), 422–442.
- Yamagishi, T. (2001). Trust as a form of social intelligence. In K. Cook (Ed.), *Trust in society* (pp. 121–147). New York: Russell Sage Foundation.

Alexander N. Tatarko — professor, School of Psychology, Faculty of Social Sciences; leading research fellow, International laboratory for Socio-Cultural Research, National Research University Higher School of Economics, D.Sc.

Research area: social capital, social and psychological capital, ethnic relations, values, and acculturation.

E-mail: tatarko@yandex.ru

Germogen Ya. Rodionov — bachelor, School of Psychology, Faculty of Social Sciences, National Research University Higher School of Economics.535<None>

Research area: social capital, social and psychological capital, ethnic relations, values, and acculturation.

E-mail: germogen93@mail.ru

UNDERSTANDING ENTITATIVITY: ARE THERE REAL DIFFERENCES BETWEEN APPROACHES?

E.R. AGADULLINA^a, A.V. LOVAKOV^a

^a *National Research University Higher School of Economics, 20 Myasnikskaya Str., Moscow, 101000, Russian Federation*

Abstract

Entitativity is a key construct for understanding group perception. But the question of understanding this construct is troublesome. There are three theoretical approaches to understanding group entitativity (essence-based entitativity, agency-based entitativity and unity-based entitativity) and at least two different empirical strategies for measuring the entitativity (operationalization in one of the theoretical approaches and entitativity as a set of characteristics from different approaches that work as a common scale). This paper aims to answer the question whether there are any differences in the various understanding of entitativity. In our studies entitativity is described as involving three components: “essence” (the group members’ similarity), “agency” (the goals and the interaction between group members) and “unity” (the cohesion of a group and the degree of the group importance). In Study 1 a series of confirmatory factor analyses revealed that the three-component model of entitativity fitted the data well for different groups (ingroup, outgroup, intimacy groups and social categories) and demonstrated a better fit compared to the alternative model (entitativity as a common construct). The results of the study suggest that the components of entitativity are interrelated, but not identical to each other. Study 2 demonstrated that the use of different ways of understanding entitativity (such as “essence”, “agency”, and “unity” components or the common entitativity scale) doesn’t lead to differences related to blatant prejudice, subtle prejudice, and identification. Our results demonstrate that there are no substantial differences between the measurements of entitativity. The implications of the obtained results for future research are discussed.

Keywords: entitativity, essence, agency, unity, prejudice, identification.

Hamilton and Sherman (1996) emphasize that there are differences between the perception of a single actor and a social group. In particular, the perception of a group is strongly connected with the group’s entitativity. This concept was first introduced by Donald Campbell (1958), and was defined by Lickel et al. (2000) as the “degree to which a collection of persons are perceived as being bonded together into a coherent unit” (p. 224). Previous

studies showed that entitativity is connected with identification (Castano, Yzerbyt, Paladino, & Sacchi, 2002; Castano, Yzerbyt, & Bourguignon, 2003; Crawford & Salaman, 2012; Hogg, Sherman, Dierselhuis, Maitner, & Moffitt, 2007), impression formation (Hamilton & Sherman, 1996), intergroup relations (Castano, Sacchi, & Gries, 2003; Dasgupta, Banaji, & Abelson, 1999), stereotyping (Crawford, Sherman, & Hamilton, 2002; Spencer-Rodgers,

Hamilton, & Sherman, 2007), ingroup bias and prejudice (Castano et al., 2002; Effron & Knowles, 2015; Gaertner & Schopler, 1998; Newheiser, Tausch, Dovidio, & Hewstone, 2009), changing attitudes (Clark & Thiem, 2015; Rydell & McConnell, 2005), collective responsibility (Denson, Lickel, Curtis, Stenstrom, & Ames, 2006; Lickel, Schmader, & Hamilton, 2003) and so on. These results make entitativity the main construct in the understanding of group perception. But the question of an operationalization of entitativity is troublesome. The analysis showed that there are three theoretical approaches and at least two different empirical strategies for measuring the entitativity.

The aim of this paper is to answer the question if there are any real differences between the various understandings of the entitativity. To attain this we have first examined the way group entitativity has been defined and measured over a number of years. In the second step, we have tested the factor structure of entitativity for various groups (intimacy group (ingroup/outgroup) and social categories (ingroup/outgroup)) (Study 1). In the third step, we have investigated the connection of different operationalizations of entitativity with prejudice and identification and whether the use of different scales brings different results (Study 2).

Approaches to the definition and measurement of entitativity

Essence-based entitativity

The “essence-based entitativity theories” consider similarity (homogene-

ity) in common attributes (e.g. physical features, personality traits, trait-related behavior et al.) (Crawford et al., 2002; Dasgupta et al., 1999) and common history (e.g. cultural socialization, life event) (Brewer, Hong, & Lee, 2004) as key characteristics of entitativity. These common attributes are considered as innate (skin color, gender) internal dispositions that are fixed and shared by all group members. In lay beliefs, people often (mis)attribute essences to social groups not making a distinction between physical features and personality traits. Consequently, they consider that somebody with specific properties (e.g. looking like an Asian man) has specific character traits (e.g. the ability to do maths) (Abelson, Dasgupta, Park, & Banaji, 1998; Dasgupta et al., 1999). Despite the popular view of the social group in lay perception, empirical studies showed that entitativity and homogeneity (similarity) are two different but related constructs that have independent impacts on the group’s perception (Brewer et al., 2004; Crawford et al., 2002; Pickett & Perrott, 2004). Thus, Crump et al. (2010) showed that the perception of entitativity and homogeneity differs for ingroups and outgroups. In particular, the ingroup was perceived to be more entitative than the outgroup, and the outgroup was perceived as more homogeneous than the ingroup (out-group homogeneity effect). The authors concluded that homogeneity (similarity) is not a sufficient condition for the perception of entitativity, because in this case an interdependent but dissimilar person would be perceived as a part of a low-entitativity group, but this is a wrong way to describe a real social group.

Agency-based entitativity

According to Hamilton (2007) the interaction between the group members can be considered as another reason for entitativity, which gives the best theoretical framework to explain different group phenomena (i.e. stereotyping, prejudice, and discrimination). The “agency-based entitativity theories” are focused on describing the group members’ heterogeneity and the variability of group parameters over time and in changing circumstances (Jans, Postmes, & Van der Zee, 2011). In this case, group entitativity is determined by the interaction of its members, the perception of a common fate, the group’s goals and outcomes and the extent of the group organization (Brewer et al., 2004; Levy, Plaks, Hong, Chiu, & Dweck, 2001). According to this approach, in groups with high levels of entitativity, individuals are considered as interdependent and often communicate with each other to achieve the group’s goals. In general, the interaction between a group’s members is regarded as the most significant predictor of entitativity and this was confirmed at an empirical level. Welbourne (1999) has compared the interaction and similarity of a group’s members as factors of group perception and concluded that interaction directed at achieving common goals better predicts a formed impression of a group’s members than their similarity. Gaertner and Schopler (1998) experimentally manipulated the level of interaction between a team’s members in competition and demonstrated that groups with an intensive level of interaction were assessed as being more entitative. Igarashi and Kashima

(2011) confirmed this conclusion by studying the perception of a group’s entitativity in social networks.

Entitativity as unity

Previous research has argued that the perception of social groups, especially group entitativity, is based on the unity of a group, and the cohesion of a group members (Crawford et al., 2002; Meneses, Ortega, Navarro, & de Quijano, 2008). Thurston (2012) asked the participants to categorize forty social groups into different clusters. In the first condition, participants sorted groups using the definition of entitativity as a basis for categorization (“degree to which a collection of individuals is perceived to be a single unit (i.e., one “thing”)), in the second condition, they performed the sorting task using the definition of cohesion as “dynamic process that is reflected in the tendency for a group to stick together and remain united in the pursuit of its instrumental objectives and/or for the satisfaction of member affective needs”. Results showed that the content of the clusters in both conditions were shared by 75% of participants. In general, the researchers have demonstrated that cohesion is a strong predictor of the perception of a group as a whole (Carron et al., 2004; Ip, Chiu, & Wan, 2006; Mannarini, Rochira, & Talo, 2012). They suggested that some groups are more cohesive, or tightly connected, than others, and group cohesiveness increases the perceived entitativity of a group (Harasty, 1996).

Measurement of entitativity

We have analyzed the differences in theoretical approaches to the entitativity.

Now we shall turn to the analysis of the empirical measurement of entitativity. The analysis showed that on the empirical level the authors have used different types of measurement of entitativity, separately or in connection with one another. New measures typically have been constructed for each study drawing only partially or not at all on prior work. Nevertheless, basic measurement strategies can be distinguished in empirical studies. In the first case, the authors operationalize group entitativity in one of the approaches described above; for example, considering group entitativity as the only similarity of its members (e.g. “[Group members] are similar in physical appearance” (Kurebayashi, Hoffman, Ryan, & Murayama, 2012; Rutchick, Hamilton, & Sack, 2008; Spencer-Rodgers, Hamilton, et al., 2007)), the interaction between members of a group (“[Group members] share common goals and intentions” (Denson et al., 2006; Effron & Knowles, 2015; Rydell & McConnell, 2005)), or group members’ unity (“the degree to which [Group members] qualify as a real group” or “[Group members] are like a unified whole” and so on) (Jans, Postmes, & Van der Zee, 2012; Koudenburg, Postmes, & Gordijn, 2014). The studies show that the different components are interconnected (Brewer et al., 2004; Ip et al., 2006; Rutchick et al., 2008). In the second case, the authors used a set of characteristics from different approaches that work as a common scale (Crawford & Salaman, 2012; Denson et al., 2006; Lickel et al., 2000; Sacchi, Castano, & Brauer, 2009) (e.g. “[Group members] share common goals and intentions”, “[Group members] are like a unified whole” and “[Group mem-

bers] are similar in physical appearance” in a common scale).

Summing up the theoretical and empirical results described so far, we could conclude that there are three theoretical approaches to describe the entitativity, and at least two various empirical strategies to operationalize this construct. In the next step, we examine which model of entitativity is most relevant to the data.

Study 1

Based on theoretical approaches and empirical strategies for measuring the entitativity we assumed that group entitativity could be described by two different models that are present in Figure 1. The first model (Figure 1a) describes entitativity as three components (essence, agency and unity), which are three scales of the generalized entitativity construct. The second model (Figure 1b) describes entitativity as a unicomponent construct, in which all items represent one common scale of entitativity. The aim of this study is to compare which of these models better describes the empirical data. To check the robustness of the models we measured the entitativity of four different groups (intimacy group (ingroup/outgroup) and social categories (ingroup/outgroup)).

Method

Participants

Study participants were 394 Russians. The sample consisted of 22% males ($n = 87$) and 77.4% females ($n = 305$); two participants didn't specify their gender. Participants were

Figure 1

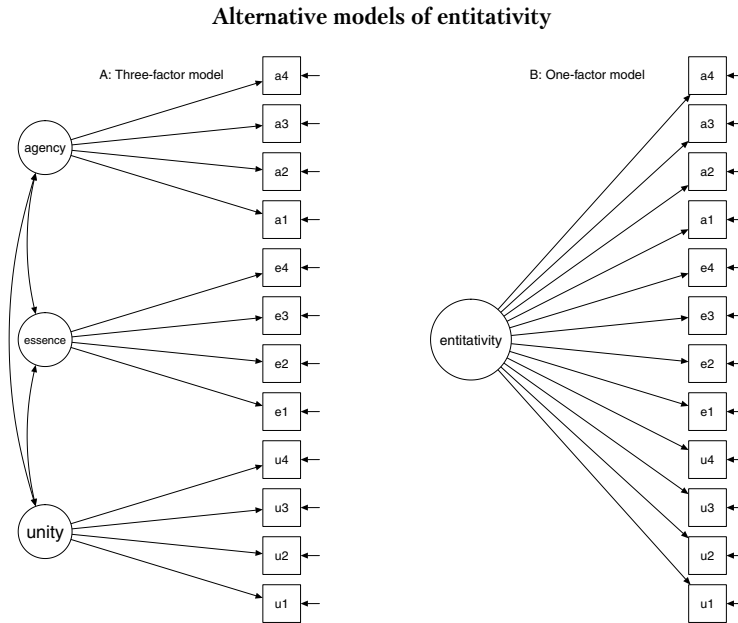

between 13 and 64 years old, $M_{age} = 25.63$, $SD_{age} = 11.15$. All participants identified themselves as “Russian”. Participants included 48 senior high school students, 144 students, and 189 respondents with higher education; 13 participants didn’t specify their education.

Procedure and Materials

The data was collected through a Virtualex system (a specialized system to gather empirical data). Registered users of this system received an email invitation to take part in a study about the perception of different social groups. Participation in the study was voluntary, anonymous and unpaid. Respondents had to fill in an electronic questionnaire in Russian and consistently evaluate four groups. Those chosen for this study included an intimacy

group (ingroup – my family, outgroup – my friend’s family) and social categories (ingroup – Russians, outgroup – migrants from Central Asia).

Measures

Based on three different approaches to entitativity, 12 items (four for each approach) have been picked up.

Essence component. This dimension included four items describing common attributes of the group’s members: physical appearance, personality traits, trait-related behavior and common history (e.g. “Russians have many personality characteristics in common”, “Russians share a common past experience”). All ratings were made on a 7-point Likert scale ranging from 1 to 7 (1 – absolutely disagree, 7 – absolutely agree).

Agency component. Four items described the amount of interaction

among members of each target group, whether the members had common goals and common outcomes (e.g. “Russians frequently interact with each other”). All ratings were made on 7-point Likert scale, ranging from 1 to 7 (1 – absolutely disagree, 7 – absolutely agree).

Unity component. Evaluation of this component was based on four items describing the group as a whole, cohesion and so on (e.g. “Russians are like a unified whole”, “Russians are a cohesive group”). Each item was assessed on a 7-point Likert rating scale (1 – absolutely disagree, 7 – absolutely agree).

Data Analysis

We performed a series of confirmatory factor analyses (CFA) by using the maximum likelihood parameter estimates with standard errors and chi-square test statistic that are robust to non-normality (MLR). We compared two different measurement models of the entitativity, which reflect two main perspectives (see Figure 1). In order to investigate the factorial invariance of the proposed measurement model of entitativity, we conducted a series of multi-group CFA analyses testing the configural (same structure across groups), metric (same factor loadings across groups), and scalar (same factor loadings and item intercepts across groups) invariance of the model across the four types of an evaluated group (intimacy in-group, intimacy out-group, social in-group, and social out-group). Nested models were compared by using $\Delta\chi^2$ (Satorra & Bentler, 2001) and ΔCFI . We relied on the $\Delta\text{CFI} > .01$ criterion of a significant difference

(Cheung & Rensvold, 2002). All CFAs performed by *lavaan* R package (Rosseel, 2012).

Results and discussion

Table 1 shows goodness of fit indicators for two different models of the entitativity across four types of group (see Figure 1). In all types of groups, Model 1 showed a poor fit, with Root Mean Square Error of Approximation (RMSEA) values ranging from .122 to .142, Standardized Root Mean Square Residual (SRMR) values ranging from .086 to .106, Comparative Fit Index (CFI) values ranging from .709 to .826, and Tucker-Lewis Index (TLI) values ranging from .644 to .788. Model 2 showed a good fit except for the social out-group. CFI and TLI values exceeded the threshold of .930, RMSEA was below the threshold of .080, and SRMR did not exceed the critical value of .060 (Byrne, 2011; Hu & Bentler, 1999). In the case of the social outgroup (Migrants from Central Asia) Model 2 showed a poor fit. Analysis of the modification indices (MI) revealed an error covariance between two pairs of items: “The [group] is a well-organized group” (unity-3) and “The [group] is like a unified whole” (unity-4), “[Group members] can achieve a common goal together” (agency-2) and “[Group members] frequently interact with each other” (agency-3). Group specifics can explain these covariates. Migrants from Central Asia are perceived as members of a collectivistic culture, where the group is considered as unified and cohesive and the group’s members as having stable intentions and the ability to achieve their goals together (Kashima et al., 2005; Spencer-Rodgers, Williams,

Hamilton, Peng, & Wang, 2007). Therefore, in evaluating this group the cohesiveness and inner organization of the group are more prominent than in others and this is a source of additional covariance. Furthermore, the items agency-2 and agency-3 have close wording in Russian and follow each other in the questionnaire, which could cause an error covariance. Since the covariates can be meaningfully explained, we modified Model 2 by freeing these two error covariances, after that the modified Model 2 showed a good fit to the data. The model's Akaike Information Criteria (AIC)

also showed that Model 2 (a modified Model 2 in case of the social out-group (Migrants from Central Asia) has a better fit than Models 1 (a lower AIC value indicates a better trade-off between fit and complexity). All factor loadings exceeded .50 (except loading of the one item) in the social ingroup (Russians) which was .49 and differed from zero ($p < .001$) (see Figure 2).

These results indicate that the model with three latent factors that are three subscales of entitativity fitted the data better than the alternative one-factor model. And this model is robust across four different types of groups.

Table 1

Goodness of fit indicators for measuring models of the entitativity

Model	χ^2	df	RMSEA [90% CI]	SRMR	CFI	TLI	AIC
Intimacy in-group (family)							
Model 1	366.52*	54	.122 [.111; .132]	.089	.826	.788	16342
Model 2	127.54*	51	.062 [.050; .074]	.050	.957	.945	16049
Social in-group (Russians)							
Model 1	477.65*	54	.141 [.131; .151]	.104	.709	.644	17004
Model 2	133.45*	51	.064 [.053; .076]	.054	.943	.927	16546
Social out-group (Migrants from Central Asia)							
Model 1	480.35*	54	.142 [.133; .150]	.086	.749	.693	14820
Model 2	211.98*	51	.090 [.080; .099]	.066	.905	.877	14303
Model 2 modified	135.76*	49	.067 [.057; .077]	.057	.949	.931	14167
Intimacy out-group (friend's family)							
Model 1	428.38*	54	.133 [.124; .142]	.106	.760	.707	14868
Model 2	100.04*	51	.049 [.038; .061]	.050	.969	.959	14314

Note. Model 1 – one-factor model where all 12 items load one common factor (Figure 1b). Model 2 – three-factor model with three latent factors which are three subscales of entitativity (Figure 1a). df – degree of freedom. RMSEA – root mean square error of approximation; CFI – comparative fit index; TLI – Tucker Lewis index; SRMR – standardized root mean square residual; AIC – Akaike information criterion. * – $p < .001$.

The factorial invariance of the three-factor model of entitativity (with free two error covariances: unity-3/unity-4 and agency-2/agency-3) was tested by a multi-group CFA across the four groups. We evaluated the fit of a full invariant model. The results of model fit tests and a model comparison are summarized in Table 2. The fit of the configural invariance model (A) (equal structure) was good (RMSEA lower .08, CFI and TLI higher the benchmark of .930) suggesting an invariant three-factor solution of entitativity in all four types of group. The fit of the full metric invariance model (B) (equal factor loadings) was also good, but it was statistically worse than the configural invariance model (A) ($\Delta\chi^2 = 99.87, p < .001, \Delta CFI = .010$). The fit of the full scalar invariance model (C) (equal factor loadings and intercepts) was unacceptable. Thus, the three-factor model of entitativity showed configural invariance across four types of groups. It means that entitativity has the same factor structure across four different groups, but it is

not possible to compare entitativity groups' means.

In addition, we computed the scales' scores for each of the entitativity aspects. Cronbach's alphas were computed separately for each scale in all target groups: for the essence component from .73 to .89, for the agency component from .73 to .85, and for the unity component from .86 to .89 (see Table 3). These results suggest that three groups of items may be considered as three scales reflecting three aspects of entitativity and these scales have high internal consistency. The correlations between the aspects in all groups (see Table 3) confirm that components of entitativity are interrelated, but not identical to each other.

The results presented here allow us to outline the next steps to understanding the differences between the operationalizations of entitativity. Although our data suggests that different components are included in entitativity, little is indicated regarding their relationship to other psychological constructs.

Table 2

The fit of multi-group models of the three-factor model of the entitativity

Models	χ^2	df	RMSEA [90% CI]	CFI	TLI	AIC	Refer. model	$\Delta\chi^2$	df	ΔCFI
Model A (config.)	455.09**	196	.058 [.052; .064]	.960	.946	61024				
Model B (metric)	545.98**	223	.061 [.055; .066]	.950	.941	61378	A	99.87*	27	.010
Model C (scalar)	931.25**	250	.083 [.078; .088]	.895	.889	61538	B	508.20**	27	.055

Note. df – degree of freedom. RMSEA – root mean square error of approximation; CFI – comparative fit index; TLI – Tucker Lewis index; SRMR – standardized root mean square residual; AIC – Akaike information criterion. * – $p < .05$, ** – $p < .001$.

Figure 2

Hypothesized model of entitativity: A – intimacy in-group (family), B – social in-group (Russians), C – social out-group (Migrants from Central Asia), D – intimacy out-group (friend's family)

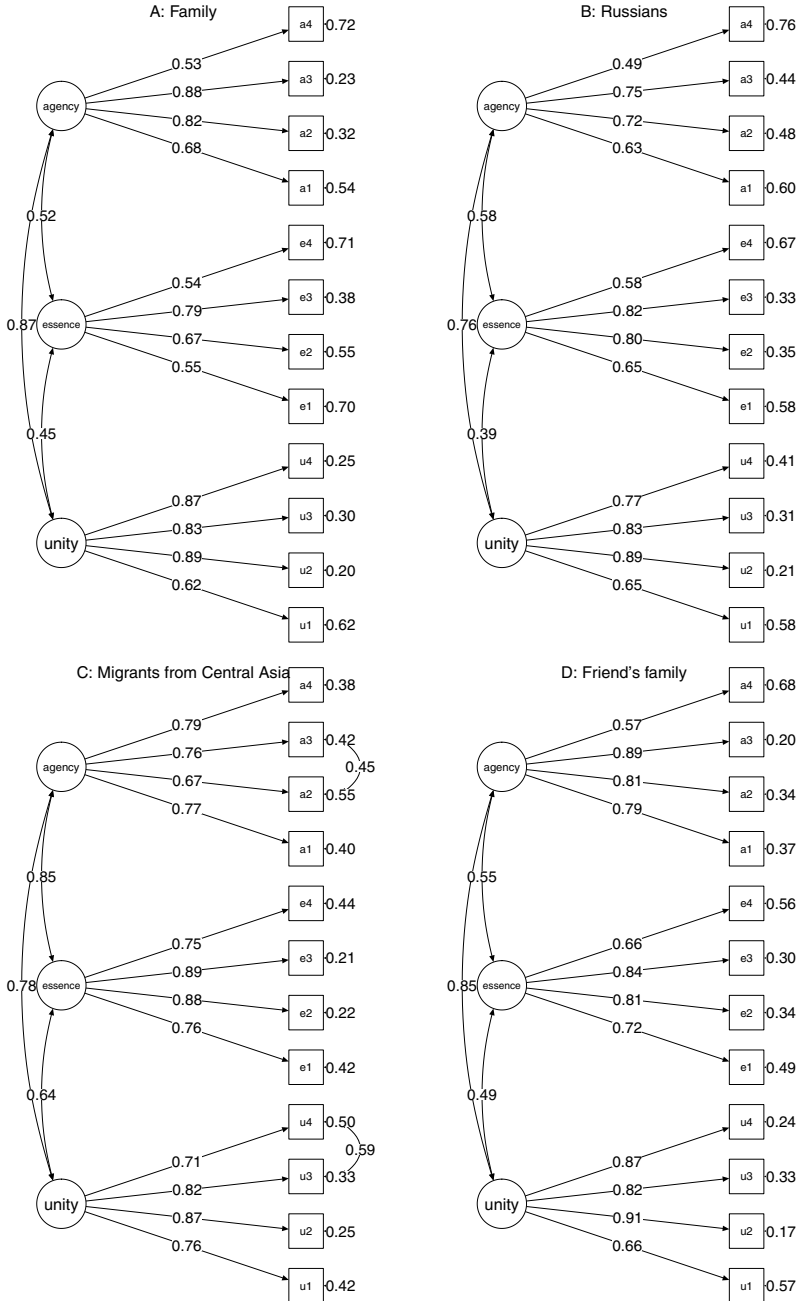

Table 3

Means, standard deviations and intercorrelations for entitativity components

	M	SD		1	2	3
Intimacy ingroup (family)						
1. Essence	3.71	1.22	.73	–		
2. Agency	4.40	1.38	.81	.45***	–	
3. Unity	4.80	1.43	.88	.39***	.74***	–
4. Entitativity (general)	4.30	1.12	.78	.71***	.89***	.86***
Social ingroup (Russians)						
1. Essence	3.62	1.36	.80	–		
2. Agency	4.29	1.24	.73	.47***	–	
3. Unity	4.05	1.42	.86	.35***	.59***	–
4. Entitativity (general)	3.98	1.09	.75	.75***	.83***	.80***
Social outgroup (Migrants from Central Asia)						
1. Essence	4.59	1.31	.89	–		
2. Agency	4.57	1.23	.85	.68***	–	
3. Unity	4.73	1.31	.89	.54***	.62***	–
4. Entitativity (general)	4.63	1.13	.85	.86***	.88***	.82***
Intimacy outgroup (friend's family)						
1. Essence	4.26	1.24	.84	–		
2. Agency	4.86	1.19	.85	.50***	–	
3. Unity	5.02	1.25	.88	.40***	.70***	–
4. Entitativity (general)	4.71	1.03	.80	.76***	.87***	.84***

*** $p < 0.001$.

Study 2

In previous study we demonstrated that three components of entitativity empirically differ from each other, but are strongly connected with each other. The following question is whether the use of different understanding the entitativity leads to different results when testing the research hypotheses about entitativity. The authors showed that entitativity is connected with prejudice (Castano et al., 2002; Effron & Knowles, 2015; Gaertner & Schopler,

1998; Newheiser et al., 2009) and identification (Castano et al., 2002; Castano, Yzerbyt, et al., 2003; Crawford & Salaman, 2012; Hogg et al., 2007). We expected that if there weren't real differences between the approaches and measures of entitativity, prejudice and identification would be associated with entitativity regardless of the way of its operationalization. To test this hypothesis the entitativity, identification and prejudice toward ethnic group were evaluated in an independent additional sample. Because

ingroups and outgroups are evaluated differently (e.g. the outgroup and ingroup homogeneity effect) (Boldry, Gaertner, & Quinn, 2007; Judd, Park, Yzerbyt, Gordijn, & Muller, 2005) their entitativity was evaluated independently.

Method

Participants

Study participants were 193 Russians. The sample consisted of 22.3 % males ($n=43$) and 77.2 % females ($n=149$), one participant didn't specify their gender. Participants were between 14 and 68 years old, $M_{age} = 26.47$, $SD_{age} = 12.48$. Participants included 57 senior high school students, 133 respondents with higher education; three participants didn't specify their education.

Procedure and Materials

The data was collected using a Virtualex system. Participation in the study was voluntary, anonymous and unpaid. Respondents had to fill in an electronic questionnaire including evaluation of an ingroup (Russian) and an outgroup (Migrants from Central Asia) entitativity, and ethnic prejudice.

Measures

Entitativity (essence properties, agency properties and unity properties) measurement was identical to those used in Study 1.

Prejudice towards Migrants from Central Asia was used the scale of blatant and subtle prejudice by Pettigrew and Meertens (Pettigrew & Meertens,

1995) in Russian adaptation (Gulevich, Sarieva, & Prusova, 2015). The questionnaire consisted of 26 statements that form five subscales: the perceived economic threat, the perceived physical threat, the avoidance of close contact, the perceived problems in adaptation, the exaggeration of cultural differences. All ratings were made on five-point Likert scale, ranging from 1 to 7 (1 – strongly disagree, 5 – strongly agree).

Ingroup identification. Evaluation of the ingroup identification with the group “Russian” was based on the Hierarchical (Multicomponent) Model of Ingroup Identification (Leach et al., 2008; Lovakov, Agadullina, & Osin, 2015). Fourteen items (“I have a lot in common with an average Russian”, “I often think about the fact that I am Russian” and so on) were evaluated on 7-point Likert scale ranging from 1 to 7 (1 – absolutely disagree, 7 – absolutely agree).

Results and discussion

As well as in the previous research all components of the ingroup and outgroup entitativity have high internal consistency and intercorrelations. The data shows that the components of entitativity and the common index of entitativity are connected with different scales in a similar manner. Table 4 shows that the different prejudice scales and the identification scale are connected with the entitativity components and the common index of entitativity. These results are consistent with the previous findings and provide additional evidence that the higher the identification with a group, the more entitativity of the group (Castano et al., 2002; Castano, Yzerbyt, et al., 2003;

Crawford & Salaman, 2012; Hogg et al., 2007). Furthermore, the more prejudice (for example as the perception of a threat from an outgroup), the more entitative of the group (Abelson et al., 1998; Dasgupta et al., 1999).

Table 4 also shows that the level of correlations between entitativity and other variables are approximately equal regardless of the way of measuring entitativity. These results mean that there are no substantial differences between

Table 4

Means, standard deviations and correlations between the entitativity components and different scales

	M	SD	α	Essence	Agency	Unity	Entitativity (general)
Ingroup entitativity (Russian)							
Essence	3.75	1.32	.74	–			
Agency	4.44	1.22	.85	.65**	–		
Unity	3.84	2.26	.76	.38**	.41**	–	
Entitativity (general)	3.89	1.31	.74	.89**	.87**	.86**	–
PET	3.34	.95	.84	.35**	.47**	.37**	.47**
PPT	2.70	1.01	.88	.31**	.43**	.39**	.44**
ACC	3.47	1.05	.89	–.19**	–.26**	–.18**	–.26**
PPA	3.34	.72	.70	.20**	.28**	.22**	.28**
ECD	1.89	.71	.85	–.12	–.03	–.05	–.09
Identification	4.77	1.24	.94	.49**	.53**	.30**	.38**
Outgroup entitativity (Migrants from Central Asia)							
Essence	3.97	1.41	.78	–			
Agency	3.98	1.57	.85	.68**	–		
Unity	4.01	1.25	.75	.62**	.64**	–	
Entitativity (general)	4.11	1.10	.89	.78**	.78**	.84**	–
PET	3.34	.95	.84	.52**	.64**	.49**	.64**
PPT	2.70	1.01	.88	.53**	.65**	.47**	.64**
ACC	3.47	1.05	.89	–.45**	–.57**	–.30**	–.51**
PPA	3.34	.72	.70	.37**	.51**	.40**	.49**
ECD	1.89	.71	.85	–.28**	–.14	–.19**	–.24**
Identification	4.77	1.24	.94	.38**	.37**	.28**	.48**

* $p < 0.05$, *** $p < 0.01$.

the various ways of understanding entitativity in terms of the results of hypothesis testing about the nomological network of entitativity.

General discussion and conclusion

This study focuses on the question of the differences in understanding group entitativity. The analysis of previous studies revealed that on a theoretical level the group entitativity can be described through various components and properties: “essence” (similarity of individuals in the group), “agency” (goals and group members’ interaction) and “unity” (cohesion of the group and the degree of group importance). In empirical studies entitativity is more often measured by one of two models (the common scale of entitativity and three interconnected components of measurement). Our findings clearly indicate that the operationalization of entitativity as three interconnected components demonstrates the best fit across four different types of groups (intimacy ingroup, intimacy outgroup, social ingroup, and social outgroup). It was demonstrated that all components of entitativity are strongly connected with each other and the common index of entitativity in all group types. The correlations between components have repeatedly been indicated in different studies. For example, the authors show that the “essence” and “agency” components are interconnected (Brewer et al., 2004; Ip et al., 2006; Rutchick et al., 2008) and these results were confirmed in cross-cultural studies (Kashima et al., 2005; Kurebayashi et al., 2012). All these data supports the conclusion by Kashima and colleagues (Kashima et

al., 2005) that entitativity is “not a coherent unitary psychological phenomenon, but a collection of diverse attributes of the psychological meaningfulness of a social entity” (p. 162). For researchers it means that it does not matter what leads to people’s perception of a group’s oneness: homogeneity, interaction or cohesion. Our results support this conclusion, because differences in the entitativity measurements don’t lead to differences in relationship between entitativity and other variables, for example, prejudice and identification.

Taken together, these results have significant implications for future research. Firstly, the studies showed that different groups can attain their entitativity in different ways (Ip et al., 2006; Rutchick et al., 2008; Spencer-Rodgers, Williams, et al., 2007). The group members’ similarity play an increasingly important role in the perception of social categories (such as gender or ethnic group), while the interaction of a group’s members in the perception of the task groups (for example, the sports section) (Kurebayashi et al., 2012; Spencer-Rodgers, Hamilton, et al., 2007). Thus, we can say that it is not so important because perception of group similarity is connected to perception of group agency and unity. Kashima et al. (2005) confirmed this conclusion across eight different countries (Australia, UK, USA, Hong Kong, Japan, Korea, Belgium, and Germany). As a result, the scholars may consider the group as a complex psychological and social phenomenon taking into account the relationship between different components of the evaluation.

Second, our results indicate that using different entitativity measure-

ments in research does not lead to different results. We have a very similar correlation between entitativity measurements, identification, and prejudice (both in the case of an ingroup and an outgroup) in this study. It seems there are no substantial differences between the measurements of entitativity. This means that results regarding entitativity and its association with prejudice and identification could be combined in meta-analysis as comparable effect sizes.

The current study meets some limitations primarily related to the fact that results were obtained with only two types of groups (intimacy groups and social categories), while researchers distinguish four main group types (the others being task groups and loose association groups) (Lickel et al., 2000). Moreover, the research has been conducted on Russians, and cross-cultural studies are necessary to confirm our findings. Future research should address these limitations of the current study.

References

- Abelson, R. P., Dasgupta, N., Park, J., & Banaji, M. R. (1998). Perceptions of the collective other. *Personality and Social Psychology Review*, 2(4), 243–250. https://doi.org/10.1207/s15327957pspr0204_2
- Boldry, J. G., Gaertner, L., & Quinn, J. (2007). Measuring the Measures: A Meta-Analytic Investigation of the Measures of Outgroup Homogeneity. *Group Processes and Intergroup Relations*, 10(2), 157–178. <https://doi.org/10.1177/1368430207075153>
- Brewer, M. B., Hong, Y., & Lee, Q. (2004). Dynamic entitativity: Perceiving groups as actors. In V. Yzerbyt, C. Judd, & O. Corneille (Eds.), *The psychology of group perception: Perceived variability, entitativity, and essentialism* (pp. 25–38). New York: Psychology Press.
- Byrne, B. M. (2011). *Structural equation modeling with Mplus: Basic concepts, applications, and programming*. London: Routledge.
- Campbell, D. T. (1958). Common fate, similarity, and other indices of the status of aggregates of persons as social entities. *Behavioral Science*, 3(1), 14–25.
- Carron, A. V., Brawley, L. R., Bray, S. R., Eys, M. A., Dorsch, K. D., Estabrooks, P. A., ... Terry, P. C. (2004). Using consensus as a criterion for groupness: implications for the cohesion–group success relationship. *Small Group Research*, 35(4), 466–491. <https://doi.org/10.1177/1046496404263923>
- Castano, E., Sacchi, S., & Gries, P. H. (2003). The perception of the other in international relations: evidence for the polarizing effect of entitativity. *Political Psychology*, 24(3), 449–468. <https://doi.org/10.1111/0162-895X.00336>
- Castano, E., Yzerbyt, V., Paladino, M.-P., & Sacchi, S. (2002). I Belong, therefore, I Exist: Ingroup Identification, Ingroup Entitativity, and Ingroup Bias. *Personality and Social Psychology Bulletin*, 28(2), 135–143. <https://doi.org/10.1177/0146167202282001>
- Castano, E., Yzerbyt, V. Y., & Bourguignon, D. (2003). We are one and I like it: The impact of ingroup entitativity on ingroup identification. *European Journal of Social Psychology*, 33(6), 735–754. <https://doi.org/10.1002/ejsp.175>
- Cheung, G. W., & Rensvold, R. B. (2002). Evaluating Goodness-of-Fit Indexes for Testing Measurement Invariance. *Structural Equation Modeling: A Multidisciplinary Journal*, 9(2), 233–255. https://doi.org/10.1207/S15328007SEM0902_5

- Clark, J. K., & Thiem, K. C. (2015). Group communicators, perceived entitativity, and persuasion: A self-validation analysis. *Journal of Experimental Social Psychology, 61*, 5–11. <https://doi.org/10.1016/j.jesp.2015.06.005>
- Crawford, M. T., & Salaman, L. (2012). Entitativity, identity, and the fulfilment of psychological needs. *Journal of Experimental Social Psychology, 48*(3), 726–730. <https://doi.org/10.1016/j.jesp.2011.12.015>
- Crawford, M. T., Sherman, S. J., & Hamilton, D. L. (2002). Perceived entitativity, stereotype formation, and the interchangeability of group members. *Journal of Personality and Social Psychology, 83*(5), 1076–1094. <https://doi.org/10.1037/0022-3514.83.5.1076>
- Crump, S. A., Hamilton, D. L., Sherman, S. J., Lickel, B., & Thakkar, V. (2010). Group entitativity and similarity: Their differing patterns in perceptions of groups. *European Journal of Social Psychology, 40*(7), 1212–1230. <https://doi.org/10.1002/ejsp.716>
- Dasgupta, N., Banaji, M. R., & Abelson, R. P. (1999). Group entitativity and group perception: Associations between physical features and psychological judgment. *Journal of Personality and Social Psychology, 77*(5), 991–1003. <https://doi.org/10.1037/0022-3514.77.5.991>
- Denson, T. F., Lickel, B., Curtis, M., Stenstrom, D. M., & Ames, D. R. (2006). The roles of entitativity and essentiality in judgments of collective responsibility. *Group Processes and Intergroup Relations, 9*(1), 43–61. <https://doi.org/10.1177/1368430206059857>
- Effron, D., & Knowles, E. D. (2015). Supplemental material for entitativity and intergroup bias: How belonging to a cohesive group allows people to express their prejudices. *Journal of Personality and Social Psychology, 108*(2), 234–253. <https://doi.org/10.1037/pspa0000020.supp>
- Gaertner, L., & Schopler, J. (1998). Perceived ingroup entitativity and intergroup bias: an interconnection of self and others. *European Journal of Social Psychology, 28*(6), 963–980. [https://doi.org/10.1002/\(SICI\)1099-0992\(1998110\)28:6<963::AID-EJSP905>3.0.CO;2-S](https://doi.org/10.1002/(SICI)1099-0992(1998110)28:6<963::AID-EJSP905>3.0.CO;2-S)
- Gulevich, O. A., Sarieva, I. R., & Prusova, I. S. (2015). Ethnic Prejudices in Russia: Questionnaire Adaptation for the Measurement of Prejudices towards Migrants. *Psychology Journal of Higher School of Economics, 12*(2), 112–132.
- Hamilton, D. L. (2007). Understanding the complexities of group perception: broadening the domain. *European Journal of Social Psychology, 37*(6), 1077–1101. <https://doi.org/10.1002/ejsp.436>
- Hamilton, D. L., & Sherman, S. J. (1996). Perceiving persons and groups. *Psychological Review, 103*(2), 336–355. <https://doi.org/10.1037/0033-295X.103.2.336>
- Harasty, A. S. (1996). *Perceiving Groups as Entities: The Role of "Entitativity" for impression Formation processes and Stereotype Use*. The Ohio State University.
- Hogg, M. a., Sherman, D. K., Dierselhuis, J., Maitner, A. T., & Moffitt, G. (2007). Uncertainty, entitativity, and group identification. *Journal of Experimental Social Psychology, 43*(1), 135–142. <https://doi.org/10.1016/j.jesp.2005.12.008>
- Hu, L., & Bentler, P. M. (1999). Cutoff criteria for fit indexes in covariance structure analysis: Conventional criteria versus new alternatives. *Structural Equation Modeling: A Multidisciplinary Journal, 6*(1), 1–55. <https://doi.org/10.1080/10705519909540118>
- Igarashi, T., & Kashima, Y. (2011). Perceived entitativity of social networks. *Journal of Experimental Social Psychology, 47*(6), 1048–1058. <https://doi.org/10.1016/j.jesp.2011.04.008>
- Ip, G. W., Chiu, C., & Wan, C. (2006). Birds of a feather and birds flocking together: Physical versus behavioral cues may lead to trait-versus goal-based group perception. *Journal of Personality and Social Psychology, 90*(3), 368–381. <https://doi.org/10.1037/0022-3514.90.3.368>

- Jans, L., Postmes, T., & Van der Zee, K. I. (2011). The induction of shared identity: The positive role of individual distinctiveness for groups. *Personality and Social Psychology Bulletin*, 37(8), 1130–1141. <https://doi.org/10.1177/0146167211407342>
- Jans, L., Postmes, T., & Van der Zee, K. I. (2012). Sharing differences: The inductive route to social identity formation. *Journal of Experimental Social Psychology*, 48(5), 1145–1149. <https://doi.org/10.1016/j.jesp.2012.04.013>
- Judd, C. M., Park, B., Yzerbyt, V. Y., Gordijn, E. H., & Muller, D. (2005). Attributions of intergroup bias and outgroup homogeneity to ingroup and outgroup others. *European Journal of Social Psychology*, 35(6), 677–704. <https://doi.org/10.1002/ejsp.281>
- Kashima, Y., Kashima, E., Chiu, C.-Y., Farsides, T., Gelfand, M., Hong, Y.-Y., ... Yzerbyt, V. Y. (2005). Culture, essentialism, and agency: are individuals universally believed to be more real entities than groups? *European Journal of Social Psychology*, 35(2), 147–169. <https://doi.org/10.1002/ejsp.237>
- Koudenburg, N., Postmes, T., & Gordijn, E. H. (2014). Conversational flow and entitativity: The role of status. *British Journal of Social Psychology*, 53(2), 350–366. <https://doi.org/10.1111/bjso.12027>
- Kurebayashi, K., Hoffman, L., Ryan, C. S., & Murayama, A. (2012). Japanese and American perceptions of group entitativity and autonomy: A multilevel analysis. *Journal of Cross-Cultural Psychology*, 43(2), 349–364. <https://doi.org/10.1177/0022022110388566>
- Leach, C. W., Zebl, S., Vliek, M. L. W., Pennekamp, S. F., Doosje, B., & Spears, R. (2008). Group-Level Self-Definition and Self-Investment: A Hierarchical (Multicomponent) Model of In-Group Identification. *Journal of Personality and Social Psychology*, 95(1), 144–165. <https://doi.org/10.1037/0022-3514.95.1.144>
- Levy, S. R., Plaks, J., Hong, Y.-Y., Chiu, C.-Y., & Dweck, C. S. (2001). Static versus dynamic theories and the perception of groups: different routes to different destinations. *Personality and Social Psychology Review*, 5(2), 156–168. <https://doi.org/10.1207/S15327957PSPR0502>
- Lickel, B., Hamilton, D. L., Wierzchowska, G., Lewis, A., Sherman, S. J., & Uhles, A. N. (2000). Varieties of groups and the perception of group entitativity. *Journal of Personality and Social Psychology*, 78(2), 223–246. <https://doi.org/10.1037/0022-3514.78.2.223>
- Lickel, B., Schmader, T., & Hamilton, D. L. (2003). A case of collective responsibility: who else was to blame for the Columbine high school shootings? *Personality and Social Psychology Bulletin*, 29(2), 194–204. <https://doi.org/10.1177/0146167202239045>
- Lovakov, A. V., Agadullina, E. R., & Osin, E. N. (2015). A Hierarchical (Multicomponent) Model of In-Group Identification: Examining in Russian Samples. *The Spanish Journal of Psychology*, 18. <https://doi.org/10.1017/sjp.2015.37>
- Mannarini, T., Rochira, A., & Talo, C. (2012). How identification processes and inter-community relationships affect sense of community. *Journal of Community Psychology*, 40(8), 951–967. <https://doi.org/10.1002/jcop>
- Meneses, R., Ortega, R., Navarro, J., & de Quijano, S. D. (2008). Criteria for assessing the level of group development (LGD) of work groups: Groupness, entitativity, and groupality as theoretical perspectives. *Small Group Research*, 39(4), 492–514. <https://doi.org/10.1177/1046496408319787>
- Newheiser, A.-K., Tausch, N., Dovidio, J. F., & Hewstone, M. (2009). Entitativity and prejudice: Examining their relationship and the moderating effect of attitude certainty. *Journal of Experimental Social Psychology*, 45(4), 920–926. <https://doi.org/10.1016/j.jesp.2009.04.024>
- Pettigrew, T. F., & Meertens, R. W. (1995). Subtle and blatant prejudice in Western Europe. *European Journal of Social Psychology*, 57, 57–75.

- Pickett, C. L., & Perrott, D. (2004). Shall I compare thee? Perceived entitativity and ease of comparison. *Journal of Experimental Social Psychology, 40*(3), 283–289. [https://doi.org/10.1016/S0022-1031\(03\)00121-5](https://doi.org/10.1016/S0022-1031(03)00121-5)
- Rosseel, Y. (2012). lavaan: An R Package for Structural Equation Modeling. *Journal of Statistical Software, 48*(2), 1–36.
- Rutchick, A. M., Hamilton, D. L., & Sack, J. D. (2008). Antecedents of entitativity in categorically and dynamically construed groups. *European Journal of Social Psychology, 38*(6), 905–921. <https://doi.org/10.1002/ejsp.555>
- Rydell, R. J., & McConnell, A. R. (2005). Perceptions of entitativity and attitude change. *Personality and Social Psychology Bulletin, 31*(1), 99–110. <https://doi.org/10.1177/0146167204271316>
- Sacchi, S., Castano, E., & Brauer, M. (2009). Perceiving one's nation: Entitativity, agency and security in the international arena. *International Journal of Psychology, 44*(5), 321–332. <https://doi.org/10.1080/00207590802236233>
- Satorra, A., & Bentler, P. (2001). A scaled difference chi-square test statistic for moment structure analysis. *Psychometrika, 66*(4), 507–514.
- Spencer-Rodgers, J., Hamilton, D. L., & Sherman, S. J. (2007). The central role of entitativity in stereotypes of social categories and task groups. *Journal of Personality and Social Psychology, 92*(3), 369–388. <https://doi.org/10.1037/0022-3514.92.3.369>
- Spencer-Rodgers, J., Williams, M. J., Hamilton, D. L., Peng, K., & Wang, L. (2007). Culture and group perception: dispositional and stereotypic inferences about novel and national groups. *Journal of Personality and Social Psychology, 93*(4), 525–543. <https://doi.org/10.1037/0022-3514.93.4.525>
- Welbourne, J. L. (1999). The impact of perceived entitativity on inconsistency resolution for groups and individuals. *Journal of Experimental Social Psychology, 35*(5), 481–508. article. <https://doi.org/10.1006/jesp.1999.1387>



Elena R. Agadullina — associate professor, School of Psychology, Faculty of Social Sciences, National Research University Higher School of Economics, Ph.D.

Research area: social perception, social categorization, social beliefs, collective actions.

E-mail: eagadullina@hse.ru



Andrey V. Lovakov – junior research fellow, Center for Institutional Studies, National Research University Higher School of Economics. Research area: organizational psychology, organizational identification, organizational commitment, workaholism, work engagement, academic profession.

E-mail: lovakov@hse.ru

Подходы к пониманию целостности группы: есть ли реальные различия?

Е.Р. Агадуллина^а, А.В. Ловаков^а

^а *Национальный исследовательский университет «Высшая школа экономики», 101000, Россия, Москва, ул. Мясницкая, д. 20*

Резюме

Целостность – это ключевое понятие для понимания процессов восприятия социальной группы, однако вопрос его операционализации остается открытым. В литературе существует три теоретических подхода к пониманию целостности группы (целостность, основанная на восприятии подобия членов группы, целостность, основанная на восприятии взаимодействия членов группы, и целостность, основанная на восприятии единства членов группы) и как минимум два разных варианта операционализации данного понятия (либо оценка целостности группы в рамках конкретного теоретического подхода, либо использование общей шкалы целостности, включающей в себя утверждения из разных подходов). Основная цель данной статьи – понять, существуют ли различия между разными подходами к пониманию и операционализации целостности группы. В наших исследованиях целостность группы рассматривалась через три компонента: «подобие» (сходство членов группы), «взаимодействие» (взаимодействие членов группы) и «единство» (сплоченность группы). В исследовании 1 серия конфирматорных факторных анализов показала, что трехкомпонентная модель целостности группы показывает лучшее соответствие эмпирическим данным по сравнению с альтернативной моделью (целостность как единая шкала). Результаты исследования продемонстрировали, что компоненты целостности взаимосвязаны между собой, но не идентичны друг другу. Этот результат был подтвержден при оценке разных типов групп (ингруппа/аутгруппа, интимная группа/социальные категории). Исследование 2 показало, что способ операционализации целостности (как три отдельных компонента или как общая шкала) не приводит к различиям в связях между целостностью группы, явными и скрытыми предрассудками и идентификацией с группой. В целом результаты исследований продемонстрировали, что между различными способами операционализации целостности группы нет существенных различий. Полученные результаты обсуждаются с точки зрения их вклада в исследования восприятия социальных групп.

Ключевые слова: целостность, подобие, взаимодействие, единство, предубеждения, идентификация.

Агадулина Елена Рафиковна — доцент, департамент психологии, факультет социальных наук, Национальный исследовательский университет «Высшая школа экономики», кандидат психологических наук.

Сфера научных интересов: восприятие социальных групп, социальная категоризация, социальные верования, коллективные действия.

Контакты: egadullina@hse.ru

Ловаков Андрей Владимирович — младший научный сотрудник, Институт институциональных исследований, Национальный исследовательский университет «Высшая школа экономики».

Сфера научных интересов: организационная психология, организационная идентификация, организационная приверженность, трудоголизм, увлеченность работой, академическая профессия.

Контакты: lovakov@hse.ru

Work in Progress

THE HOME ENVIRONMENT AS A RESOURCE OF COPING BEHAVIOUR IN YOUTH

M.R. KHACHATUROVA^a, S.K. NARTOVA-BOCHAYER^a

^a *National Research University Higher School of Economics, 20 Myasnikskaya Str., Moscow, 101000, Russian Federation*

Abstract

In the following paper we discuss the resource approach to coping behavior. We emphasize that parameters of the home environment (home attachment, functionality and relevance of the home environment) can be considered major resources of a personality's coping in youth (along with different resources of coping behaviour – personal, cognitive, social, cultural and others). They are the underlying parameters forming a home environment image. The sample consisted of 344 participants (267 females and 77 males), students of different faculties of the Higher School of Economics. We used the Functionality of the Home Environment Questionnaire, the Relevance of the Home Environment Questionnaire, the Home Attachment Questionnaire, and the Ways of Coping Questionnaire. The results of the factor analysis allowed us to select a positive image of the home environment based on the parameters of functionality and the relevance of the home environment, as well as home attachment. These parameters are an important resource for coping behaviour in youth. The results of the correlation analysis showed that a positive image of the home environment is correlated with efficient strategies of self-control, seeking social support, planned problem solving, and positive reappraisal, and also with an inefficient strategy of confrontive coping. The study's results can be used in psychological counseling to form individual profiles of the home environment preferences. They can be helpful in modeling or altering home spaces in accordance with a person's needs and expectations and therefore, use the home environment as one of the main resources for coping behaviour and psychological well-being.

Keywords: functionality and relevance, home environment, home attachment, coping behaviour.

The Research Approach to Coping Behaviour

Coping behaviour plays an important role in solving difficult life situa-

tions. Recently many psychologists have explained coping behaviour according to the resource approach. This approach assumes the existence of specific resources that help a personality to

overcome difficulties (Holahan & Moos, 1987; Folkman & Lazarus, 1998; Frydenberg, 2004; Belinskaya, 2009; Khachaturova, 2012).

Coping resources can predict the choice of *coping strategies*: the ways of an individual's behavior in a difficult situation to protect themselves from the harmful effects of stressors. There are different classifications of coping behaviour. The main criteria for the coping strategies systematization are the focus of a personality's coping actions, the intensity of coping actions, the adaptability of the chosen coping strategies, and the modality of strategies.

On the basis of the intensity of coping actions S. Maddi divides all coping strategies into two groups: active coping and passive coping (with the use of inefficient strategies assumed) (Maddi, 1999).

On the basis of the adaptability and modality of coping strategies E. Heim suggests considering emotional, cognitive, and behavioural strategies. These types of coping strategies can be adaptive, relatively adaptive and non-adaptive in different situations (Heim, 1988).

On the basis of the criterion of the focus of a personality's coping actions researchers consider strategies aimed at either the situation itself or at a personality (Moos & Schaefer, 1986; Folkman & Lazarus, 1998; Amirkhan, 1999).

J. Amirkhan classifies responses to a specific stressor into three coping-strategies: problem solving, seeking social support, and avoidance (Amirkhan, 1999).

R. Lazarus and S. Folkman emphasize two types of coping responses: emotion-focused and problem-focused

strategies. When a person assesses a situation as being under control, he or she uses problem-focused strategies. If a person realizes that they cannot influence circumstances and change them, the person chooses emotionally-focused or avoidance strategies (Folkman & Lazarus, 1998). In terms of this classification they designed a questionnaire to measure of coping processes applied in a particular stressful encounter that involves eight scales. We regard this questionnaire as the most valid and relevant for our research.

Some studies show that the issue of *coping strategies efficacy* is rather disputable.

A number of scholars find escape-avoidance strategy inefficient (Heim, 1988; Amirkhan, 1999; Frydenberg, 2004). K. Nakano contests this opinion and assumes that inefficient strategies represent coping that focuses on the decrease of emotional tension instead of a focus on problem solving (Nakano, 1991).

E. Frydenberg suggests that people who choose the coping strategy of planned problem solving better adjust to changing circumstances (Frydenberg, 2004). The use of active cognitive strategies increases a person's control of a situation and, as a result, decreases his or her negative emotions (Compas, Connor-Smith, Saltzman, Thomsen, & Wadsworth, 2001). The choice of emotional strategies, on the contrary, is connected with anxiety and depressive positions (Folkman & Moskowitz, 2000).

According to these studies and R. Lazarus and S. Folkman's classification, in our research we consider confrontive coping, distancing, and escape-avoidance strategies as inefficient

strategies while self-control, seeking social support, accepting responsibility, planned problem solving, and positive reappraisal are regarded as efficient strategies.

All the means that individuals use to overcome difficulties, in other words the whole of personal, cognitive, social, physical, cultural, valuable, and environmental factors and opportunities, which a personality can consciously use to overcome difficult circumstances can be considered as *coping resources*. The resources can be actualizing and used by a personality or can remain in a potential state. In addition, it is important to consider a system of resources, its flexibility and the “weight” of each resource in this system (Folkman & Lazarus, 1998).

Researchers have examined a wide range of resources, both environmental and personal. Typical environmental coping resources include social bonding, instrumental, moral and emotional support from the social environment, as well as material, spiritual, and cultural resources. Personal resources are individual skills and abilities such as confidence, stress monitoring and tension reduction abilities, physical health, an ability to engage in problem-solving and structuring, optimism, hardiness, and self-efficacy (Seligman, 1992; Maddi, 1999; Aycocock, 2011).

Personal and environmental coping resources are highly predictive of psychological well-being and choices of coping strategies. For instance, several studies show that high social support resourcefulness is associated with task-focused or positive coping styles (Lewin & Sager, 2008).

Along with foregoing environmental resources, parameters of the home

environment can serve as essential coping resources.

The home environment as a resource for coping behaviour in youth

The home environment has a significant place in maintaining and strengthening a personality’s stability and well-being.

In a number of studies the home environment has been investigated as a social phenomenon and as a foundation for the family climate or family identity. Some studies (for instance, in the psychology of consumer motivation and behavior) only deal with physical attributes of home environment and their influence on household activity: housing type, affordable housing, space-time characteristics such as proximity and accessibility (Bonnes & Bonaiuto, 2002).

Thus, there are many ways aimed to evaluate the material resources of the home environment, but relatively few methods assess the psychological resources of the home environment for individuals (except for some initial inventories developed decades ago for the home environment evaluation) (Heft, 2003).

At the same time people with unstable minds may be especially sensitive to everyday stress caused by uncomfortable, messy, and cramped housing. Adverse home environments strongly contribute to suicidal behaviors.

Our research is based on the approach that there is no universal home environment suitable to each individual. Hence, it is necessary to identify the functionality of the home environment, which is adaptive, psychotherapeutic,

and friendly for its inhabitants, and thereby can be considered as a coping resource. The home environment as a resource for coping behaviour provides a person with information, social, and physical support, and a sense of stability.

Considering parameters of the home environment as a coping resource we based this study on the principles of ecological psychology. Relations between a person and the environment are settled through a number of levels (Nartova-Bochaver, Bochaver, Dmitrieva, & Reznichenko, 2016):

1. The pre-psychological level is specified by the quality of housing – its location, metric area, whether it is temporary or permanent for inhabitants, and so on.

2. The object level is set by the physical qualities of the home as a living environment. They are presented in **the functionality of the home environment**, in other words, in whether the environment efficiently meets challenges, for which the house was designed, built or purchased. Originally, home functions are usually adaptive.

The more functions there are, the friendlier a home becomes as a living environment. However, this condition is not sufficient to evaluate a house. Sometimes the inhabitants do not use definite functions; therefore, it is necessary to know what functions are important for inhabitants to use. Besides, the congruence of a home environment to a person's needs can be described by the theory of affordances and friendly environment (Coolen, 2006).

3. The intermediate subject-object level is specified by the degree of relevance between home functions and the inhabitants' needs. It means that these

home functions can satisfy their needs. The more **relevant a home environment** is, the higher the home friendliness.

4. The subject level is set by deep personal feelings, meanings, and attitudes to the house and is presented by **home attachment**.

Home attachment is a positive emotional connection between an individual and the house. A person who is attached to home prefers the house to other places; he or she desires to live in the house, to come back home. Home attachment is associated with a personality's meaning and values, socio-cultural and information processes. Hence, home attachment affects psychological health, and well-being and can be considered a coping resource (Williams & Stewart, 1998; Lewicka, 2011).

The influence of home environment on coping behaviour can be age sensitive. For example, R. Hay found that home attachment in childhood was more durable than at adult stage. But in adults the strength of home attachment tends to increase (Hay, 1998). In youth, home environment is especially significant for an individual as this period is characterized by quarter-life crisis, first experiences of romantic relations, and separation from home.

Emotional connection with home itself does not provide an individual with any coping resources, but at the psychological level there is a 'promise' of safety in our attitude towards home as to something usual, familiar and pleasant (Kankotan, 2008). Home detachment negatively influences both the process of adaptation to a new place, and the development of coping strategies in the situation of significant place loss (Brown, Perkins, & Brown, 2003).

There have been few studies of the connections between the parameters of the home environment that might form positive or negative images of the home environment and coping behaviour.

R. Gifford and colleagues suggest that place attachment is correlated with the choice of coping strategies, which assumes positive reappraisal of threatening events and the use of places and place attachment enhancing the coping (Gifford et al., 2009).

The low functionality of the home environment, stress and emotional tension can decrease a person's ability to overcome difficulties and to use active coping strategies. For example, P. Lercher and colleagues emphasize that noise sensitivity has been linked to a coping style based on escape and avoidance (Lercher, Evans, Meis, & Kofler, 2002). On the contrary, the high functionality and relevance of the home environment that may manifest in opportunities for healthy development, physical activity, and a creative and collaborative atmosphere in home correlate with efficient coping strategies (Clayton, 2012).

Current study

Despite the growing interest to the relationships between individuals and their home environment, the psychological resources of the home environment are rarely studied.

Thus, we hypothesize: *A positive image of the home environment is connected with the choice of efficient coping strategies, such as self-control, seeking social support, accepting responsibility, planned problem solving, and positive reappraisal. The markers of a positive home image are the functionality and*

relevance of the home environment, as well as home attachment.

Method

To test this hypothesis, we have conducted an empirical study using four questionnaires.

Participants. The sample included 344 participants (267 females and 77 males), students of different faculties of the Higher School of Economics (the median age was 19.1, SD = 7.8).

Materials. To study the main variables we have used the following questionnaires.

1. The Functionality of the Home Environment Questionnaire objectively measures the existing functionality of the home environment, in other words, opportunities that a house provides for its residents. It includes four scales: Development, Stability, Protection, and Pragmatism (Nartova-Bochaver, Dmitrieva, Reznichenko, & Kuznetsova, 2015). Cronbach's alpha reliability coefficient of all scales in our research is from 0.72 to 0.91, in the original research – from 0.75 to 0.89.

2. The Relevance of the Home Environment Questionnaire reflects the extent of the home environment relevance to the needs of its inhabitants. It consists of seven scales: Management of the Home Environment, Ergonomics, Home Detachment, Plasticity, Historicity, Potential, and Self-Presentation (Nartova-Bochaver et al., 2015). Cronbach's alpha reliability coefficient of all scales in our research varies from 0.71 to 0.87, in the original research – from 0.69 to 0.88.

3. The Home Attachment Questionnaire has one scale that reflects the overall level of home attachment and

emotional intimacy between an individual and the house (Reznichenko, Nartova-Bochaver, & Kuznetsova, 2016). Cronbach's alpha reliability coefficient in our research is 0.91, in the original research it equals 0.93.

4. R. Lazarus and S. Folkman's Ways of Coping Questionnaire (in the adaptation of Kryukova & Kyftyak, 2007) defines coping mechanisms and strategies. The questionnaire includes eight subscales: Confrontive Coping, Distancing, Self-Control, Seeking Social Support, Accepting Responsibility, Escape-Avoidance, Planned Problem Solving, and Positive Reappraisal. Cronbach's alpha reliability coefficient of all scales in our research varies from 0.69 to 0.86, in the original research – from 0.62 to 0.92.

Procedure. Respondents filled in the questionnaires individually and anonymously.

Results

We used SPSS 21.0 for statistical data processing. To test our hypothesis we used factor and correlation analyses.

We used a correlation coefficients from 0.3 to 0.9 for the following factor analysis. We used Principle Component Analyses (PCA). One component was selected based on Kaiser Criterion and the Scree Plot (Figure 1).

The results of orthogonal and oblique rotation of components are shown in Table 1. Thus, based on the results of orthogonal rotation we have selected one group of variables: a positive image of the home environment. This component explains 80% of the dispersion and has eleven variables: Pragmatism, Development, Stability, Protection, Management of the Home Environment, Potential, Self-Presentation, Ergonomics, Plasticity, Historicity, and Home Attachment.

The Kaiser-Meyer-Olkin Test (KMO) shows that our model is appropriate as the significance is 0.919.

To test our hypothesis we correlated factor loadings and the choice of coping strategies (Table 2).

Our results after the correction on multiple testing significance by Bonferroni inequality show that a positive image of the home environment is associated with the strategies of

Figure 1

The Scree Plot of Eigen values after Principle Component Analyses

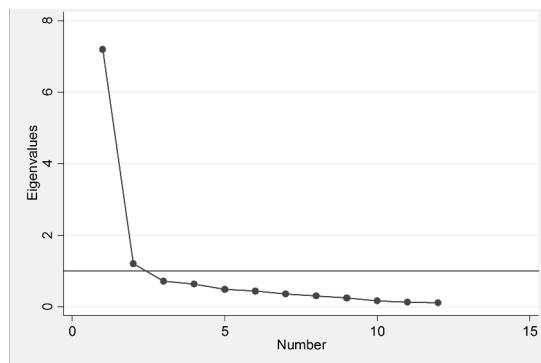

Table 1

The Results of Principle Component Analyses, Orthogonal and Oblique Rotation

Variables	Component 1 (Orthogonal Rotation)	Component 1 (Oblique Rotation)
Pragmatism	.689	
Development	.747	.724
Stability	.688	.600
Protection	.766	.801
Management of the Home Environment	.685	.608
Potential	.746	.689
Self-Presentation	.839	.918
Ergonomics	.827	.892
Home Detachment		
Plasticity	.773	.906
Historicity	.653	.745
Home Attachment	.755	.783

Table 2

Pearson Correlation Coefficient between the Images of Home Environment and the Choice of Coping Strategies

Variables	A positive image of the home environment	A positive image of the home envi- ronment (Bonferroni Inequality)
Confrontive Coping	.394**	.394*
Distancing	.182	.182
Self-Control	.452**	.452*
Seeking Social Support	.412**	.412*
Accepting Responsibility	.305*	.305
Escape-Avoidance	.090	.090
Planned Problem Solving	.516**	.516*
Positive Reappraisal	.391**	.391*

* $p < 0.05$, ** $p < 0.01$.

Confrontive Coping, Self-Control, Seeking Social Support, Planned Problem Solving, and Positive Reappraisal. Thus, the research hypothesis has been partially confirmed since a positive image of the

home environment was not connected with the efficient strategy of Accepting Responsibility and was correlated with the strategy of Confrontive Coping, which we considered an inefficient strategy.

Discussion

The meaning of our results is open to a number of interpretations. We predicted and found partial support for the hypothesis that a positive image of the home environment is correlated with the choice of efficient coping strategies.

Our results show that a positive image of the home environment is positively correlated with efficient strategies of Self-Control, Seeking Social Support, Planned Problem Solving, and Positive Reappraisal and with the inefficient strategy of Confrontive coping.

Our results are consistent with several prior investigations. When young people are confronted with difficulties, a positive home environment helps them to relax and provides the environmental resources to think about these problems, accept their responsibility, reappraise the situation, and find the way to overcome difficulties and solve problems (Jorgensen & Stedman, 2001). A number of studies also suggest that a positive home environment helps to build life plans, structure the experience and life events, and control of difficult situations (Scannell & Gifford, 2010). Hence, when young people are faced with problems they have to use efficient strategies of Self-Control and but, for example, not Escape-Avoidance, because they know that they cannot avoid the situation.

But for all that, the strategy of Confrontive Coping is correlated with a positive image of the home environment. This result is partially contrary to a number of studies suggesting that home attachment is a resource for psychological health and well-being (Williams & Stewart, 1998; Lewicka, 2011). Our results show that an extra

high level of home attachment can be dysfunctional in youth. In a young person the dependence on the home environment may stimulate the feeling of hostility towards the outside world and other people and force them to prefer confrontive strategies. However, we assume that sometimes a negative home environment helps a person to overcome dysfunctional relations and conflicts and in that way it can be an important element of learning to cope with difficult life situations.

We could not select a negative image of the home environment using our results. A possible reason might be the fact that all home functions we had chosen for our analysis were originally adaptive. We suggest that studying of other parameters of the home environment in our future research might help us to select a negative image of the home environment and investigate its correlation with the choice of coping strategies.

To give an example, we predict that a negative image of the home environment might positively correlate with strategies of Distancing and Escape-Avoidance. We assume that several reasons may contribute to forming a negative image of the home environment in youth. When a person becomes an adult, they want to separate from their parents, and to have their own house. Usually young people cannot afford it and have to live in their parents' house, which does not meet their own needs, desires, and plans. Besides, young people, when moving from other towns and entering university, often have to live in dormitories and compete with roommates for living space. Poor domestic comforts, the low functionality and relevance of the home environment, and

home detachment decrease the confidence in their own abilities to cope with difficulties and lead to the choice of the Avoidance strategy. This notion is consistent with the results of other studies (Brown et al., 2003).

The present study had several **limitations**. Firstly, the ambiguous correlation between a positive image of the home environment and some coping strategies could be explained by the fact that our sample includes both respondents who come from Moscow and respondents who live in dormitories. Probably, this factor may be considered in our future studies to help specify the resourcefulness of the home environment in coping with difficult situations.

Secondly, to broaden the understanding of the relationship between parameters of the home environment and a person's choice of coping strategy, it is important to investigate this issue not only regarding youth, but also regarding other age groups (childhood, adolescence, adulthood, and elderly age).

Thus, our research allows us to make the following **conclusions**.

1. The functionality and relevance of the home environment, as well as

home attachment are the markers of a positive home image. These parameters of the home environment function as an important resource for coping behaviour in youth.

2. The research hypothesis has been partially confirmed as a positive image of the home environment is correlated with efficient strategies of self-control, seeking social support, planned problem solving, and positive reappraisal, and also with the inefficient strategy of confrontive coping.

The study's results can be used in psychological counseling to form individual profiles of the home environment preferences. They can help to model or change home space in accordance with a person's needs and expectations and therefore use the home environment as one of the main resources for coping behaviour and psychological well-being.

We hope that other scholars will extend our findings by focusing on additional aspects of the resourcefulness of the home environment – age, gender, cultural, material, and others. Further research is needed to determine the generalization of these findings.

References

- Amirkhan, J. H. (1999). Seeking person-related predictors of coping: Exploratory analyses. *European Journal of Personality*, 4, 13–30.
- Aycock, K. J. (2011). *Coping resources, coping styles, mastery, social support, and depression in male and female college students* (Doctoral dissertation), Georgia State University, Atlanta, GA.
- Belinskaya, E. P. (2009). Coping as social-cultural problem. *Psikhologicheskie Issledovaniya*, 1(3). Retrieved from <http://psystudy.ru> (in Russian)
- Bonnes, M., & Bonaiuto, M. (2002). Environmental psychology: From spatial-physical environment to sustainable development. In R. B. Bechtel & A. Churchman (Eds.), *Handbook of environmental psychology* (pp. 28–54). New York: Wiley.
- Brown, B. B., Perkins, D., & Brown, G. (2003). Place attachment in a revitalizing neighborhood: individual and block levels of analysis. *Journal of Environmental Psychology*, 23, 259–271.

- Clayton S. D. (2012). *The Oxford handbook of environmental and conservation psychology*. New York: Oxford University Press.
- Compas, B. E., Connor-Smith, J. K., Saltzman, H., Thomsen, A. H., & Wadsworth, M. E. (2001). Coping with stress during childhood and adolescence: Problems, progress, and potential in theory and research. *Psychological Bulletin*, *127*, 87–127.
- Coolen, H. (2006). The meaning of dwellings: an ecological perspective. *Housing, Theory and Society*, *23*, 185–201.
- Folkman, S., & Lazarus, R. S. (1998). Coping as a mediator of emotion. *Journal of Personal and Social Psychology*, *54*, 466–475.
- Folkman, S., & Moskowitz, J. T. (2000). Stress, positive emotion, and coping. *Current Directions in Psychological Science*, *9*, 115–118.
- Frydenberg, E. (2004). Coping competencies. *Theory into Practice*, *43*, 14–22.
- Gifford, R., Scannell, L., Kormos, C., Smolova, L., Biel, A., Boncu, S., ... Uzzell, D. (2009). Temporal pessimism and spatial optimism in environmental assessments: An 18-nation study. *Journal of Environmental Psychology*, *29*, 1–12.
- Hay, R. (1998). Sense of place in developmental context. *Journal of Environmental Psychology*, *18*, 5–29.
- Heft, H. (2003). Affordances, dynamic experience, and the challenge of reification. *Ecological Psychology*, *15*, 149–180.
- Heim, E. (1988). Coping and psychosocial adaptation. *Journal of Mental Health Counseling*, *10*, 136–144.
- Holahan, C. J., & Moos, R. H. (1987). Personal and contextual determinants of coping strategies. *Journal of Personality and Social Psychology*, *52*, 946–955.
- Jorgensen, B. S., & Stedman, R. (2001). Sense of place as an attitude: Lakeshore owners attitude towards their properties. *Journal of Environmental Psychology*, *21*, 233–248.
- Kankotan, Z. (2008). *The role of attachment dimensions, relationship status and gender in the components of subjective well-being*. Ankara: METU.
- Khachaturova, M. R. (2012). Personality resources of coping with an organizational conflict. *Organizational Psychology – Russia (e-journal)*, *2*(3), 16–31. (in Russian)
- Kryukova, T. L., & Kufiyak, E. V. (2007). Oprosnik sposobov sovladaniya (adaptatsiya metodiki WCQ) [Ways of coping questionnaire (an adaptation)]. *Zhurnal Prakticheskogo Psikhologa*, *3*, 93–112.
- Lercher, P., Evans, G. W., Meis, M., & Kofler, W. W. (2002). Ambient neighbourhood noise and children's mental health. *Occupational and Environmental Medicine*, *59*, 380–386.
- Lewicka, M. (2011). Place attachment: How far have we come in the last 40 years? *Journal of Environmental Psychology*, *31*, 207–230.
- Lewin, J. E., & Sager, J. K. (2008). Salesperson burnout: A test of the coping-mediational model of social support. *Journal of Personal Selling and Sales Management*, *28*, 233–246.
- Maddi, S. R. (1999). The personality construct of hardiness: Effects on experiencing, coping, and strain. *Consulting Psychology Journal: Practice and Research*, *51*(2), 83–94.
- Moos, R. H., & Schaefer, J. A. (1986). Life transitions and crises. In R. H. Moos (Ed.), *Coping with life crises: An integrated approach* (pp. 3–28). New York: Plenum Press.
- Nakano, K. (1991). Coping strategies and psychological symptoms in Japanese samples. *Journal of Clinical Psychology*, *47*, 57–63.
- Nartova-Bochaver, S. K., Bochaver, A. A., Dmitrieva, N. S., & Reznichenko, S. I. (2016). *Dom kak zhiznennaya sreda cheloveka: psikhologicheskoe issledovanie* [Home as a person's living environment: a psychological study]. Moscow: Pamyatniki istoricheskoi mysli.

- Nartova-Bochaver, S. K., Dmitrieva, N. S., Reznichenko, S. I., & Kuznetsova, V. B. (2015). The instrument for assessment of dwelling friendliness: "functionality of home environment" questionnaire. *Psikhologicheskii Zhurnal*, 36(4), 71–83. (in Russian)
- Reznichenko, S., Nartova-Bochaver, S., & Kuznetsova, V. (2016) The instrument for assessment of home attachment. *Psychology. Journal of Higher School of Economics*, 13(3), 498–518. (in Russian)
- Scannell, L., & Gifford, R. (2010). Defining place attachment: A tripartite organizing framework. *Journal of Environmental Psychology*, 30, 1–10.
- Seligman, M. E. (1992). *Learned optimism*. North Sydney, NSW: Random House Australia.
- Williams, D. R., & Stewart, S. (1998). Sense of place: an elusive concept that is finding a home in ecosystem management. *Journal of Forestry*, 96(5), 18–23.

Milana R. Khachaturova — associate professor, department of general and experimental psychology, School of Psychology, Faculty of Social Sciences; academic director of post-graduate school in psychology, National Research University Higher School of Economics, Ph.D. Research area: social psychology, psychology of a conflict, psychology of coping behaviour. E-mail: mhachaturova@hse.ru

Sofya K. Nartova-Bochaver — professor, School of Psychology, Faculty of Social Sciences, National Research University Higher School of Economics, D.Sc., professor. Research area: individual differences, psychology of sovereignty, environmental psychology. E-mail: s-nartova@yandex.ru

Домашняя среда как ресурс совладающего поведения в юношеском возрасте

М.Р. Хачатурова^а, С.К. Нартова-Бочавер^а

^а Национальный исследовательский университет «Высшая школа экономики», 101000, Россия, Москва, ул. Мясницкая, д. 20

Резюме

В статье обсуждается ресурсный подход к совладающему поведению. Подчеркивается, что наряду с личностными, инструментальными, социальными и другими ресурсами совладающего поведения элементы домашней среды – функциональность и релевантность домашней среды, а также привязанность к дому, могут быть рассмотрены в качестве важнейших ресурсов совладающего поведения в юношеском возрасте. Данные элементы лежат в основе формирования образа дома. В исследовании приняли участие 344 респондента: 267 девушек и 77 юношей, студенты различных факультетов НИУ «Высшая школа экономики». Были использованы следующие опросники: «Функциональность домашней среды», «Релевантность домашней среды», «Привязанность к дому» и «Опросник способов совладания» Р. Лазаруса и С. Фолкман в адаптации Т.Л. Крюковой и Е.В. Куфтык. Результаты факторного анализа позволили выделить позитивный образ дома, основываясь на параметрах функциональности и релевантности домашней среды, а также привязанности к ней. Эти параметры являются важным ресурсом совладающего поведения

в юношеском возрасте. Результаты корреляционного анализа показали, что позитивный образ дома связан с выбором эффективных стратегий самоконтроля, поиска социальной поддержки, планирования решения проблем и позитивной переоценки, а также с неэффективной стратегией конфронтационного копинга. Результаты исследования могут быть использованы в психологическом консультировании для создания индивидуальных профилей предпочтений домашней среды. Они могут помочь в моделировании или изменении домашнего пространства в соответствии с потребностями и ожиданиями личности, позволяя, таким образом, использовать домашнюю среду как важнейший ресурс совладающего поведения и психологического благополучия личности.

Ключевые слова: функциональность и релевантность домашней среды, привязанность к дому, совладающее поведение.

Хачатурова Милана Радионовна — доцент, кафедра общей и экспериментальной психологии, департамент психологии, факультет социальных наук, Национальный исследовательский университет «Высшая школа экономики», академический директор аспирантской школы по психологии НИУ ВШЭ, кандидат психологических наук.

Сфера научных интересов: социальная психология, психология конфликта, психология совладающего поведения.

Контакты: mhachaturova@hse.ru

Нартова-Бочавер Софья Кимовна — профессор, департамент психологии, факультет социальных наук, Национальный исследовательский университет «Высшая школа экономики», доктор психологических наук, профессор.

Сфера научных интересов: психология индивидуальных различий, психология суверенности, психология среды.

Контакты: s-nartova@yandex.ru

XIX Апрельская международная научная конференция

по проблемам развития экономики и общества

10–13 апреля 2018 г., г. Москва

10–13 апреля 2018 г. в Москве состоится XIX Апрельская международная научная конференция по проблемам развития экономики и общества, проводимая Национальным исследовательским университетом «Высшая школа экономики» при участии Всемирного банка. Председателем Программного комитета конференции является научный руководитель НИУ ВШЭ профессор Е.Г. Ясин.

Конференция посвящена широкому кругу актуальных проблем экономического и социального развития страны. С основными направлениями можно ознакомиться на официальном сайте конференции: <http://conf.hse.ru>

Специальными темами конференции, которым будут посвящены круглые столы и почетные доклады ведущих ученых, являются:

- Стабильность и развитие
- Неравенство и инклюзивное развитие
- Перспективы и драйверы глобализации и регионализации в новых условиях
- Технологическое будущее: на пути к «умному обществу»
- Арктика: вызовы XXI века

Заявки на выступление в качестве докладчиков на сессиях следует подавать в режиме онлайн (<http://conf.hse.ru/>) с 11 сентября до 13 ноября 2017 г. Решение Программного комитета о включении докладов в программу конференции будет принято по результатам экспертизы с привлечением независимых специалистов до 25 января 2018 г.

Доклады, включенные в программу конференции, после дополнительного рецензирования и рассмотрения редакциями, могут быть приняты к публикации в ведущие российские научные журналы по экономике, социологии, менеджменту, государственному управлению, которые индексируются Scopus и/или Web of Science, входят в список ВАК и редакторы которых участвуют в работе Программного комитета конференции.

Заявки на участие в конференции без доклада принимаются в режиме онлайн до 16 марта 2018 г.

Рабочими языками конференции являются **русский и английский**.

Участникам из стран СНГ и Восточной Европы, приглашенным выступить с докладами, может быть предоставлен **грант Всемирного банка** с целью компенсации расходов по участию в конференции. Заявки на получение гранта должны быть направлены до 12 февраля 2018 г. по адресу interconf@hse.ru

В рамках конференции планируется организовать серию семинаров для аспирантов с возможностью предоставления грантов на проезд и проживание для отобранных докладчиков. Информация об условиях участия в семинарах будет доступна на сайте конференции.

С материалами предыдущих конференций можно ознакомиться на сайте: <http://conf.hse.ru/2017>

Оргкомитет конференции

Правила подачи статей и подписки можно найти на сайте журнала:

<http://psy-journal.hse.ru>

Свидетельство о регистрации средства массовой информации
ПИ № ФС77-66610 от 08 августа 2016 г. зарегистрировано Федеральной
службой по надзору в сфере связи, информационных технологий и массовых
коммуникаций (РОСКОМНАДЗОР).

Адрес издателя и распространителя
Фактический: 117418, Москва, ул. Профсоюзная, 33, к. 4,
Издательский дом НИУ ВШЭ
Тел. +7(495) 772-95-90 доб. 15298
Почтовый: 101000, Москва, ул. Мясницкая, д. 20
Тел. +7(495) 772-95-90, E-mail: id.hse@mail.ru

Формат 70x100/16. Тираж 350 экз. Печ. л. 10.5